

De Dietrich

КАТАЛОГ ПРОДУКЦИИ

Архангельск (8182)63-90-72
Астана (7172)727-132
Астрахань (8512)99-46-04
Барнаул (3852)73-04-60
Белгород (4722)40-23-64
Брянск (4832)59-03-52
Владивосток (423)249-28-31
Волгоград (844)278-03-48
Вологда (8172)26-41-59
Воронеж (473)204-51-73
Екатеринбург (343)384-55-89

Иваново (4932)77-34-06
Ижевск (3412)26-03-58
Казань (843)206-01-48
Калининград (4012)72-03-81
Калуга (4842)92-23-67
Кемерово (3842)65-04-62
Киров (8332)68-02-04
Краснодар (861)203-40-90
Красноярск (391)204-63-61
Курск (4712)77-13-04
Липецк (4742)52-20-81

Магнитогорск (3519)55-03-13
Москва (495)268-04-70
Мурманск (8152)59-64-93
Набережные Челны (8552)20-53-41
Нижний Новгород (831)429-08-12
Новокузнецк (3843)20-46-81
Новосибирск (383)227-86-73
Омск (3812)21-46-40
Орел (4862)44-53-42
Оренбург (3532)37-68-04
Пенза (8412)22-31-16

Пермь (342)205-81-47
Ростов-на-Дону (863)308-18-15
Рязань (4912)46-61-64
Самара (846)206-03-16
Санкт-Петербург (812)309-46-40
Саратов (845)249-38-78
Севастополь (8692)22-31-93
Симферополь (3652)67-13-56
Смоленск (4812)29-41-54
Сочи (862)225-72-31
Ставрополь (8652)20-65-13











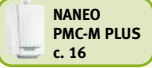

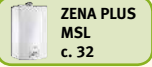
Сургут (3462)77-98-35
Тверь (4822)63-31-35
Томск (3822)98-41-53
Тула (4872)74-02-29
Тюмень (3452)66-21-18
Ульяновск (8422)24-23-59
Уфа (347)229-48-12
Хабаровск (4212)92-98-04
Челябинск (351)202-03-61
Череповец (8202)49-02-64
Ярославль (4852)69-52-93





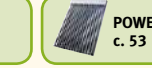

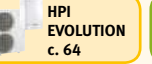
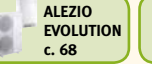





Киргизия (996)312-96-26-47 Казахстан (772)734-952-31 Таджикистан (992)427-82-92-69







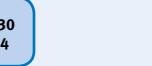

<http://dedietrich.nt-rt.ru> || dhd@nt-rt.ru

КАТАЛОГ ПРОДУКЦИИ

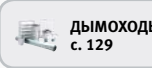
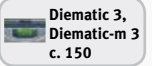
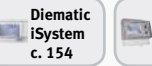
СОДЕРЖАНИЕ

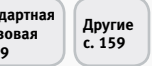
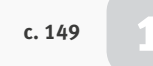
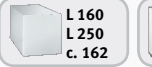
EASYLIFE, ADVANCE	ГАЗ	НАСТЕННЫЕ КОНДЕНСАЦИОННЫЕ КОТЛЫ	 INNOVENS MCA c. 10	 NANEO PMC-M PLUS c. 16	c. 9	1		
	ГАЗ	КЛАССИЧЕСКИЕ ГАЗОВЫЕ КОТЛЫ	 DTG X N c. 24	 ZENA MS c. 28	 ZENA PLUS MSL c. 32	c. 23	2	
	ГАЗ/ЖИДК. ТОПЛИВО	ЧУГУННЫЕ НАПОЛЬНЫЕ КОТЛЫ	 NEOVO ECONOX EFU c. 38	 NEOVO ECONOX EF c. 40	c. 37	3		
	ВОЗВОБНОВЛЯЕМЫЕ ИСТОЧНИКИ	СОЛНЕЧНЫЕ УСТАНОВКИ	 INISOL UNO N UNO NE c. 48	 INISOL UNO BSL, BESL c. 50	 INISOL DH 200SL c. 52	 POWER c. 53	c. 47	4
	ВОЗВОБНОВЛЯЕМЫЕ ИСТОЧНИКИ	ТЕПЛОВЫЕ НАСОСЫ	 GSHP c. 58	 HPI EVOLUTION c. 64	 ALEZIO EVOLUTION c. 68	 KALIKO ESSENTIEL ETWH c. 72	 KALIKO TWH c. 74	c. 57

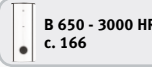
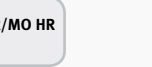
PROJECT	ГАЗ	НАСТЕННЫЕ КОНДЕНСАЦИОННЫЕ ГАЗОВЫЕ КОТЛЫ	 INNOVENS PRO MCA 45-115 c. 78	 INNOVENS PRO MCA 160 c. 79	 INNOVENS PRO MCA КАСКАДЫ c. 80	c. 77	6	
	ГАЗ	НАПОЛЬНЫЕ КОНДЕНСАЦИОННЫЕ КОТЛЫ	 C 230 ECO c. 86	 C 330 ECO c. 87	 C 630 ECO c. 88	c. 85	7	
	ГАЗ	КЛАССИЧЕСКИЕ НАПОЛЬНЫЕ КОТЛЫ	 DTG 230 S c. 92	 DTG 330 S c. 93	c. 91	8		
	ГАЗ/ЖИДК. ТОПЛИВО	ЧУГУННЫЕ НАПОЛЬНЫЕ КОТЛЫ	 GT 220/2200 c. 98	 GT 330 c. 102	 GT 430 c. 103	 GT 530 c. 104	c. 97	9
	ГАЗ/ЖИДК. ТОПЛИВО	СТАЛЬНЫЕ НАПОЛЬНЫЕ КОТЛЫ	 CABK c. 110	 CABK PLUS c. 112	c. 109	10		

КОМПЛЕКТУЮЩИЕ	ДОП. ОБОРУДОВАНИЕ	ГОРЕЛКИ ЖИДКОТОПЛИВНЫЕ И ГАЗОВЫЕ	 ГОРЕЛКИ ЖИДКОТОПЛИВНЫЕ c. 116	 ГОРЕЛКИ ГАЗОВЫЕ c. 120	c. 115	11				
	ДОП. ОБОРУДОВАНИЕ	ДЫМОХОДЫ	 ДЫМОХОДЫ c. 129	c. 129	12					
	ДОП. ОБОРУДОВАНИЕ	ПАНЕЛИ УПРАВЛЕНИЯ	 Diematic 3, Diematic-m 3 c. 150	 Diematic iSystem c. 154	 Diematic VM iSystem c. 156	 INICONTROL 2 c. 158	 Стандартная и Базовая c. 159	 Другие c. 159	c. 149	13
	ПРОЧЕЕ	ВОДОНАГРЕВАТЕЛИ	 L 160 L 250 c. 162	 GMT 130 c. 163	 BLC c. 164	 BPB c. 165	 B 650 - 3000 HR/МО HR c. 166	c. 161	14	
	ПРОЧЕЕ	БУФЕРНЫЕ БАКИ ДЛЯ ОТОПЛЕНИЯ И ГВС	 PSB 600-3000 HR/HS RSB 800-3000 HR/HS c. 168	c. 167	15					



НАСТЕННЫЕ КОНДЕНСАЦИОННЫЕ КОТЛЫ

МОДЕЛИ	НАЗНАЧЕНИЕ	ПАНЕЛИ УПРАВЛЕНИЯ	СТР.
 INNOVENS MCA... 3,4–35,9 кВт	 ОТОПЛЕНИЕ ¹	 Diematic iSystem	10
 INNOVENS MCA 25/28 MI 5,6–25,5 кВт	 ОТОПЛЕНИЕ И ГВС (ПРОТОЧНЫЙ ТЕПЛОБМЕННИК)		11
 INNOVENS MCA...+ BS 60 3,4–35,9 кВт	 ОТОПЛЕНИЕ И ГВС (ЕМКОСТНЫЙ ВОДОНАГРЕВАТЕЛЬ)		12
 INNOVENS MCA... + SR 130 3,4–35,9 кВт	 ОТОПЛЕНИЕ И ГВС (ЕМКОСТНЫЙ ВОДОНАГРЕВАТЕЛЬ)		13
 INNOVENS MCA 25/28 BIC 5,6–25,5 кВт	 ОТОПЛЕНИЕ И ГВС СО ВСТРОЕННЫМ ВОДОНАГРЕВАТЕЛЕМ		14
 NANEO PMC-M 24 Plus 6,1–24,8 кВт	 ОТОПЛЕНИЕ ²	 Панель управления котлов PMC-M Plus	16
 NANEO PMC-M... MI Plus 6,1–35,7 кВт	 ОТОПЛЕНИЕ И ГВС		17
 NANEO PMC-M 24 Plus+ BMR 80, PMC-M 24 Plus+ SR 130 6,1–24,8 кВт	 ОТОПЛЕНИЕ И ГВС		18

ADVANCE

ГАЗОВЫЕ НАСТЕННЫЕ КОНДЕНСАЦИОННЫЕ КОТЛЫ

¹ И ГВС с емкостным водонагревателем (см. дополнительное оборудование для MCA)
² И ГВС с емкостным водонагревателем (см. дополнительное оборудование для PMC-M Plus)





★★★★ CE 0063BT3444

MCA_00001A

- Настенные конденсационные котлы для работы на природном газе или пропане
- Среднегодовой КПД эксплуатации до 109%
- Низкие выбросы загрязняющих веществ (класс NOx: 5)
- Уменьшенные размеры и вес, эстетичный внешний вид
- Возможность подключения к горизонтальному или вертикальному коаксиальному дымоходу (конфигурация C_{13M}, C_{33M} и C_{93M}), к дымовой трубе (конфигурация V_{23P}), к раздельным трубопроводам забора воздуха и удаления продуктов сгорания (конфигурация C₅₃) или к системе ЗСЕ (конфигурация C_{43M}) (дополнительное оборудование)
- Теплообменник из сплава алюминия с кремнием
- Модулирующая горелка из нержавеющей стали с полным предварительным смешением.
- Диапазон модуляции мощности — от 22 до 100%
- Вентилятор со встроенным обратным клапаном для забора воздуха на горение
- Возможность подключения к системам отвода продуктов сгорания, которые работают с избыточным давлением
- Электронный розжиг и контроль наличия пламени при помощи ионизации
- Котел полностью укомплектован: монтажная рама с кранами для воды и газа; энергоэффективный модулирующий насос класса А; предохранительный клапан на 3 бар; расширительный бак 12 л (нет бака для MCA 35); переключающий клапан отопление/ГВС; автоматический воздухоотводчик
- Эргономичная погодозависимая электронная панель управления Diematic iSystem (уже установлена на котле)
- Оптимальное управление комбинированными отопительными установками
- Объем поставки: 1 упаковка

3,4–35,9 кВт

Характеристики серии	
Тип котла	конденсационный
Макс. рабочая температура	90°C
Макс. рабочее давление	3 бар
Защитный термостат	110°C
Электрическое питание	230 В / 50 Гц / 6А
Класс защиты	IPX4D
Тип газа	II _{2es13p}
Класс NOx	5
Тип дымохода	V _{23P} , C _{13M} , C _{33M} , C _{93M} , C ₅₃ , C _{43M} , C _{83M}

Технические данные		MCA 15	MCA 25	MCA 35	
Номинальная полезная мощность (P _n) при 50°C / 30°C (режим отопления)		3,4–15,8	5,6–25,5	7,0–35,9	кВт
КПД в % для низшей теплоты сгорания при нагрузке ...% P _n и средней температуры ...°C	100% P _n , средняя температура 70°C	96,5	96,3	96,9	%
	100% P _n , темп. обратной линии 30°C и 30% P _n , темп. обратной линии 30°C	105,3	102,0	102,2	%
Номинальный расход воды для P _n и ΔT=20 К		0,62	1,04	1,45	м³/ч
Полезная мощность при 80°C / 60°C мин/макс		3,0–14,5	5,0–24,1	6,3–34,0	кВт
Высота напора насоса (отопление)		545	295	291	мбар
Водовместимость		1,7	1,7	2,3	л
Расход газа (15°C, 1013 мбар)	природный газ	1,59	2,65	3,71	м³/ч
	пропан	1,22	2,04	2,88	кг/ч
Массовый расход продуктов сгорания, макс.		25,2	42,1	58,6	кг/ч
Давление на патрубке уходящих газов		80	120	140	Па
Вес нетто (без воды)		43	43	46	кг

Артикул*	MCA 15	MCA 25	MCA 35
	100013602	100013603	100013604

* В комплект заводской поставки котла входит панель управления Diematic iSystem

Основные размеры

- 2 Подающая труба системы отопления, внутренний Ø 22 мм
- 3 Подающая труба первичного контура водонагревателя, внутренний Ø 16 мм¹
- 4 Подвод газа, внутренний Ø 18 мм
- 5 Обратная труба первичного контура водонагревателя, внутренний Ø 16 мм¹
- 6 Обратная труба системы отопления, внутренний Ø 22 мм
- 8 Отвод конденсата (сливной коллектор входит в комплект поставки), ПВХ Ø 32 мм
- 9 Патрубок подсоединения к коаксиальному дымоходу, Ø 60/100 мм

¹ При подключении к емкостному водонагревателю

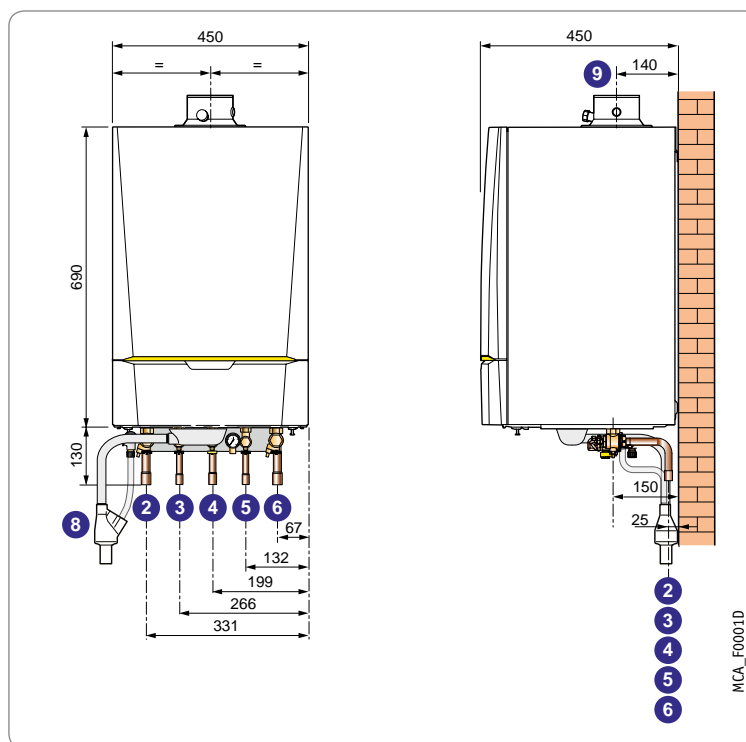

MCA_F0001D



- Настенные конденсационные котлы для работы на природном газе или пропане
- Среднегодовой КПД эксплуатации до 109%
- Низкие выбросы загрязняющих веществ (класс NOx: 5)
- Уменьшенные размеры и вес, эстетичный внешний вид
- Возможность подключения к горизонтальному или вертикальному коаксиальному дымоходу (конфигурации C_{13w}, C_{33x} и C_{93x}), к дымовой трубе (конфигурация V_{23p}), к отдельным трубопроводам забора воздуха и удаления продуктов сгорания (конфигурация C₅₃) или к системе ЗСЕ (конфигурация C_{43x}) (дополнительное оборудование)
- Теплообменник из сплава алюминия с кремнием
- Модулирующая горелка из нержавеющей стали с полным предварительным смешением. Диапазон модуляции мощности — от 22 до 100%
- Вентилятор со встроенным обратным клапаном для забора воздуха на горение.
- Возможность подключения к системам отвода продуктов сгорания, которые работают с избыточным давлением
- Электронный розжиг и контроль наличия пламени при помощи ионизации
- Полностью укомплектован:
 - монтажная рама с кранами для воды и газа;
 - энергоэффективный модулирующий насос класса A;
 - предохранительный клапан на 3 бар;
 - расширительный бак 12 л;
 - мощный пластинчатый теплообменник из нержавеющей стали для горячего водоснабжения;
 - датчик расхода;
 - автоматический воздухоотводчик
- Эргономичная погодозависимая электронная панель управления Diematic iSystem (уже установлена на котле).
- Оптимальное управление комбинированными отопительными установками
- Объем поставки: 1 упаковка



ADVANCE

5,6–25,5 кВт

1

Технические данные		MCA 25/28 MI	
Номинальная полезная мощность при 50°C / 30°C Pn (режим отопления)		5,6–25,5	кВт
Номинальная мощность при 80°C / 60°C Pn (режим ГВС)		5,0–28,6	кВт
КПД в % для низшей теплоты сгорания при нагрузке ...% Pn и средней температуры ...°C	100% Pn, средняя температура 70°C	96,3	%
	100% Pn, темп. обратной линии 30°C	102,0	%
	30% Pn, темп. обратной линии 30°C	108,0	%
Номинальный расход воды для Pn и ΔT=20 K		1,04	м³/ч
Полезная мощность при 80°C / 60°C мин/макс		5,0–24,1	кВт
Высота напора насоса (отопление)		295	мбар
Водовместимость		1,7	л
Расход газа (15°C, 1013 мбар)	природный газ	2,96	м³/ч
	пропан	2,30	кг/ч
Массовый расход продуктов сгорания, макс.		47,1	кг/ч
Располагаемое давление на патрубке уходящих газов*		130	Па
Мощность теплообмена		28,6	кВт
Удельный расход с ΔT=30 K (в соответствии с EN 13203-1)		14	л/мин
Минимальное давление для расхода воды 11 л/мин		1,3	бар
Вес нетто (без воды)		44	кг

Характеристики серии	
Тип котла	конденсационный
Макс. рабочая температура	90°C
Макс. рабочее давление	3 бар
Защитный термостат	110°C
Электрическое питание	230 В / 50 Гц / 6 А
Класс защиты	IPX4D
Тип газа	II _{2esI3p}
Класс NOx	5
Тип дымохода	V _{23p} , C _{13w} , C _{33w} , C _{93w} , C _{53x} , C _{43w} , C _{83x}

Характеристики по горячему водоснабжению приведены для следующих условий: комнатная температура 20°C; температура холодной воды 10°C; температура воды в первичном контуре теплообменника 85°C
*Для 28,6 кВт

Артикул*	MCA 25/28 MI
	100013600

* В комплект заводской поставки котла входит панель управления Diematic iSystem

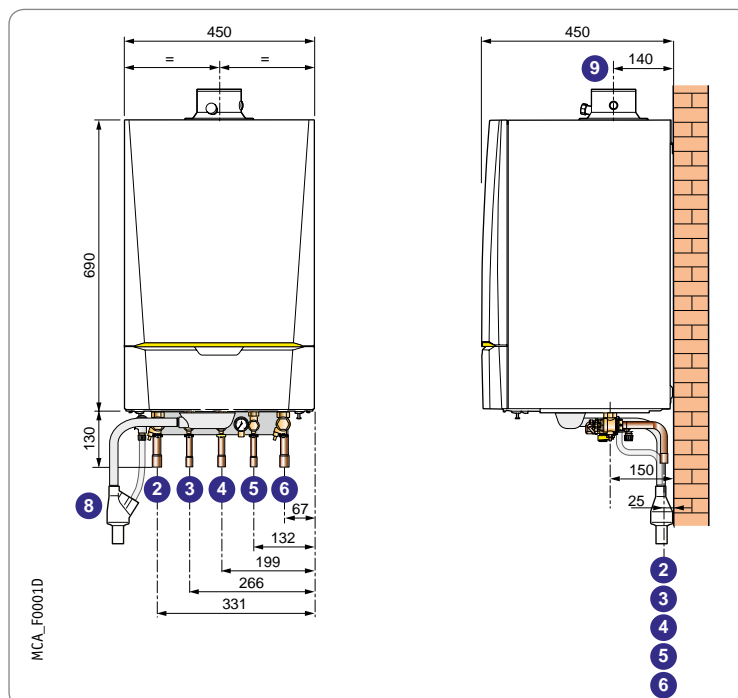

Основные размеры

- ② Подающая труба системы отопления, внутренний Ø 22 мм
- ③ Выход горячей воды для ГВС, внутренний Ø 16 мм
- ④ Подвод газа, внутренний Ø 18 мм
- ⑤ Вход холодной воды для ГВС, внутренний Ø 16 мм
- ⑥ Обратная труба системы отопления, внутренний Ø 22 мм
- ⑧ Отвод конденсата (сливной коллектор входит в комплект поставки), ПВХ Ø 32 мм
- ⑨ Коаксиальный патрубок отвода продуктов сгорания и забора воздуха для горения, Ø 60/100 мм

Дополнительное оборудование: стр. 15
Дымоходы: стр. 129

ГАЗОВЫЕ НАСТЕННЫЕ КОНДЕНСАЦИОННЫЕ КОТЛЫ



CE 0063BT3444

MCA_00006

- Настенные конденсационные котлы для работы на природном газе или пропане
- Эмалированный водонагреватель для горячего водоснабжения объемом 60 литров устанавливается справа или слева от котла. Бак водонагревателя защищен от коррозии при помощи «Titan Active System» — это титановый анод, который не расходуется во время эксплуатации
- Среднегодовой КПД эксплуатации до 109%.
- Низкие выбросы загрязняющих веществ (класс NOx: 5)
- Уменьшенные размеры и вес, эстетичный внешний вид
- Возможность подключения к горизонтальному или вертикальному коаксиальному дымоходу (конфигурации C_{13x}, C_{33x} и C_{93x}), к дымовой трубе (конфигурация V_{23p}), к отдельным трубопроводам забора воздуха и удаления продуктов сгорания (конфигурация C₅₃) или к системе ЗСЕ (конфигурация C_{43x}) (дополнительное оборудование)
- Теплообменник из сплава алюминия с кремнием
- Модулирующая горелка из нержавеющей стали с полным предварительным смешением. Диапазон модуляции мощности — от 22 до 100%
- Вентилятор со встроенным обратным клапаном для забора воздуха на горение.
- Возможность подключения к системам отвода продуктов сгорания, которые работают с избыточным давлением
- Электронный розжиг и контроль наличия пламени при помощи ионизации
- Датчик ГВС входит в комплект поставки ёмкостного водонагревателя
- Объем поставки: 3 упаковки

3,4–35,9 кВт

Характеристики серии	
Тип котла	конденсационный
Макс. рабочая температура	90°C
Макс. рабочее давление	3 бар
Защитный термостат	110°C
Электрическое питание	230 В / 50 Гц / 6А
Класс защиты	IPX4D
Тип газа	II _{2esI3p}
Класс NOx	5
Тип дымохода	V _{23p} , C _{13x} , C _{33x} , C _{93x} , C ₅₃ , C _{43x} , C _{83x}

Технические характеристики водонагревателей				
Макс. рабочее давление (контур ГВС)		10		бар
Технические данные				
	MCA 15+BS 60	MCA 25+BS 60	MCA 35+BS 60	
Номинальная полезная мощность (Pn) при 50°C /30°C	3,4–15,8	5,6–25,5	7,0–35,9	кВт
Емкость водонагревателя	60	60	60	л
Мощность теплообмена	14,5	22	25	кВт
Расход за 10 минут с ΔT=30 К	125	145	150	л/10 мин
Постоянный расход с ΔT=35 К	355	540	615	л/ч
Удельный расход с ΔT=30 К (в соответствии с EN 13203-1)	12,5	14,5	15	л/мин
Вес нетто (без воды)	118	118	121	кг

Характеристики по горячему водоснабжению приведены для номинальной мощности котла Pn и для следующих условий: комнатная температура 20°C; температура холодной воды 10°C; температура воды в первичном контуре теплообменника 80°C; температура горячей воды в водонагревателе 60°C

Артикул	MCA 15+BS 60	MCA 25+BS 60	MCA 35+BS 60
Котёл MCA*	100013602	100013603	100013604
+		+	
Водонагреватель BS 60		100013755	
+		+	
Соединительные трубопроводы для водонагревателя BS 60		100013746	

* В комплект заводской поставки котла входит панель управления Diematic iSystem

Основные размеры

- 2) Подающая труба системы отопления, внутренний Ø 22 мм
- 4) Подвод газа, внутренний Ø 18 мм
- 6) Обратная труба системы отопления, внутренний Ø 22 мм
- 8) Отвод конденсата (сливной коллектор входит в комплект поставки), ПВХ Ø 32 мм
- 9) Патрубок подсоединения к коаксиальному дымоходу, Ø 60/100 мм
- 10) Выход горячей воды для ГВС, R 3/4
- 11) Вход холодной воды для ГВС, R 3/4

Примечание: На рисунке не показаны соединительные трубопроводы котел-водонагреватель

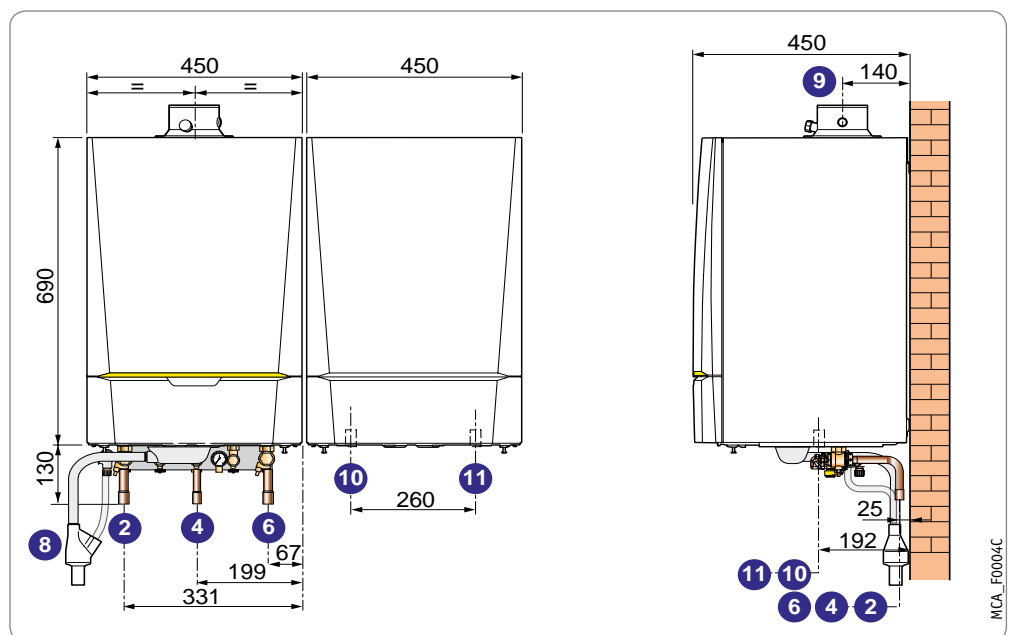

MCA_F0004C



- Настенные конденсационные котлы для работы на природном газе или пропане
- Эмалированный водонагреватель для горячего водоснабжения объемом 130 л устанавливается под котлом. Бак водонагревателя защищен от коррозии при помощи магниевого анода
- Среднегодовой КПД эксплуатации до 109%. Низкие выбросы загрязняющих веществ (класс NOx: 5)
- Уменьшенные размеры и вес, эстетичный внешний вид
- Возможность подключения к горизонтальному или вертикальному коаксиальному дымоходу (конфигурации C_{13x}, C_{33x} и C_{93x}), к дымовой трубе (конфигурация V_{23x}), к отдельным трубопроводам забора воздуха и удаления продуктов сгорания (конфигурация C₅₃) или к системе ЗСЕ (конфигурация C_{43x}) (дополнительное оборудование)
- Теплообменник из сплава алюминия с кремнием
- Модулирующая горелка из нержавеющей стали с полным предварительным смешением. Диапазон модуляции мощности — от 22 до 100%
- Вентилятор со встроенным обратным клапаном для забора воздуха на горение.
- Возможность подключения к системам отвода продуктов сгорания, которые работают с избыточным давлением
- Электронный розжиг и контроль наличия пламени при помощи ионизации
- Датчик ГВС входит в комплект поставки ёмкостного водонагревателя
- Объем поставки: 3 упаковки



MCA_0003A

ADVANCE

3,4–35,9 кВт

1

Технические характеристики водонагревателей		
Макс. рабочее давление (контур ГВС)	10	бар

Технические данные	MCA 15+SR 130	MCA 25+SR 130	MCA 35+SR 130	
Номинальная полезная мощность (Pn) при 50°C / 30°C	3,4–15,8	5,6–25,5	7,0–35,9	кВт
Емкость водонагревателя	130	130	130	л
Мощность теплообмена	14,5	24	25	кВт
Расход за 10 минут с ΔT=30 К	200	200	200	л/10 мин
Постоянный расход с ΔT=35 К	355	590	615	л/ч
Удельный расход с ΔT=30 К (в соответствии с EN 13203-1)	20	20	20	л/мин
Вес нетто (без воды)	118	118	121	кг

Характеристики по горячему водоснабжению приведены для номинальной мощности котла Pn и для следующих условий: комнатная температура 20°C; температура холодной воды 10°C; температура воды в первичном контуре теплообменника — 80°C, температура горячей воды в водонагревателе — 60°C

Артикул	MCA 15+SR 130	MCA 25+SR 130	MCA 35+SR 130
Котёл MCA*	100013602	100013603	100013604
+		+	
Водонагреватель SR 130		89539162	
+		+	
Соединительные трубопроводы котел MCA / водонагреватель SR 130		100013532	

* В комплект заводской поставки котла входит панель управления Diematic iSystem

Характеристики серии	
Тип котла	конденсационный
Макс. рабочая температура	90°C
Макс. рабочее давление	3 бар
Защитный термостат	110°C
Электрическое питание	230 В / 50 Гц / 6А
Класс защиты	IPX4D
Тип газа	II ₂ esI3p
Класс NOx	5
Тип дымохода	V _{23x} , C _{13x} , C _{33x} , C _{93x} , C ₅₃ , C _{43x} , C _{83x}

ГАЗОВЫЕ НАСТЕННЫЕ КОНДЕНСАЦИОННЫЕ КОТЛЫ

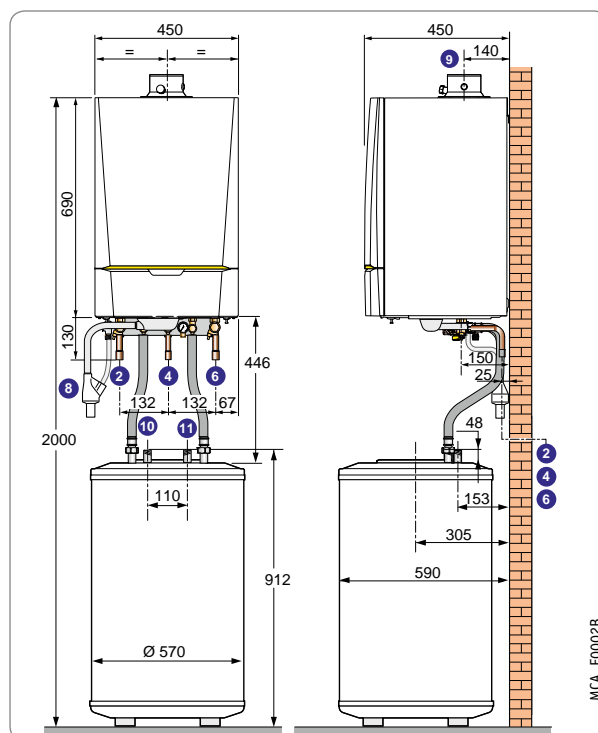

Основные размеры

- 2) Подающая труба системы отопления, внутренний Ø 22 мм
- 4) Подвод газа, внутренний Ø 18 мм
- 6) Обратная труба системы отопления, внутренний Ø 22 мм
- 8) Отвод конденсата (сливной коллектор входит в комплект поставки), ПВХ Ø 32 мм
- 9) Патрубок подсоединения к коаксиальному дымоходу, Ø 60/100 мм
- 10) Выход горячей воды для ГВС, R 3/4
- 11) Вход холодной воды для ГВС, R 3/4

Дополнительное оборудование: стр. 15
Дымоходы: стр. 129



★★★★ CE 0063BT3444

MCA_00005

5,6–25,5 кВт

- Настенные конденсационные котлы для работы на природном газе или пропане
- Водонагреватель для горячего водоснабжения объемом 40 литров встроен под обшивку котла. Он состоит из 3 теплоизолированных и последовательно соединенных баков из нержавеющей стали. Эти баки подсоединены к пластинчатому теплообменнику и к загрузочному насосу
- Среднегодовой КПД эксплуатации до 109%. Низкие выбросы загрязняющих веществ (класс NOx: 5)
- Уменьшенные размеры и вес, эстетичный внешний вид
- Возможность подключения к горизонтальному или вертикальному коаксиальному дымоходу (конфигурации C_{13x}, C_{33x} и C_{93x}), к дымовой трубе (конфигурация V_{23p}), к раздельным трубопроводам забора воздуха и удаления продуктов сгорания (конфигурация C₅₃)
- или к системе ЗСЕ (конфигурация C_{43x}) (дополнительное оборудование)
- Теплообменник из сплава алюминия с кремнием
- Модулирующая горелка из нержавеющей стали с полным предварительным смешением.
- Диапазон модуляции мощности — от 22 до 100%
- Вентилятор со встроенным обратным клапаном для забора воздуха на горение.
- Возможность подключения к системам отвода продуктов сгорания, которые работают с избыточным давлением
- Электронный розжиг и контроль наличия пламени при помощи ионизации
- Встроенный расширительный бак для контура ГВС
- Соединительные трубопроводы котел-водонагреватель и датчик ГВС входят в комплект поставки
- Объем поставки: 1 упаковка

Характеристики серии	
Тип котла	конденсационный
Макс. рабочая температура	90°C
Макс. рабочее давление	3 бар
Защитный термостат	110°C
Электрическое питание	230 В / 50 Гц / 6А
Класс защиты	IPX4D
Тип газа	II _{2esi3p}
Класс NOx	5
Тип дымохода	V _{23p} , C _{13x} , C _{33x} , C _{93x} , C _{53x} , C _{43x} , C _{83x}

Технические характеристики водонагревателей		
Макс. рабочее давление (контур ГВС)	10	бар

Технические данные		MCA 25/28 BIC
Номинальная полезная мощность котла (P _n) при 50°C / 30°C	5,6–25,5	кВт
Емкость водонагревателя	40	л
Мощность теплообмена	29,9	кВт
Расход за 10 минут с ΔT=30 К	200	л/10 мин
Постоянный расход с ΔT=35 К	670	л/ч
Удельный расход с ΔT=30 К (в соответствии с EN 13203-1)	20	л/мин
Вес нетто (без воды)	70	кг

Характеристики по горячему водоснабжению приведены для номинальной мощности котла P_n и для следующих условий: комнатная температура 20°C; температура холодной воды 10°C; температура воды в первичном контуре теплообменника 80°C, температура горячей воды в водонагревателе 60°C

Артикул*	MCA 25/28 BIC
	100013605

* В комплект заводской поставки котла входит панель управления Diematic iSystem

Основные размеры

- 2 Подающая труба системы отопления, внутренний Ø 22 мм
- 4 Подвод газа, внутренний Ø 18 мм
- 6 Обратная труба системы отопления, внутренний Ø 22 мм
- 8 Отвод конденсата (сливной коллектор входит в комплект поставки), ПВХ Ø 32 мм
- 9 Патрубок подсоединения к коаксиальному дымоходу, Ø 60/100 мм
- 10 Выход горячей воды для ГВС, внутренний Ø 16 мм
- 11 Вход холодной воды для ГВС, внутренний Ø 16 мм

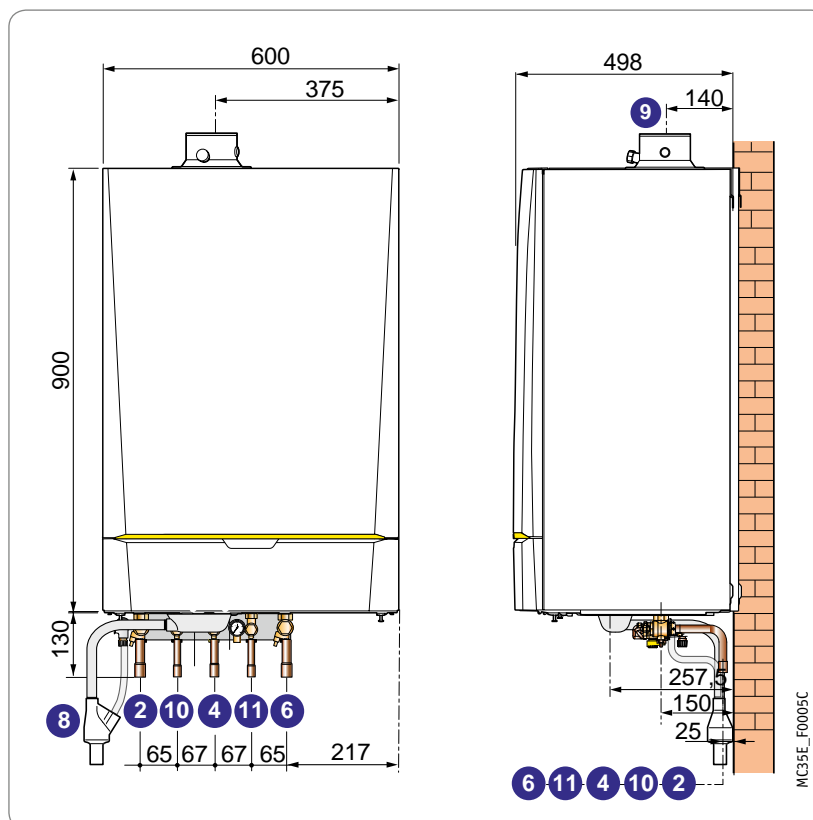

Дополнительное оборудование: стр. 15
Дымоходы: стр. 129



ДОПОЛНИТЕЛЬНОЕ ОБОРУДОВАНИЕ

Для INNOVENS MCA мощностью 15-35 кВт

Принадлежности котла	Ед. пост.	Артикул
Широкая монтажная рама (не для MCA BIC)	HR 39	S100675
Широкая монтажная рама для MCA BIC	HR 50	S101239
Набор труб для широкой монтажной рамы	HR 40	S100935
Кожух для труб (не для MCA BIC)	HR 42	S100676
Кожух для труб для MCA BIC	HR 52	S101205
Датчик дымовых газов (не для MCA BIC)	HR 43	S100310
Датчик тяги для MCA BIC	HR 53	S101232
Инструмент для чистки пластинчатого теплообменника	HR 44	S100761
Инструмент для чистки основного теплообменника котла	HR 45	S100931
Система нейтрализации конденсата DN 1	SA 1	7613605
Настенная опора для системы нейтрализации	SA 2	7613606
Гидравлический разделитель 60/60-1"	GV 45	100019346
Компактный гидравлический модуль с насосом класса А для 2 контуров	EA 145	100020169
Компактный гидравлический модуль для 2 контуров (с 2 насосами класса А для прямого и смесит. контуров)	MT 12	7616233
Коллектор для 2/3 контуров	EA 140	100020164
Гидравлический модуль для прямого контура с высокопроизводительным насосом (класс А)	EA 143	100020167
Гидравлический модуль для 1 смешительного контура с высокопроизводительным насосом (класс А)	EA 144	100020168
Настенный кронштейн для коллектора	EA 141	100020165

Настенный кронштейн для 1 гидравлического модуля	EA 142	100020166
Набор переходников с резьбой G/R	BH 84	89557009
Переходник Bi-Flux с диам. 60/100 на 2x80 мм	DY 868	100005825
Переходник воздух/дымовые газы диам. 80/125 мм	HR 38	S100465

Панели управления	Ед. пост.	Артикул
Для панели управления Diematic iSystem		
Датчик температуры смешительного контура	AD 199	88017017
Плата и датчик для смешительного контура	AD 249	100013304
Упрощенное ДУ с датчиком комнатной температуры	FM 52	85757747
Диалоговый модуль CDI 2/CDI 4	AD 285	100018924
Беспроводной модуль объединенный CDR 2/CDR4 (без радиопередатчика)	AD 284	100018923
Беспроводной датчик наружной температуры	AD 251	100013306
Радиопередатчик для панели управления котла	AD 252	100013307
Соединительный кабель BUS RX 12 (12 м)	AD 134	88017851
Датчик ГВС	AD 212	100000030

Производство ГВС	Ед. пост.	Артикул
Водонагреватель BS 60	EE 54	100013755
Соединительные трубопроводы для водонагревателя BS 60	EA 138	100013746
Водонагреватель SR 130	EE 22	89539162
Соединительные трубопроводы котел MCA / водонагреватель SR 130	EA 137	100013532
Датчик ГВС	AD 212	100000030

ПРИМЕРЫ УСТАНОВОК

INNOVENS MCA 25/28 BIC

- 1 прямой контур напольного отопления
- 1 контур ГВС



Оборудование	Ед. пост.	Артикул
Котел MCA 25/28 BIC	HR 6	100013605

Дополнительное оборудование	Ед. пост.	Артикул
Диалоговый модуль CDI 2/CDI 4	AD 285	100018924

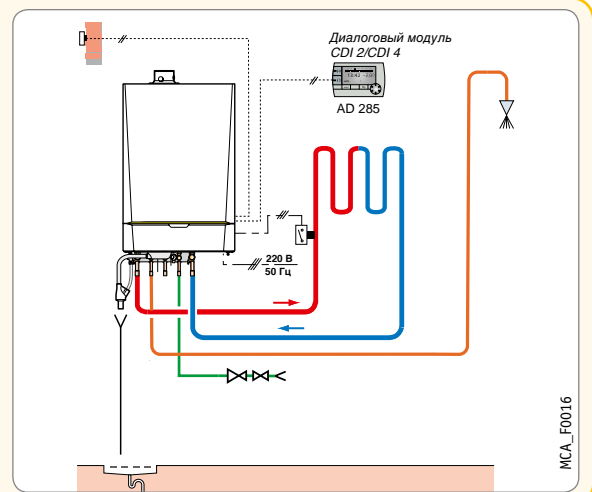

INNOVENS MCA...

- 1 прямой контур (без смешительного клапана)
- 1 контур напольного отопления (со смесит. клапаном)
- 1 контур ГВС



Оборудование	Ед. пост.	Артикул
Котел MCA 15	HR 3	100013602
Водонагреватель SR 130	EE 22	89539162
Соединительные трубопроводы котел MCA / водонагреватель SR 130	EA 137	100013532
Датчик температуры смешительного контура	AD 199	88017017

Дополнительное оборудование	Ед. пост.	Артикул
Беспроводной датчик наружной температуры	AD 251	100013306
Беспроводной модуль объединенный CDR 2/CDR4 (без радиопередатчика)	AD 284	100018923
Радиопередатчик для панели управления котла	AD 252	100013307
Гидравлический разделитель 60/60-1"	GV 45	100019346
Гидравлический модуль для прямого контура с высокопроизводительным насосом (класс А)	EA 143	100020167
Гидравлический модуль для 1 смешительного контура с высокопроизводительным насосом (класс А)	EA 144	100020168
Коллектор для 2/3 контуров	EA 140	100020164
Настенный кронштейн для коллектора	EA 141	100020165
Набор переходников с резьбой G/R	BH 84	89557009

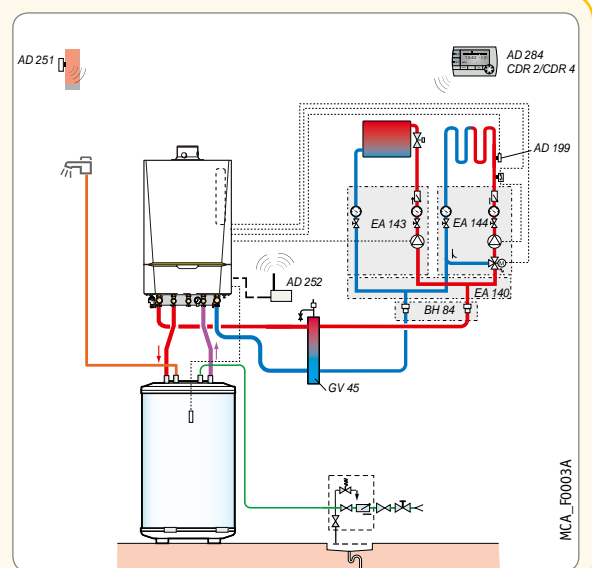



NANEO_00025

- Одноконтурные котлы для отопления мощностью от 6,1 до 24,8 кВт. Для ГВС необходим ёмкостный водонагреватель BMR 80 или SR 130, или BPB/BLC (см. главу 14).
- Очень компактные и лёгкие: 368 x 589 x 364 мм, 25 кг (!)
- Для работы на природном газе или пропане (не требуется никакого дополнительного оборудования для переоборудования на пропан)
- КПД до 109,2 % (температурный режим 50/30°C, 30% от номинальной мощности котла)
- NOx < 60 мг/кВт·ч: 5 класс
- Высокоэффективный, компактный литой теплообменник из сплава алюминия с кремнием
- Модуль газ/воздух содержит модулирующую газовую горелку с диапазоном модуляции от 24% до 100%, газовый клапан, обратный клапан для

- работы с коллективным дымоходом под избыточным давлением, электронную плату центрального модуля, трубу Вентури, вентилятор с шумоглушителем для подачи воздуха на горение, трубку подачи газа
- Гидравлический модуль с энергоэффективным модулирующим насосом класса А, переключающим клапаном отопление/ГВС, предохранительным клапаном на 3 бар, автоматическим воздухоотводчиком
- Расширительный бак объёмом 8 л встроен в опорную раму
- Съёмная панель управления, которую можно установить под котлом или повесить на стене, имеет 2 ручки для регулировки температуры для отопления и для ГВС, а также 2 клавиши со светодиодами – «трубочист» и «reset» (сброс)
- Объём поставки : 1 упаковка

6,1–24,8 кВт

Характеристики серии

Тип котла	конденсационный
Макс. рабочая температура	90°C
Макс. рабочее давление	3 бар
Защитный термостат котла	110°C
Макс. рабочее давление ГВС	10 бар
Питание	230 В / 50 Гц
Класс NOx	5
Тип дымохода	B ₂₃₀ , B _{23P} , C _{130w} , C _{330w} , C _{933w} , C _{53x} , C _{43w} , C _{83x}

Основные размеры (без монтажной рамы)

- 1 Подающая линия отопления, G 3/4
- 2 Подающая линия первичного контура водонагревателя (если он есть), G 1/2
- 3 Подача газа, G 1/2
- 4 Обратная линия первичного контура водонагревателя (если он есть), G 1/2
- 5 Обратная линия отопления, G 3/4
- 6 Слив с предохранительного клапана, Ø 15 мм
- 7 Слив конденсата, Ø 25 мм
- 9 Отвод продуктов сгорания и трубопровод забора воздуха для горения, Ø 60/100 мм

G: Цилиндрическая наружная резьба (герметичность обеспечивается за счёт плоской прокладки)

Основные размеры (с монтажной рамой и набором для гидравлического подключения)

- 1 Подающая линия отопления, Ø18 мм (внутр.)
- 2 Подающая линия первичного контура водонагревателя (если он есть), Ø16 мм (внутр.)
- 3 Подача газа, Ø18 мм (внутр.)
- 4 Обратная линия первичного контура водонагревателя (если он есть), Ø16 мм (внутр.)
- 5 Обратная линия отопления, Ø 18 мм (внутр.)
- 6 Слив с предохранительного клапана, Ø 15 мм
- 7 Слив конденсата, Ø 25 мм
- 9 Отвод продуктов сгорания и трубопровод забора воздуха для горения, Ø 60/100 мм

Технические данные

Технические данные		PMC-M 24 Plus
Тип котла		Только для отопления
Номинальная полезная мощность P _n при 50°C / 30°C (режим отопления)		6,1-24,8 кВт
Номинальная полезная мощность при 80°C / 60°C (режим ГВС)		5,5-23,4 кВт
КПД для низшей теплоты сгорания при нагрузке ... % P _n и средней температуре ... °C	100% P _n , средняя темп. 70°C	97,6 %
	100% P _n , темп. обратной линии 30°C	103,3 %
	30% P _n , темп. обратной линии 30°C	109,2 %
Номинальный расход воды для P _n и ΔT=20 K		1,03 м ³ /ч
Полезная мощность при 80°C / 60°C (режим отопления), мин.-макс.		5,5-23,4 кВт
Располагаемая высота напора для контура отопления		> 212 мбар
Водовместимость		1,4 л
Расход газа (15°C – 1013 мбар)		2,54 м ³ /ч
		природный газ
		1,96 м ³ /ч
		пропан
Макс. температура продуктов сгорания при 80°C / 60°C		78 °C
Массовый расход продуктов сгорания, мин.-макс.		9,4-38,7 кг/ч
Располагаемое давление на патрубке уходящих газов котла		80 Па
Потери при останове для ΔT=30 K		35 Вт
Потребляемая электрическая мощность (без насоса) для P _n		40 Вт
Электрическая мощность насоса		24 Вт
Потребляемая мощность в режиме ожидания		3 Вт
Уровень шума для P _n		47,4 дБ (A)
Вес, без воды		25 кг

Артикул

PMC-M 24 Plus
7626500

Основные размеры (без монтажной рамы)

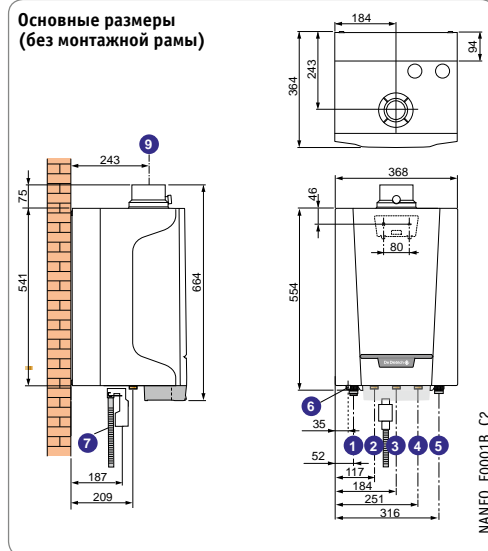

NANEO_F0001B_C2

Основные размеры (с монтажной рамой и набором для гидравлического подключения)

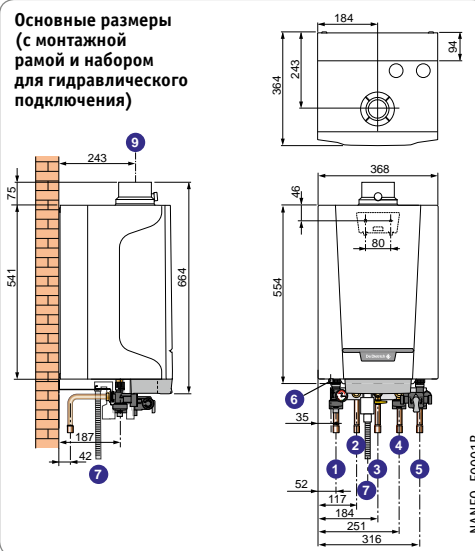

NANEO_F0001B



- Двухконтурные котлы для отопления и ГВС проточного типа с пластинчатым теплообменником, мощностью от 6,1 до 35,7 кВт (в режиме ГВС мощность 37,8 кВт)
- Очень компактные и лёгкие: 368 x 589 x 364 мм, 25 кг (!)
- Для работы на природном газе или пропане (не требуется никакого дополнительного оборудования для переоборудования на пропан)
- КПД до 109,2 % (температурный режим 50/30°C, 30% от номинальной мощности котла)
- NOx < 60 мг/кВт·ч : 5 класс
- Высокоэффективный, компактный литой теплообменник из сплава алюминия с кремнием
- Модуль газ/воздух содержит модулирующую газовую горелку с диапазоном модуляции от 24% до 100%, газовый клапан, обратный клапан для работы с коллективным дымоходом под избыточным давлением, электронную плату, трубу Вентури, вентилятор с шумоглушителем для подачи воздуха на горение,

- трубку подачи газа
- Гидравлический модуль с энергоэффективным модулирующим насосом класса А, переключающим клапаном отопление/ГВС, пластинчатым теплообменником с большой площадью теплообмена для нагрева горячей санитарно-технической воды, предохранительным клапаном на 3 бар, ограничителем расхода, датчиком расхода, автоматическим воздухоотводчиком
- Расширительный бак объёмом 8 л встроен в опорную раму
- Съёмная панель управления, которую можно установить под котлом или повесить на стене, имеет 2 ручки для регулировки температуры для отопления и для ГВС, а также 2 клавиши со светодиодами – «трубчист» и «reset» (сброс)
- Объём поставки : 1 упаковка



EASYLIFE

Технические данные	PMC-M	24/28 MI Plus	30/35 MI Plus	34/39 MI Plus	
Тип котла	Отопление и ГВС проточного типа с пластинчатым теплообменником				
Номинальная полезная мощность P _n при 50°C /30°C (режим отопления)	6,1-24,8	8,5-31,0	8,5-35,7		кВт
Номинальная полезная мощность при 80°C /60°C (режим ГВС)	27,5	33,9	37,8		кВт
КПД для низшей теплоты сгорания при нагрузке ... % P _n и средней температуре ... °C	100% P _n , средняя темп. 70°C	97,6	97,2	96,9	%
	100% P _n , темп. обратной линии 30°C	103,3	103,3	102,4	%
	30% P _n , темп. обратной линии 30°C	109,2	108,8	108,8	%
Номинальный расход воды для P _n и ΔT=20 K	1,03	1,25	1,50		м³/ч
Полезная мощность при 80°C /60°C (режим отопления), мин.-макс.	5,5-23,4	7,7-29,2	7,7-33,8		кВт
Располагаемая высота напора для контура отопления	203	267	144		мбар
Водовместимость	природный газ	1,6	1,7	1,7	л
	пропан	2,98	3,68	4,13	м³/ч
Макс. температура продуктов сгорания при 80°C /60°C	84	82	86		°C
Массовый расход продуктов сгорания, мин.-макс.	9,4-45,5	13,1-56,3	13,1-62,9		кг/ч
Располагаемое давление на патрубке уходящих газов котла	116	105	120		Па
Потери при останове для ΔT=30 K	35	45	45		Вт
Потребляемая электрическая мощность (без насоса) для P _n	40	47	61		Вт
Электрическая мощность насоса	24	24	24		Вт
Потребляемая мощность в режиме ожидания	3	3	3		Вт
Уровень шума для P _n	47,4	47,4	49,7		дБ (А)
Вес, без воды	26	29	29		кг

Артикул	PMC-M	24/28 MI Plus	30/35 MI Plus	34/39 MI Plus
		7626501	7626502	7626503

6,1–35,7 кВт

1

Характеристики серии	
Тип котла	конденсационный
Макс. рабочая температура	90°C
Макс. рабочее давление	3 бар
Защитный термостат котла	110°C
Макс. рабочее давление ГВС	10 бар
Питание	230 В / 50 Гц
Класс NOx	5
Тип дымохода	B ₂₃₁ , B _{23P} , C _{131w} , C _{331w} , C _{931w} , C ₅₃₁ , C _{431w} , C ₈₃₁

Основные размеры (без монтажной рамы)

- 1 Подающая линия отопления, G 3/4
- 2 Выход горячей санитарно-технической воды, G 1/2
- 3 Подача газа, G 1/2
- 4 Вход холодной санитарно-технической воды, G 1/2
- 5 Обратная линия отопления, G 3/4
- 6 Слив с предохранительного клапана, Ø 15 мм
- 7 Слив конденсата, Ø 25 мм
- 9 Отвод продуктов сгорания и трубопровод забора воздуха для горения, Ø 60/100 мм

G: Цилиндрическая наружная резьба (герметичность обеспечивается за счёт плоской прокладки)

Основные размеры (с монтажной рамой и набором для гидравлического подключения)

- 1 Подающая линия отопления, Ø18 мм (внутр.)
- 2 Выход горячей санитарно-технической воды, Ø16 мм (внутр.)
- 3 Подача газа, Ø18 мм (внутр.)
- 4 Вход холодной санитарно-технической воды, Ø16 мм (внутр.)
- 5 Обратная линия отопления, Ø 18 мм (внутр.)
- 6 Слив с предохранительного клапана, Ø 15 мм
- 7 Слив конденсата, Ø 25 мм
- 9 Отвод продуктов сгорания и трубопровод забора воздуха для горения, Ø 60/100 мм

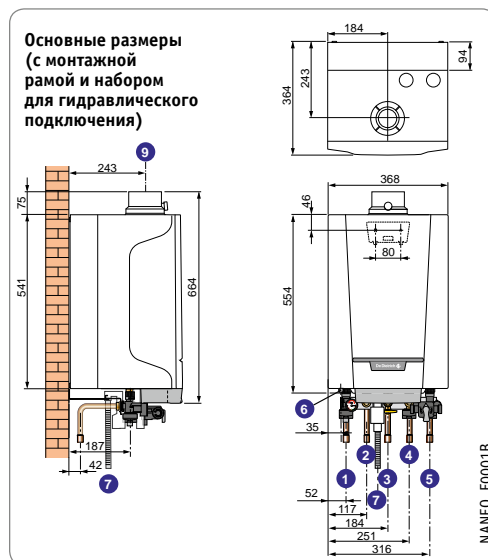
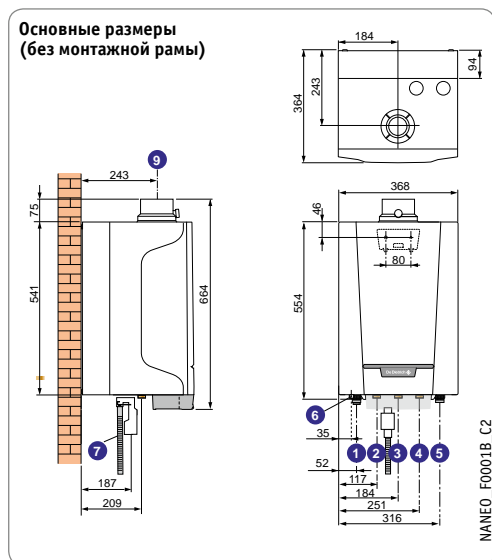

Дополнительное оборудование: стр. 19–20
Дымоходы: стр. 129

ГАЗОВЫЕ НАСТЕННЫЕ КОНДЕНСАЦИОННЫЕ КОТЛЫ



PMC-M 24 Plus+ BMR 80



NANEO_00032

6,1–24,8 кВт

PMC-M 24 Plus+ SR 130



NANEO_00033

Характеристики серии

Тип котла	конденсационный
Макс. рабочая температура	90°C
Макс. рабочее давление	3 бар
Защитный термостат котла	110°C
Макс. рабочее давление ГВС	10 бар
Питание	230 В / 50 Гц
Класс NOx	5
Тип дымохода	B ₂₃ , B _{23P} , C ₁₃₀ , C ₃₃₀ , C ₉₃₀ , C ₅₃ , C ₄₃₀ , C ₈₃₀

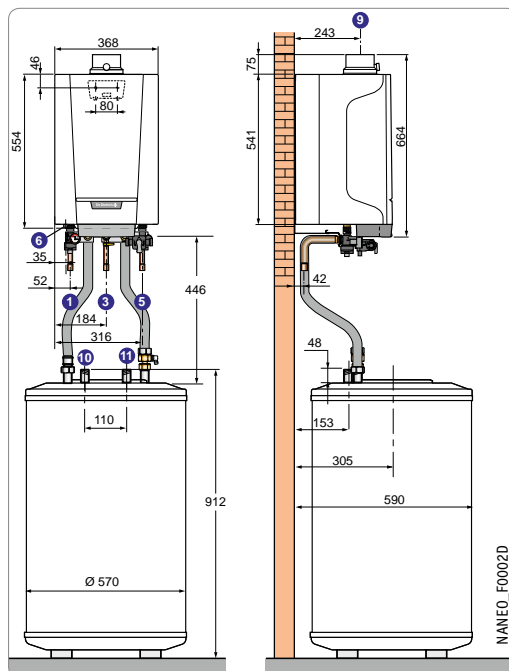
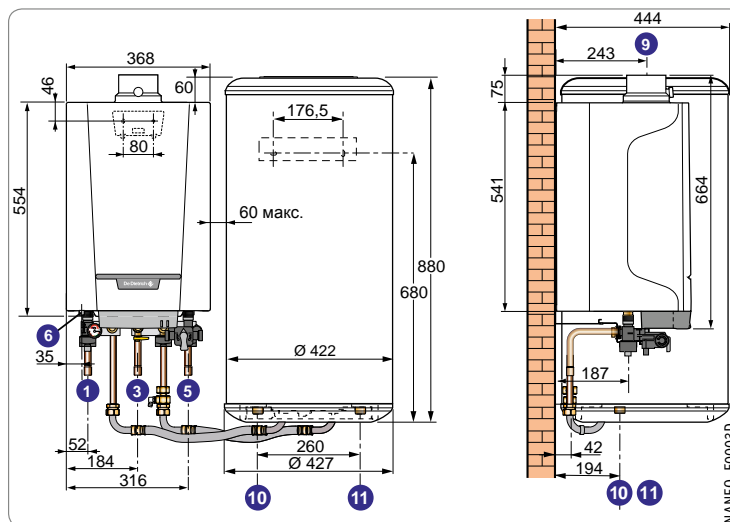

Основные размеры

- ① Подающая линия отопления, Ø18 мм (внутр.)
- ② PMC-M 24 Plus: Подающая линия первичного контура водонагревателя (если он есть), Ø16 мм (внутр.)
- ③ Подача газа, Ø18 мм (внутр.)
- ④ PMC-M 24 Plus: Обратная линия первичного контура водонагревателя (если он есть), Ø16 мм (внутр.)
- ⑤ Обратная линия отопления, Ø 18 мм (внутр.)
- ⑥ Слив с предохранительного клапана, Ø 15 мм
- ⑦ Слив конденсата, Ø 25 мм
- ⑨ Отвод продуктов сгорания и трубопровод забора воздуха для горения, Ø 60/100 мм
- ⑩ PMC-M 24 Plus + BMR/SR: Выход горячей санитарно-технической воды, R 3/4
- ⑪ PMC-M 24 Plus + BMR/SR: Вход холодной санитарно-технической воды, R 3/4

Горячее водоснабжение

Технические данные	PMC-M Plus	24 + BMR 80	24 + SR 130	
Объём водонагревателя		80	130	л
Мощность теплообмена		20,6	22,5	кВт
Постоянный расход с ΔT=35 К		505 (1)	560 (1)	л/ч
Расход за 10 минут с ΔT=30 К		162 (2)	200 (2)	л/10 мин
Удельный расход с ΔT=30 К		16,2 (2)	20 (2)	л/мин
Коэффициент охлаждения		н.д.	0,27	Вт·ч/24ч·л·К
Потери через стенки водонагревателя для ΔT=45 К		н.д.	73	Вт
Потребляемая электрическая мощность в режиме ГВС		117	117	Вт

ГВС	Артикул
Водонагреватель BMR 80	100005562
Набор для подключения водонагревателя BMR 80	7601255
Водонагреватель SR130	89539162
Набор для подключения водонагревателя SR 130	7600413
Датчик ГВС (NTC 12К), длина 5 м	100005661

- (1) Характеристики по горячему водоснабжению приведены для следующих условий:
комнатная температура — 20°C; температура холодной воды — 10°C;
температура воды в первичном контуре теплообменника — 80°C
- (2) Характеристики по горячему водоснабжению приведены для следующих условий:
комнатная температура — 20°C; температура холодной воды — 10°C;
температура воды в первичном контуре теплообменника — 80°C;
температура воды в водонагревателе — 60°C

ДОПОЛНИТЕЛЬНОЕ ОБОРУДОВАНИЕ ПАНЕЛЬ УПРАВЛЕНИЯ КОТЛОВ РМС-М PLUS

На котлах РМС-М Plus установлена очень простая в эксплуатации панель управления. Панель управления установлена под котлом, но она съёмная. В случае необходимости её можно установить на стене. В базовом комплекте поставки есть 2 ручки для регулировки температуры для отопления и для ГВС, а также 2 клавиши «трубочист» и «reset» (сброс) со светодиодами для индикации состояния. Остальные параметры можно настроить при помощи различного дополнительного оборудования: сервисного модуля (настройки наклона отопительной кривой, максимальной температуры котла и пр.) или модулирующего термостата комнатной температуры (см. ниже). Также доступно дополнительное оборудование для управления в зависимости от комнатной и/или наружной температуры (см. ниже).



NAMEO_00031

Дополнительное оборудование для панели управления

Выбор дополнительного оборудования в зависимости от подключенных контуров					
Тип контура					
		ГВС	Прямой	Прямой + смесительный	2 смесительных контура
Панель управления котла РМС-М... Plus	РМС-М Plus	AD 226 (1)	заводская поставка (2)	AD 290	AD 290
	РМС-М... MI Plus	заводская поставка (1)	заводская поставка (2)	AD 290	AD 290

Для панели управления котлов РМС-М Plus	Ед. пост.	Артикул
Программируемый термостат комнатной температуры (проводной)	AD 247	100012645
Программируемый термостат комнатной температуры (беспроводной)	AD 248	100013138
Программируемый термостат комнатной температуры, 230 В	AD 269	100015523
Непрограммируемый термостат комнатной температуры «Open Therm», проводной	AD 140	88017859
Модулирующий термостат комнатной температуры «Open Therm», беспроводной	AD 289	S103293
Модулирующий термостат комнатной температуры «Open Therm», проводной	AD 288	S103295
Термостат комнатной температуры SMART TC° для «OpenTherm», проводной	AD 311	7649289
Система удаленного управления котлом ZONT H-1B		00002069
Датчик наружной температуры	FM 46	85757741
Упрощенное ДУ с датчиком комнатной температуры	AD 301	7612097
Датчик ГВС (NTC 12K), длина 5 м	AD 226	100005661
Модуль для управления 2 контурами	AD 290	S103303

Регулирование в зависимости от комнатной или наружной температуры:

(1) Недельная и суточная программа для контура ГВС доступна при использовании модулирующих термостатов «Open Therm» — ед. поставки AD 288 или AD 289.

(2) Можно дополнить следующим дополнительным оборудованием:

- для регулирования в зависимости от комнатной температуры заказывается термостат комнатной температуры — ед. поставки AD 140, AD 247, AD 248, AD 269, AD 301, AD 288 или AD 289;
- для регулирования в зависимости от наружной температуры заказывается:
 - датчик наружной температуры — ед. поставки FM 46;
 - датчик наружной температуры и термостат комнатной температуры — ед. поставки FM 46 и ед. поставки AD 140, AD 247, AD 248, AD 269, AD 301, AD 288 или AD 289.

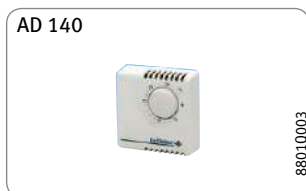

AD 140

88010003



AD 289

isense_00003



AD 248

86660120A



AD 288

isense_00004



FM 46

85750034



AD 226

MCR_00018



AD 290

CMIX_00001



AD 311

NAMEO_00046

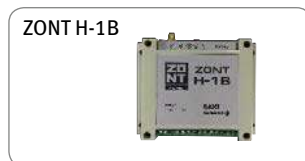

ZONT H-1B

ДОПОЛНИТЕЛЬНОЕ ОБОРУДОВАНИЕ ПРИНАДЛЕЖНОСТИ ДЛЯ ГИДРАВЛИЧЕСКОГО ПОДКЛЮЧЕНИЯ

Ниже приводится список дополнительного оборудования для гидравлического подключения, которое необходимо заказать в следующих случаях:

Новая отопительная установка

Стандартная

Необходимо заказать

• **PMC-M 24 Plus:**

Монтажная рама для одноконтурного котла (ед. поставки **HR 75**)
+ Набор для гидравлического подключения (ед. поставки **HR 77**), под пайку

или

Набор для гидравлического подключения PMC-M Plus (одноконтурный котёл) (ед. поставки **HR 101**), резьбовые соединения.

• **Для PMC-M ... MI Plus:**

Монтажная рама для двухконтурного котла (ед. поставки **HR 74**)
+ Набор для гидравлического подключения (ед. поставки **HR 77**), под пайку

или

Набор для гидравлического подключения PMC-M Plus (двухконтурный котёл) (ед. поставки **HR 102**), резьбовые соединения.

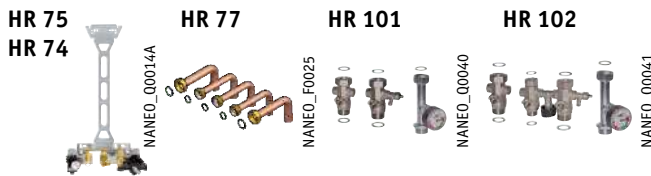

Дополнительное оборудование:

Крышка для трубопроводов (эстетично закрывает трубопроводы под котлом) для PMC-M 24 Plus и PMC-M ... MI Plus (ед. поставки **HR 72**)

Трубы проходят за котлом

Необходимо заказать

• **PMC-M 24 Plus:**

Монтажная рама для одноконтурного котла (ед. поставки **HR 75**)
+ Широкая рама (ед. поставки **HR 79**)
+ Набор соединительных трубопроводов для широкой рамы (ед. поставки **HR 80**).

• **Для PMC-M ... MI Plus:**

Монтажная рама для двухконтурного котла (ед. поставки **HR 74**)
+ Широкая рама (ед. поставки **HR 79**)
+ Набор соединительных трубопроводов для широкой рамы (ед. поставки **HR 80**).

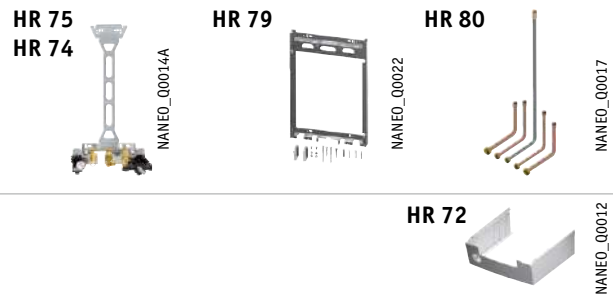

1 ГАЗОВЫЕ НАСТЕННЫЕ КОНДЕНСАЦИОННЫЕ КОТЛЫ

Замена существующего котла (только для PMC-M ... MI Plus)

В случае замены существующего котла необходимо заказать

Набор для замены котла другой марки (ед. поставки **HX 17**)



Дополнительное оборудование:

Крышка для трубопроводов (ед. поставки **HR 73**)



Принадлежности для гидравлического подключения	Ед. пост.	Артикул
Набор для замены котла другой марки	HX 17	100016399
Крышка для трубопроводов	HR 72	S103361
Крышка для трубопроводов для резьбового набора для замены котла	HR 73	7601016
Монтажная рама для двухконтурного котла	HR 74	7600371
Монтажная рама для одноконтурного котла	HR 75	7600374
Набор для гидравлического подключения	HR 77	7600630
Широкая рама	HR 79	S103219
Набор соединительных трубопроводов для широкой рамы	HR 80	S101703
Набор для гидравлического подключения PMC-M Plus (одноконтурный)	HR 101	7602336
Набор для гидравлического подключения PMC-M Plus (двухконтурный)	HR 102	7602337

Дополнительное оборудование	Ед. пост.	Артикул
Компактный гидравлический модуль с насосом класса A для 2 контуров	EA 145	100020169
Ёмкостный водонагреватель BMR 80	EE 53	100005562
Набор для подключения водонагревателя BMR 80	HR 93	7601255
Ёмкостный водонагреватель SR 130	EE 22	89539162
Набор для подключения водонагревателя SR 130	HR 92	7600413
Сервисный модуль	HR 83	S101739
Набор для солнечной установки с термостатическим смесителем	ER 417	7603940
Датчик температуры дымовых газов	HR 71	S101690
Щётка для чистки теплообменника	HR 81	S101707
Набор для промывки пластинчатого теплообменника	HR 82	S101708
Система нейтрализации конденсата DN 1	SA 1	7613605
Настенная опора для системы нейтрализации	SA 2	7613606

РМС-М ... MI Plus с 1 прямым контуром напольного отопления и контуром ГВС

Управление при помощи датчика наружной температуры и 1 беспроводного модулирующего термостата комнатной температуры «Open Therm»

Оборудование	Ед.пост.	Артикул
Котел РМС-М 24/28 MI Plus	HR 118	7626501
Модулирующий термостат комнатной температуры (беспроводной)	AD 288	\$103295
Датчик наружной температуры	FM 46	85757741
Система нейтрализации конденсата DN 1	SA 1	7613605
Настенная опора для системы нейтрализации	SA 2	7613606
Монтажная рама для двухконтурного котла	HR 74	7600371
Набор для гидравлического подключения	HR 77	7600630

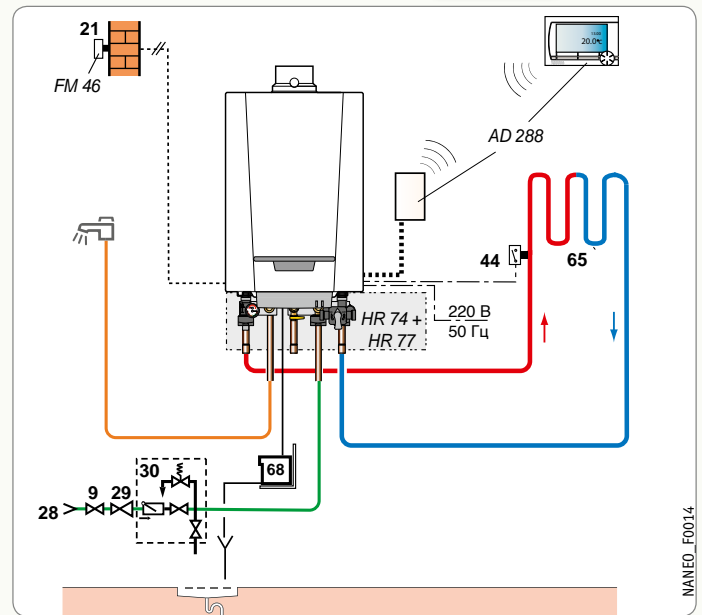

РМС-М 24 Plus+ BMR 80 с 1 прямым контуром отопления и контуром ГВС

Управление при помощи 1 проводного термостата комнатной температуры

Оборудование	Ед.пост.	Артикул
Котел РМС-М 24 Plus	HR 117	7626500
Водонагреватель BMR 80	EE 53	100005562
Набор для подключения водонагревателя BMR 80	HR 93	7601255
Датчик ГВС (NTC 12K), длина 5 м	AD 226	100005661
Термостат комнатной температуры программируемый (проводной)	AD 247	100012645
Система нейтрализации конденсата DN 1	SA 1	7613605
Настенная опора для системы нейтрализации	SA 2	7613606
Монтажная рама для одноконтурного котла	HR 75	7600374
Набор для гидравлического подключения	HR 77	7600630

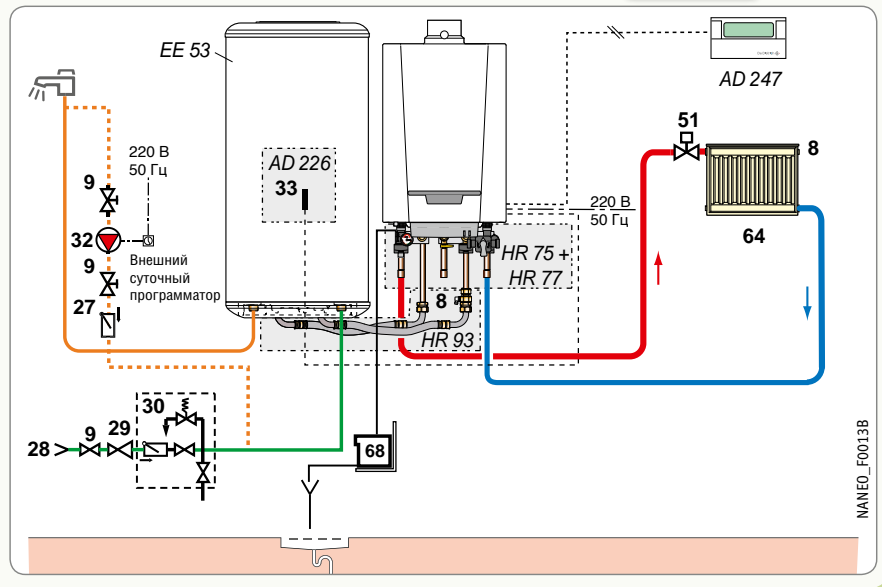

ОБОЗНАЧЕНИЯ

- 4 Манометр
- 8 Ручной воздухоотводчик
- 9 Запорный кран
- 10 3-ходовой смесительный клапан
- 11b Циркуляционный насос для смесительного контура отопления
- 21 Датчик наружной температуры
- 23 Датчик температуры подающей линии после смесительного клапана
- 27 Обратный клапан
- 28 Вход холодной санитарно-технической воды
- 29 Редуктор давления
- 30 Группа безопасности на 7 бар для ёмкостного водонагревателя*
- 32 Насос циркуляции ГВС (необязательно)

- 33 Датчик температуры ГВС
- 44 Защитный термостат 65 °C с ручной разблокировкой для контура напольного отопления
- 51 Термостатическая головка
- 64 Контур радиаторного отопления (например, низкотемпературное радиаторное отопление)
- 65 Низкотемпературный контур отопления (например, напольное отопление)
- 68 Система нейтрализации конденсата
- 72 Гидравлический байпас
- 79 Выход первичного контура теплообменника солнечной установки
- 80 Вход первичного контура теплообменника солнечной установки
- 84 Запорный кран с разблокируемым обратным клапаном

- 85 Насос первичного контура солнечной установки
- 87 Предохранительный клапан на 6 бар
- 88 Расширительный бак солнечной установки
- 89 Канистра для сбора теплоносителя
- 109 Термостатический смеситель
- 112a Датчик солнечного коллектора
- 112b Датчик водонагревателя солнечной установки
- 114 Сливной кран солнечной установки (Внимание: теплоноситель)
- 129 Трубы Duo-tubes
- 130 Воздухоотделитель с ручным воздухоотводчиком (Airstop)

* Обязательное устройство безопасности



РМС-М ... MI Plus с 1 прямым и 1 смесительным контурами отопления и контуром ГВС

Управление контурами отопления при помощи модуля для управления 2 контурами (AD 290) и проводного модулирующего термостата комнатной температуры «Open Therm»

Оборудование	Ед.пост.	Артикул
Котел РМС-М 34/39 MI Plus	HR 120	7626503
Модуль для управления 2 контурами	AD 290	S103303
Модулирующий термостат комнатной температуры (проводной)	AD 289	S103293
Компактный гидравлический модуль с насосом класса А для 2 контуров	EA 145	100020169
Система нейтрализации конденсата DN 1	SA 1	7613605
Настенная опора для системы нейтрализации	SA 2	7613606
Монтажная рама для двухконтурного котла	HR 74	7600371
Набор для гидравлического подключения	HR 77	7600630

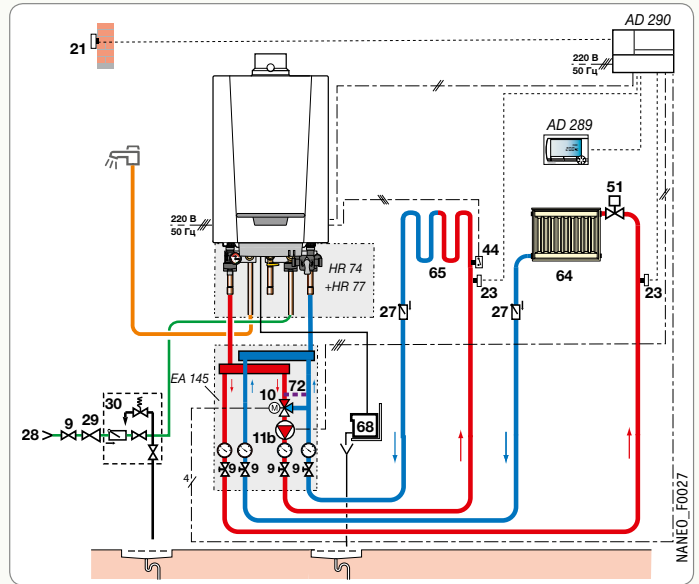

РМС-М ... MI Plus с 1 прямым и 1 смесительным контурами отопления и солнечной установкой для ГВС







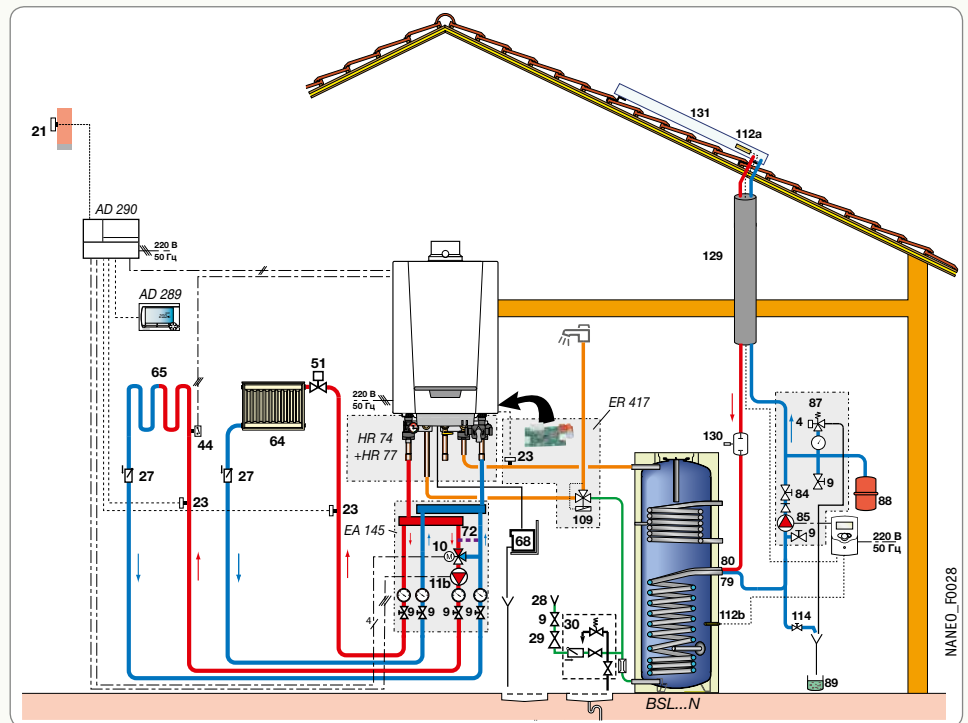





Управление контурами отопления при помощи модуля для управления 2 контурами (AD 290) и проводного модулирующего термостата комнатной температуры «Open Therm»

Оборудование	Ед.пост.	Артикул
Котел РМС-М 30/35 MI Plus	HR 119	7626502
Модуль для управления 2 контурами	AD 290	S103303
Модулирующий термостат комнатной температуры (проводной)	AD 289	S103293
Компактный гидравлический модуль с насосом класса А для 2 контуров	EA 145	100020169
Набор для солнечной установки с термостатическим смесителем	ER 417	7603940
Система нейтрализации конденсата DN 1	SA 1	7613605
Настенная опора для системы нейтрализации	SA 2	7613606
Монтажная рама для двухконтурного котла	HR 74	7600371
Набор для гидравлического подключения	HR 77	7600630





КЛАССИЧЕСКИЕ ГАЗОВЫЕ КОТЛЫ

МОДЕЛИ	НАЗНАЧЕНИЕ	ПАНЕЛИ УПРАВЛЕНИЯ	СТР.
 DTG X_00001 DIETRIGAZ DTG X..N 23–54 кВт	ОТОПЛЕНИЕ ¹	 Встроенный котловой термостат  DIEMATIC VM iSystem  RX 77S Программируемая погодозависимая (доп. оборудование)	24
 DTGX_00002 DIETRIGAZ DTG X..N + GMT 130 23–54 кВт	ОТОПЛЕНИЕ И ГВС (ЕМКОСТНЫЙ ВОДОНАГРЕВАТЕЛЬ 130 Л, РАЗМЕЩАЕМЫЙ РЯДОМ С КОТЛОМ ИЛИ ПОД НИМ)		25
 MS_00013 ZENA MS 24, MS 24 FF 9,3–24 кВт	ОТОПЛЕНИЕ ²		28
 MS_00025 ZENA MS 24 MI, MS 24 MI FF 9,3–24 кВт	ОТОПЛЕНИЕ И ГВС (ПРОТОЧНЫЙ ТЕПЛОБМЕННИК)		29
 MS_00022 ZENA MS 24 BIC, MS 24 BIC FF 9,3–24 кВт	ОТОПЛЕНИЕ И ГВС (ПРОТОЧНЫЙ ТЕПЛОБМЕННИК И БУФЕРНЫЙ БАК-НАКОПИТЕЛЬ)		30
 MSL_00001 ZENA Plus MSL 24 FF, MSL 31 FF 9,3–31 кВт	ОТОПЛЕНИЕ ³		32
 MSL_00004 ZENA Plus MSL 24/31 FF + BMR 80/SR 130 9,3–31 кВт	ОТОПЛЕНИЕ И ГВС (ЕМКОСТНЫЙ ВОДОНАГРЕВАТЕЛЬ РЯДОМ С КОТЛОМ ИЛИ ПОД НИМ)		33
 MSL_00001 ZENA Plus MSL 24 MI, MSL ... MI FF 9,3–31 кВт	ОТОПЛЕНИЕ И ГВС (ПРОТОЧНЫЙ ТЕПЛОБМЕННИК)		34

¹ И ГВС с емкостным водонагревателем серии BPB/BLC... (см. главу 14)

² И ГВС с емкостным водонагревателем (см. дополнительное оборудование для MS)

³ И ГВС с емкостным водонагревателем (см. дополнительное оборудование для MSL)



★ ★ CE 0085BQ0414

DTG X..00001

- Чугунный напольный газовый котел с атмосферной горелкой и электронным розжигом
- Атмосферная горелка с низкими выбросами вредных веществ
- Электророзжиг при помощи запальной горелки (без постоянного пилотного пламени), включающий в себя: 1 запальный электрод, 1 электрод массы и 1 датчик ионизации. Программный блок обеспечивает управление и контроль розжига и работы горелки
- Теплообменник из литого эвтектического чугуна с поверхностью со специально расположенными клиньями, увеличивающими поверхность теплообмена и позволяющими достичь высоких значений КПД (> 90%)
- Усиленная тепловая изоляция котла значительно уменьшает потери тепла в окружающую среду
- Устройство безопасности от утечки дымовых газов – датчик тяги
- Электромеханическая панель управления с термостатом котла
- Объем поставки: 1 упаковка

23–54 кВт

Характеристики серии	
Тип котла	низкотемпературный
Мин. темп. в подающей трубе	30°C
Мин. темп. в обратной трубе	нет огр.
Макс. рабочая температура	90°C
Макс. рабочее давление	4 бара
Регулируемый термостат	30–90°C
Защитный термостат котла	110°C
Тип дымохода	B ₁₁₈₅

Технические данные	DTG X 23 N	DTG X 30 N	DTG X 36 N	DTG X 42 N	DTG X 48 N	DTG X 54 N	
Полезная мощность	23	30	36	42	48	54	кВт
Расход газа	Природный газ	2,71	3,52	4,22	4,92	5,62	6,31 м ³ /ч
	Пропан	1,989	2,587	3,100	3,612	4,125	4,630 кг/ч
Количество чугунных секций	4	5	6	7	8	9	шт.
Количество сопел	3	4	5	6	7	8	шт.
Массовый расход продуктов сгорания	71	101	102	136	142	149	кг/ч
Температура уходящих газов	130	125	140	125	130	133	°C
Требуемое разрежение за котлом	0,03	0,03	0,03	0,03	0,03	0,03	мбар
Электрическое подключение	230/50	230/50	230/50	230/50	230/50	230/50	В/Гц
Потребляемая электрическая мощность	8	8	8	8	8	8	Вт
Водовместимость	8,8	10,5	12,2	13,9	15,6	17,3	л
Гидравлическое сопротивление котла при ΔT=15 К	14	23	33	45	59	75	мбар
Вес нетто	95	114	131	148	164	179,5	кг
Вес брутто	113	134	151	173,5	189,5	210	кг

Артикул	DTG X 23 N	DTG X 30 N	DTG X 36 N	DTG X 42 N	DTG X 48 N	DTG X 54 N
	100004030	100004031	100004032	100004033	100004034	100004035

Основные размеры

- 1 Подающая труба системы отопления, R1 (1")
 - 2 Обратная труба системы отопления, R1 (1")
 - 3 Подвод газа, Ø Н
- R: Наружная резьба
G: Наружная цилиндрическая резьба, герметичная при использовании плоской прокладки

	DTG X 23 N	DTG X 30 N	DTG X 36 N	DTG X 42 N	DTG X 48 N	DTG X 54 N
A	452	596	596	740	740	884
B	707	707	707	737	737	737
C	622	622	622	637	637	637
Ø D	130	150	150	180	180	180
E	49	85	49	85	49	85
F	226	298	298	370	370	442
G	60	96	64	96	64	96
Ø H	R 1/2	R 1/2	R 1/2	R 3/4	R 3/4	R 3/4

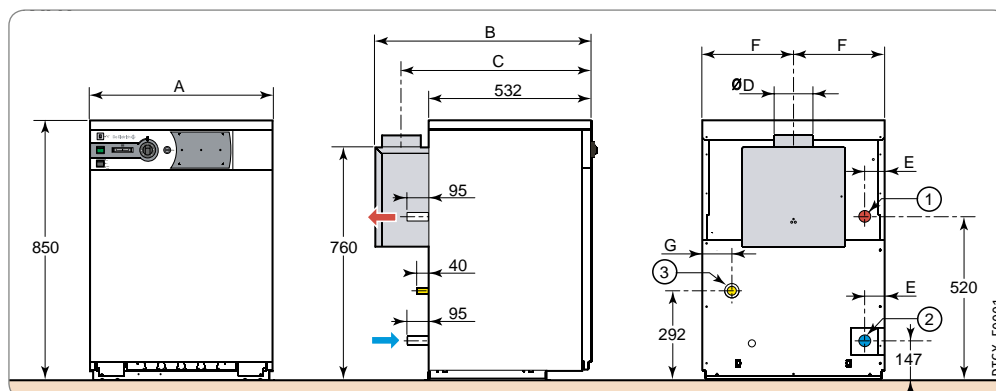

DTGX_F0001



DIETRIGAZ

DTG X..N + GMT 130

ГАЗОВЫЕ НАПОЛЬНЫЕ АТМОСФЕРНЫЕ КОТЛЫ ДЛЯ ОТОПЛЕНИЯ И ГОРЯЧЕГО ВОДОСНАБЖЕНИЯ

- Чугунный напольный газовый котел с атмосферной горелкой и электронным розжигом
- Атмосферная горелка с низкими выбросами вредных веществ
- Электророзжиг при помощи запальной горелки (без постоянного пилотного пламени), включающий в себя: 1 запальный электрод, 1 электрод массы и 1 датчик ионизации
- Теплообменник из литого эвтектического чугуна с большой поверхностью теплообмена позволяющей достичь высоких значений КПД (> 90%)
- Усиленная тепловая изоляция котла значительно уменьшает потери тепла в окружающую среду
- Устройство безопасности от утечки дымовых газов датчик тяги
- Электромеханическая панель управления с термостатом котла
- Горячее водоснабжение при помощи емкостного водонагревателя GMT 130, размещаемого рядом с котлом или под ним
- Простой монтаж и обслуживание:
 - бак и змеевик с защитным покрытием из стекловидной эмали;
 - усиленная тепловая изоляция из пенополиуретана;
 - защитный магниевый анод и люк для технического обслуживания
- Объем поставки: 4 упаковки



EASYLIFE

23–54 кВт

2

Технические данные водонагревателя	DTG X 23 N + GMT 130	DTG X 30 N + GMT 130	DTG X 36 N + GMT 130	DTG X 42 N + GMT 130	DTG X 48 N + GMT 130	DTG X 54 N + GMT 130	
Емкость водонагревателя	130	130	130	130	130	130	л
Мощность теплообмена ^{1,2}	23	30	31	31	31	31	кВт
Производительность при $\Delta T = 35 \text{ K}^{1,2}$	565	740	760	760	760	760	л/ч
Производительность за 10 мин при $\Delta T = 30 \text{ K}^{1,3}$	210	220	220	220	220	220	л/10 мин
Удельная производительность при $\Delta T = 30 \text{ K}^{1,3}$	20,5	21	21	21	21	21	л/мин
Теплопотери через стенки при $\Delta T = 45 \text{ K}$	68	68	68	68	68	68	Вт

Оборудование	Ед. пост.	Артикул
Водонагреватель GMT 130 В	EA 1	89529060
Трубопроводы котел/водонагреватель	EA 30	89997035
Модуль MB2	AD 128	88017842

Комплект EA 30 используется для подключения водонагревателя, установленного справа или слева от котла, а также под котлом

¹ Темп. холодной воды для ГВС – 10°C, темп. воды на входе в теплообменник 80°C;
² Темп. горячей воды для ГВС 45°C;
³ Темп. горячей воды для ГВС 40°C

Артикул котла	DTG X 23 N	DTG X 30 N	DTG X 36 N	DTG X 42 N	DTG X 48 N	DTG X 54 N
	100004030	100004031	100004032	100004033	100004034	100004035

Технические характеристики котла приведены на стр. 24

DTG X ..N + GMT 130 (рядом с котлом)

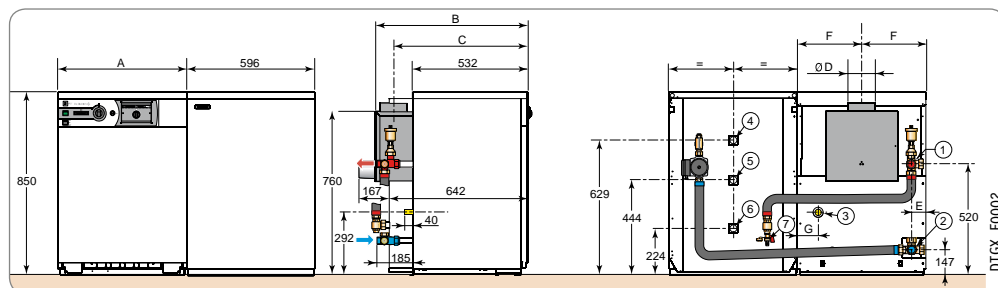

DTG X ..N + GMT 130 (под котлом, только модели DTG X 30 N и DTG X 36 N)

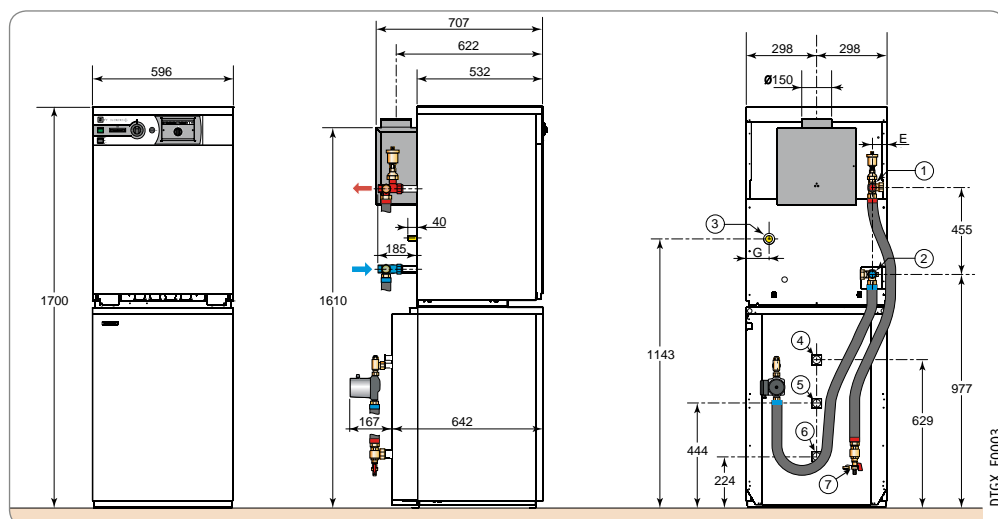

Основные размеры

	DTG X 23 N +	DTG X 30 N +	DTG X 36 N +	DTG X 42 N +	DTG X 48 N +	DTG X 54 N +
GMT 130 (рядом с котлом)						
A	452	596	596	740	740	884
B	707	707	707	737	737	737
C	622	622	622	637	637	637
Ø D	130	150	150	180	180	180
E	49	85	49	85	49	85
F	226	298	298	370	370	442
G	60	96	64	96	64	96
H	R 1/2	R 1/2	R 1/2	R 3/4	R 3/4	R 3/4

* Водонагреватель может быть установлен под котлом.

Примечание:

Емкостный водонагреватель может быть расположен как слева, так и справа от котла. Для более четкого изображения соединительный блок котел/водонагреватель не представлен на центральном рисунке.

- 1 Подающая труба системы отопления, G 1 (1")
 - 2 Обратная труба системы отопления, G 1 (1")
 - 3 Подвод газа, Ø H
 - 4 Выход горячей воды, R 3/4 (3/4")
 - 5 Рециркуляция ГВС, R 3/4 (3/4")
 - 6 Вход холодной воды, R 3/4 (3/4")
- R: Наружная резьба
 G: Наружная цилиндрическая резьба, герметичная при использовании плоской прокладки

Дополнительное оборудование: стр. 26

КЛАССИЧЕСКИЕ ГАЗОВЫЕ КОТЛЫ

ДОПОЛНИТЕЛЬНОЕ ОБОРУДОВАНИЕ

Для DTG X..N

Принадлежности котлов	Ед. пост.	Артикул
Усилитель ионизации	GX 7	100004610
Набор для переоборудования на 13 мбар для DTG X..N	GX 10	100004614
Набор для переоборудования на пропан для 4, 5 и 6 секц. котлов (DTG X 23 N, 30 N, 36 N)	GX 12	100004616
Набор для переоборудования на пропан для 7 секц. котлов (DTG X 42 N)	GX 13	100004617
Набор для переоборудования на пропан для 8 и 9 секц. котлов (DTG X 48 N, 54 N)	GX 14	100004815

Производство ГВС	Ед. пост.	Артикул
Водонагреватель GMT 130 B	EA 1	89529060
Трубопроводы котел/ водонагреватель	EA 30	89997035
Модуль MB 2	AD 128	88017842

Для панели управления	Ед. пост.	Артикул	
Термостат комнатной температуры	непрограммируемый	AD 140	88017859
	программируемый (проводной)	AD 247	100012645
	программируемый (проводной)	AD 137	88017855
	программируемый (беспроводной)	AD 200	88017018
Система удаленного управления котлом ZONT H-1B			00002069
Модуль RX 77 S для DTG X..N	AD 230	100008844	
Накладной датчик подающей линии СТР-КТУ81	AD 240	100010843	
Датчик комнатной температуры СТИ-02-КТУ81	AD 238	100010844	
Датчик комнатной температуры СТИ-S-03 с регулировкой	AD 239	100010845	
Модуль VM iSystem	AD 281	100018254	

ПРИМЕРЫ УСТАНОВОК

DIETRIGAZ DTG X..N + GMT 130

- с 1 прямым контуром
- с емкостным водонагревателем, размещаемым рядом с котлом (под котлом)

Оборудование	Ед. пост.	Артикул
Котёл DTG X 23 N (23 кВт)	GX 1	100004030
Трубопроводы котел/ водонагреватель	EA 30	89997035
Модуль MB 2	AD 128	88017842
Гидравлический модуль для прямого контура с высокопроизводительным насосом (класс А)	EA 143	100020167
Настенный кронштейн для 1 гидравлического модуля	EA 142	100020166
Группа безопасности	MY 480	7629826
Термостат комнатной температуры непрограммируемый	AD 140	88017859

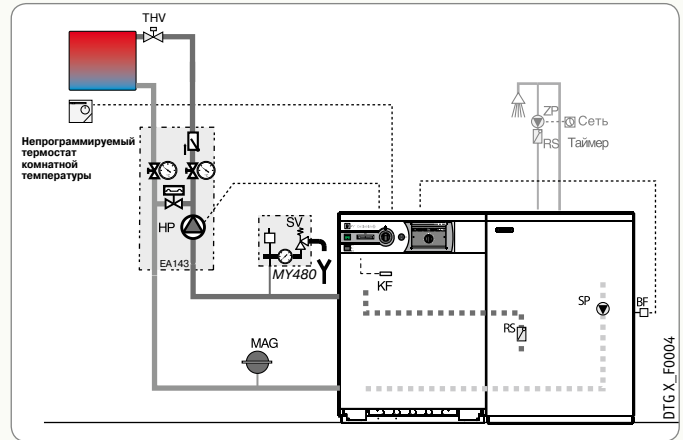

Условные обозначения:

BF = Датчик ГВС
 HM = Смеситель контура отопления
 HN = Система нейтрализации конденсата с откачивающим насосом
 HP = Электронный циркуляционный насос контура отопления
 KF = Датчик подающей линии каскада

KUP = Циркуляционный насос котла
 MAG = Мембранный расширительный бак
 MD = Отсечный клапан с сервоприводом*
 RS = Обратный клапан
 SP = Загрязочный насос ГВС
 SV = Предохранительный клапан радиатора
 THV = Термостатический вентиль радиатора
 TV = Термогидравлический распределитель

TW = Ограничитель температуры
 UV = Дифференциальный перелускной клапан
 VF = Датчик температуры после смесителя
 WF = Датчик наружной температуры
 ZP = Циркуляционный насос ГВС
 * Если не применяется отсечный клапан с сервоприводом, то обязательно использование обратного клапана



2

КЛАССИЧЕСКИЕ ГАЗОВЫЕ КОТЛЫ

ZENA

MS 24, MS 24 FF



ГАЗОВЫЕ НАСТЕННЫЕ КОТЛЫ ДЛЯ ОТОПЛЕНИЯ

EASYLIFE

2

КЛАССИЧЕСКИЕ ГАЗОВЫЕ КОТЛЫ



№ CE: MS 24: 51BT3644/45DR
MS 24 FF: 51BT3642/43DR

MS_00013

9,3–24 кВт

- MS 24 (открытая камера сгорания)- настенные низкотемпературные котлы для подключения к дымовой трубе
- MS 24 FF (закрытая камера сгорания) — настенные низкотемпературные котлы для подключения к горизонтальному/вертикальному коаксиальному дымоходу с принудительным отводом продуктов сгорания (конфигурации C_{12zv} C_{32zv}) и к раздельным трубопроводам забора воздуха и удаления продуктов сгорания (конфигурация C₅₂) или к системе ЗСЕ (конфигурация C_{42zv}).
- Котлы предназначены для работы на природном газе или пропане (набор для переоборудования на пропан заказывается как дополнительное оборудование)
- Первичный медный теплообменник покрыт слоем алюминий-кремниевой краски, для увеличения его жаростойкости
- Атмосферная горелка с рампой из нержавеющей стали, электронным розжигом и ионизационным контролем пламени
- Газовый блок с 2 клапанами безопасности и с внешним устройством модуляции мощности
- Функциональная электронная панель управления с цифровым дисплеем
- Латунный гидравлический блок, включающий: 2-скоростной насос с автоматическим воздухоотводчиком, автоматический байпас, переключающий клапан отопление/ГВС, реле давления воды, кран для слива, разъединитель, предохранительный клапан на 3 бар, манометр, съемный фильтр и ограничитель расхода для контура отопления
- Датчик тяги для котла с открытой камерой сгорания и вытяжной вентилятор и реле давления воздуха для моделей с закрытой камерой сгорания
- Расширительный бак объемом 6 литров, монтажная планка для настенного крепления и кабель питания для подключения к электрической сети входят в комплект поставки котла
- Принадлежности для гидравлического подключения заказываются отдельно
- Объем поставки: 1 упаковка

Характеристики серии	
Тип котла	низкотемпературный
Мин. темп. подающей линии	30°C
Макс. рабочая температура	85°C
Макс. рабочее давление	3 бар
Защитный термостат	105°C
Тип газа	II _{2e+3p}
Класс NOx:	3
Класс защиты	IPX5D
Тип дымохода	
MS 24	B _{23p}
MS 24 FF	C _{12zv} C _{32zv} C _{42zv} C _{52z} C _{8zv} B ₂₂

Технические данные	MS 24	MS 24 FF	
Номинальная полезная мощность P _n (режим отопления и ГВС)	24	24	кВт
КПД для низшей теплоты сгорания при нагрузке ... % P _n	100% P _n при 70°C	91,2	92,9 %
	и средней температуры ... °C	90,2	90,4 %
Номинальный расход воды для P _n и ΔT=20 K	1,03	1,03	м³/ч
Потери при останове для ΔT=30 K	183	59	Вт
Минимальная полезная мощность (режим отопления и ГВС)	9,3	9,3	кВт
Потребляемая электрическая мощность при P _n (без циркуляционного насоса)	5	55	Вт
Электрическая мощность циркуляционного насоса при P _n /P _{min}	75/75	75/75	Вт
Высота напора насоса (отопление)	175	175	мбар
Водовместимость	3	3	л
Расход газа (15°C — 1013 мбар)	природный газ	2,78	2,73 м³/ч
	пропан	2,04	2,00 кг/ч
Требуемое разрежение за котлом	0,5	–	мбар
Массовый расход продуктов сгорания при P _n	0,014	0,020	кг/с
Вес нетто (без воды)	28	32	кг

Котел	MS 24	MS 24 FF
Артикул	CZB46124352-	CZB46524352-

Основные размеры

- 1 Подающая труба системы отопления, G 3/4
- 2 Подающая труба первичного контура водонагревателя, G 3/4 (если он есть)
- 3 Подвод газа, G 3/4
- 5 Обратная труба системы отопления / обратная труба первичного контура водонагревателя, G 3/4
- 6 MS 24: патрубок Ø 125 мм для подсоединения дымовой трубы
MS 24 FF: коаксиальный патрубок Ø 60/100 мм для отвода продуктов сгорания и забора воздуха для горения (на рисунке показан вместе с коленом горизонтального коаксиального дымохода — ед. поставки DY 908, дополнительное оборудование)
- 7 Вход холодной воды (заполнение котла), G 1/2

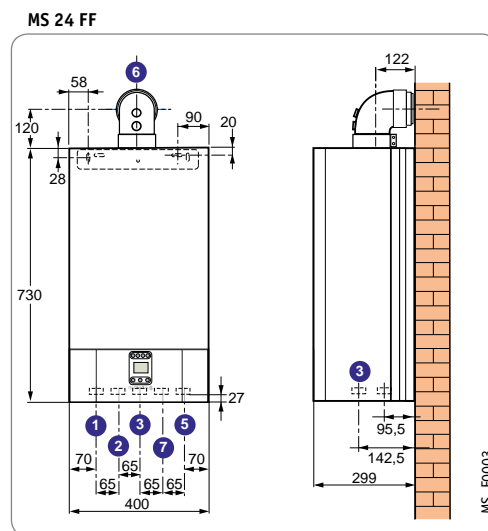
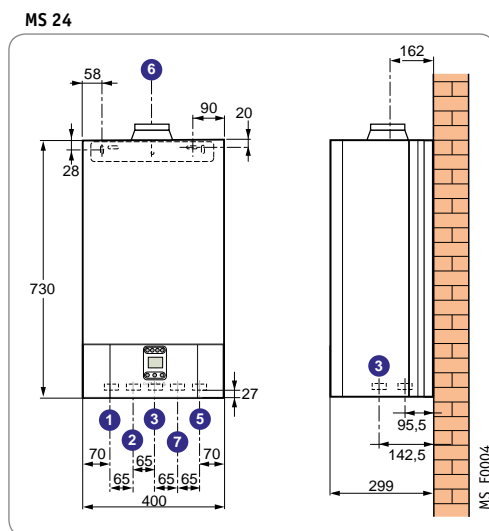

Дополнительное оборудование: стр. 31
Дымоходы: стр. 138



Настенные двухконтурные низкотемпературные котлы для отопления и мгновенного получения горячей воды благодаря пластинчатому теплообменнику.

- MS 24 MI (открытая камера сгорания) — с подключением к дымовой трубе
- MS 24 MI FF (закрытая камера сгорания) — с принудительным отводом продуктов сгорания, для подключения к горизонтальному или вертикальному коаксиальному дымоходу (конфигурации C_{12w} C_{32w}), к отдельным трубопроводам забора воздуха и удаления продуктов сгорания (конфигурация C₅₂) или к системе ЗСЕ (конфигурация C_{42w})
- Возможна работа на природном газе или пропане (набор для переоборудования на пропан заказывается как дополнительное оборудование)
- Первичный медный теплообменник покрыт слоем алюминиево-кремниевой краски, для увеличения его жаростойкости
- Атмосферная горелка с рампой из нержавеющей стали, электронным розжигом и ионизационным контролем пламени
- Газовый блок с 2 клапанами безопасности и с внешним устройством модуляции мощности

- Функциональная электронная панель управления с цифровым дисплеем
- Гидравлический блок из композитного материала содержит: 2-скоростной насос с автоматическим воздухоотводчиком, автоматический байпас, переключающий клапан отопление/ГВС (расположен на обратной линии), реле давления воды, кран для слива, развешиватель, предохранительный клапан на 3 бар, манометр, пластинчатый теплообменник из нержавеющей стали и расходомер с турбинкой для измерения расхода горячей воды, съемные фильтры для контуров отопления и ГВС, ограничитель расхода для контуров отопления и ГВС
- Датчик тяги для котла с открытой камерой сгорания и вытяжной вентилятор и реле давления воздуха для моделей с закрытой камерой сгорания
- Расширительный бак объемом 6 литров, монтажная планка для настенного крепления и кабель питания для подключения к электрической сети входят в комплект поставки котла
- Принадлежности для гидравлического подключения заказываются отдельно
- Объем поставки: 1 упаковка



MS_00025

№ CE: MS 24 MI: 51BT3644/45DR
MS 24 MI FF: 51BT3642/43DR

EASYLIFE

9,3–24 кВт

2

КЛАССИЧЕСКИЕ ГАЗОВЫЕ КОТЛЫ

Технические данные		MS 24 MI	MS 24 MI FF	
Номинальная полезная мощность P _n (режим отопления и ГВС)		24	24	кВт
КПД для низшей теплоты сгорания при нагрузке ... % P _n и средней температуры ... °C	100% P _n , средняя температура 70°C	91,2	92,9	%
	30% P _n , средняя температура 40°C	90,2	90,4	%
Номинальный расход воды для P _n и ΔT=20 K		1,03	1,03	м³/ч
Потери при останове для ΔT=30 K		183	59	Вт
Минимальная полезная мощность (режим отопления и ГВС)		9,3	9,3	кВт
Потребляемая электрическая мощность при P _n (без циркуляционного насоса)		5	55	Вт
Электрическая мощность циркуляционного насоса при P _n /P _{min}		75/75	75/75	Вт
Высота напора насоса (отопление)		175	175	мбар
Водовместимость		3,5	3,5	л
Расход газа (15°C — 1013 мбар)	природный газ	2,78	2,73	м³/ч
	пропан	2,04	2,00	кг/ч
Требуемое разрежение за котлом		0,5	—	мбар
Массовый расход продуктов сгорания при P _n		0,014	0,020	кг/с
Мощность теплообмена		24	24	кВт
Постоянный расход с ΔT=35 K		590	590	л/ч
Удельный расход с ΔT=30 K (в соответствии с EN 13203)		12,0	12,0	л/мин
Вес нетто (без воды)		29	33	кг

Характеристики серии	
Тип котла	низкотемпературный
Мин. темп. подающей линии	30°C
Макс. рабочая температура	85°C
Макс. рабочее давление	3 бар
Защитный термостат	105°C
Тип газа	II _{2e+3p}
Класс NOx	3
Класс защиты	IPX5D
Тип дымохода	
MS 24 MI	B _{23p}
MS 24 MI FF	C _{12w} C _{32w} C _{42w} C _{52w} C _{82w} B ₂₂

Котел	MS 24 MI	MS 24 MI FF
Артикул	CZB46224352-	CZB46624352-

Характеристики по горячему водоснабжению приведены для следующих условий: комнатная температура 20°C; температура холодной воды 10°C; температура воды в первичном контуре теплообменника 85°C

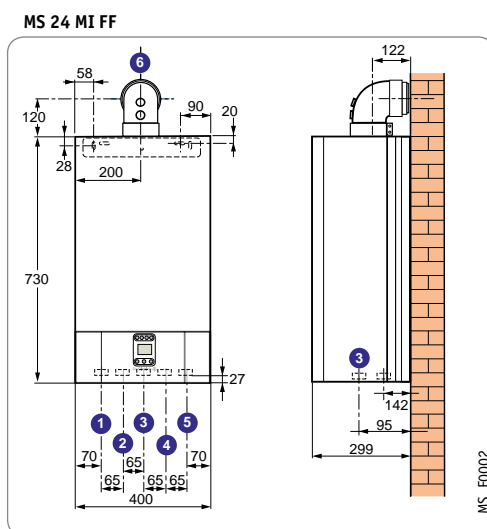
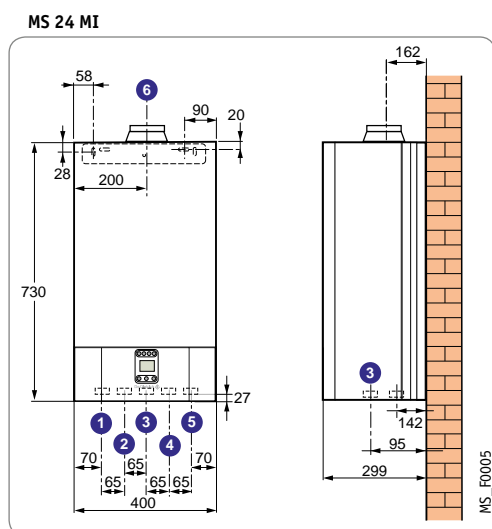

Основные размеры

- 1 Подающая труба системы отопления, G 3/4
 - 2 Выход горячей воды для ГВС, G 1/2
 - 3 Подвод газа, G 3/4
 - 4 Вход холодной воды для ГВС, G 1/2
 - 5 Обратная труба системы отопления, G 3/4
 - 6 MS 24 MI: патрубок Ø 125 мм для подсоединения дымовой трубы
MS 24 MI FF: коаксиальный патрубок Ø 60/100 мм для отвода продуктов сгорания и забора воздуха для горения (на рисунке показан вместе с коленом горизонтального коаксиального дымохода — ед. поставки DY 908, дополнительное оборудование)
- G: Цилиндрическая наружная резьба, герметичная при использовании плоской прокладки

Дополнительное оборудование: стр. 31
Дымоходы: стр. 138



MS_00022

9,3–24 кВт

Характеристики серии	
Тип котла	низкотемпературный
Мин. темп. подающей линии	30°C
Котел	
Макс. рабочая температура	85°C
Макс. рабочее давление	3 бар
Защитный термостат	105°C
Буферный накопитель для ГВС	
Темп. горячей воды регулируемая	от 30°C до 60°C
Макс. рабочее давление	7 бар
Тип газа	II _{2e+3+}
Класс NOx	3
Тип дымохода	
MS 24 BIC	V _{23p}
MS 24 BIC FF	C _{12w} C _{32w} C _{42w} C ₅₂ C _{82w} V ₂₂
Класс защиты	IPX5D

Настенные двухконтурные низкотемпературные котлы для отопления и ГВС благодаря встроенному буферно-баку-накопителю объёмом 40 литров.

- MS 24 BIC (открытая камера сгорания) — с подключением к дымовой трубе
- MS 24 BIC FF (закрытая камера сгорания) — с принудительным отводом продуктов сгорания, для подключения к горизонтальному или вертикальному коаксиальному дымоходу (конфигурации C_{12w} C_{32w}), к отдельным трубопроводам забора воздуха и удаления продуктов сгорания (конфигурация C₅₂) или к системе ЗСЕ (конфигурация C_{42w})
- Возможна работа на природном газе или пропане (набор для переоборудования на пропан заказывается как дополнительное оборудование)
- Высокая производительность по ГВС — 3* обеспечивается буферным баком-накопителем из нержавеющей стали (ёмкость 40 литров), который подсоединен к пластинчатому теплообменнику, насосу ГВС и переключающему клапану отопление/ГВС
- Первичный медный теплообменник покрыт слоем алюминий-кремниевой краски, для увеличения его жаростойкости
- Атмосферная горелка с рампой из нержавеющей стали, электронным розжигом и ионизационным контролем пламени

- Газовый блок с 2 клапанами безопасности и с внешним устройством модуляции мощности
 - Функциональная электронная панель управления с цифровым дисплеем
 - Гидравлический блок из композитного материала содержит: 2-скоростной насос с автоматическим воздухоотводчиком, автоматический байпас, переключающий клапан отопление/ГВС, реле давления воды, кран для слива, разъединитель, предохранительный клапан на 3 бар для отопления, манометр, пластинчатый теплообменник из нержавеющей стали, предохранительный клапан на 7 бар для ГВС, съёмные фильтры для контуров отопления и ГВС
 - Датчик тяги для котла с открытой камерой сгорания и вытяжной вентилятор и реле давления воздуха для моделей с закрытой камерой сгорания
 - Расширительный бак объёмом 6 литров, монтажная планка для настенного крепления и кабель питания для подключения к электрической сети входят в комплект поставки котла
 - Принадлежности для гидравлического подключения заказываются отдельно
- Объём поставки: 1 упаковка

Технические данные		MS 24 BIC	MS 24 BIC FF	
Номинальная полезная мощность P _n (режим отопления и ГВС)		23,3	24	кВт
КПД для низшей теплоты сгорания при нагрузке ... % P _n и средней температуры ... °C	100% P _n , средняя температура 70°C	91,0	92,9	%
	30% P _n , средняя температура 40°C	89,8	90,6	%
Номинальный расход воды для P _n и ΔT=20 K		1,00	1,03	м³/ч
Потери при останове для ΔT=30 K		199	99	Вт
Минимальная полезная мощность (режим отопления и ГВС)		9,3	9,3	кВт
Потребляемая электрическая мощность при P _n (без циркуляционного насоса)		5	60	Вт
Электрическая мощность циркуляционного насоса при P _n /P _{min}		75/75	75/75	Вт
Высота напора насоса (отопление)		230	220	мбар
Водовместимость		5	5	л
Расход газа (15°C — 1013 мбар)	природный газ	2,73	2,73	м³/ч
	пропан	2,00	2,00	кг/ч
Требуемое разрежение за котлом		0,5	—	мбар
Массовый расход продуктов сгорания при P _n		0,021	0,017	кг/с
Ёмкость буферного накопителя		40	40	л
Мощность теплообмена		23,3	24	кВт
Расход за 10 минут с ΔT=30 K		180	180	л/10 мин
Постоянный расход с ΔT=35 K		573	590	л/ч
Удельный расход с ΔT=30 K (в соответствии с EN 13203)		17,7	17,7	л/мин
Дополнительная электрическая мощность в режиме ГВС		80	80	Вт
Тепловые потери через стенки, для ГВС с ΔT=45 K		69	69	Вт
Коэффициент охлаждения		0,67	0,67	Втч/24 ч·кВт
Вес нетто (без воды)		51	61	кг

Котел	MS 24 BIC	MS 24 BIC FF
Артикул	CZB45424346-	CZB45724346-

Характеристики по горячей водоснабжению приведены для следующих условий: комнатная температура 20°C; температура холодной воды 10°C; температура воды в первичном контуре теплообменника 85°C

Основные размеры

- 1 Выход горячей воды для ГВС, G 1/2
 - 2 Вход холодной воды для ГВС, G 1/2
 - 3 Подвод газа, G 3/4
 - 4 Обратная труба системы отопления, G 3/4
 - 5 Подающая труба системы отопления, G 3/4
 - 6 MS 24 BIC: патрубок Ø 125 мм для подсоединения дымовой трубы
MS 24 BIC FF: коаксиальный патрубок Ø 60/100 мм для отвода продуктов сгорания и забора воздуха для горения (на рисунке показан вместе с коленом горизонтального коаксиального дымохода — ед. поставки DY 908, дополнительное оборудование)
- G: Цилиндрическая наружная резьба, герметичная при использовании плоской прокладки

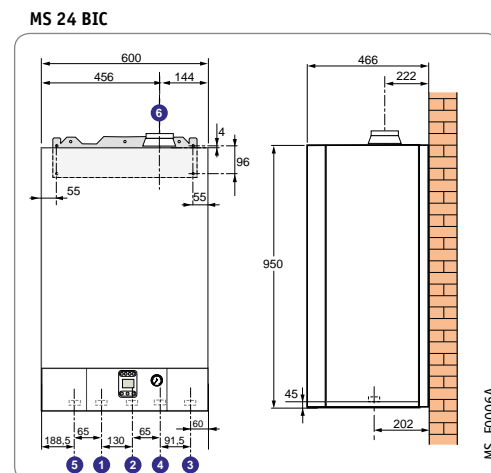
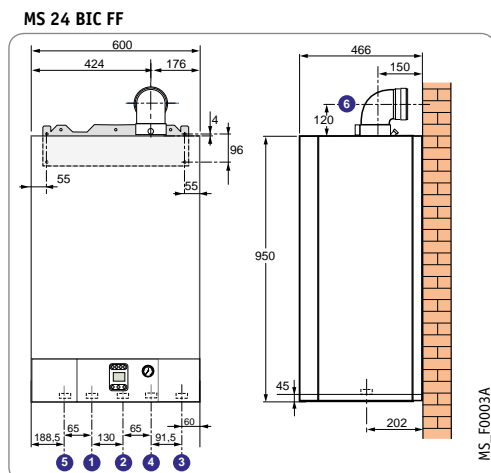

Дополнительное оборудование: стр. 31
Дымоходы: стр. 138

Только для котлов MS 24 MI (FF)

Замена существующего котла*	
Ед. поставки, обязательные к заказу	НХ 17 (универсальный набор для подключения с гибкими трубопроводами) 
Артикул	100016399
Доп. оборудование	крышка для трубопроводов: ед. поставки НХ 25, артикул 100016407

*Принадлежности для гидравлического подключения необходимо обязательно заказывать в случаях организации новой установки

Для котлов MS 24 (FF), MS 24 MI (FF) и MS 24 BIC (FF)

Принадлежности котла	Ед. пост.	Артикул
Расширительный бак для ГВС	НХ 26	100016408
Набор для заполнения с манометром	НХ 27	100016409
Набор для переоборудования на пропан		
- для MS 24 (FF) и MS 24 MI (FF)	НХ 28	100016410
- для MS 24 BIC (FF)	НХ 29	100016412

Производство ГВС	Ед. пост.	Артикул
Для MS 24 (FF)		
Водонагреватель BMR 80 (80 л)	ЕЕ 53	100005562
Набор для подключения водонагревателя BMR 80	НХ 33	100016416
Водонагреватель SR 130 (130 л)	ЕЕ 22	89539162
Набор для подключения водонагревателя SR 130	НХ 32	100016415
Водонагреватель солнечной установки — см. главу 4		
Набор со смесительным клапаном для солнечной установки	НХ 24	100016406
Датчик ГВС	AD 250	100013305

ПРИМЕР УСТАНОВКИ

MS 24 MI

- 1 прямой контур

Оборудование	Ед. пост.	Артикул
Котел MS 24 MI	НХ 3	CZB46224352-
Датчик наружной температуры MS 24	НХ 31	100016414
Проводной термостат комнатной температуры	AD 247	100012645

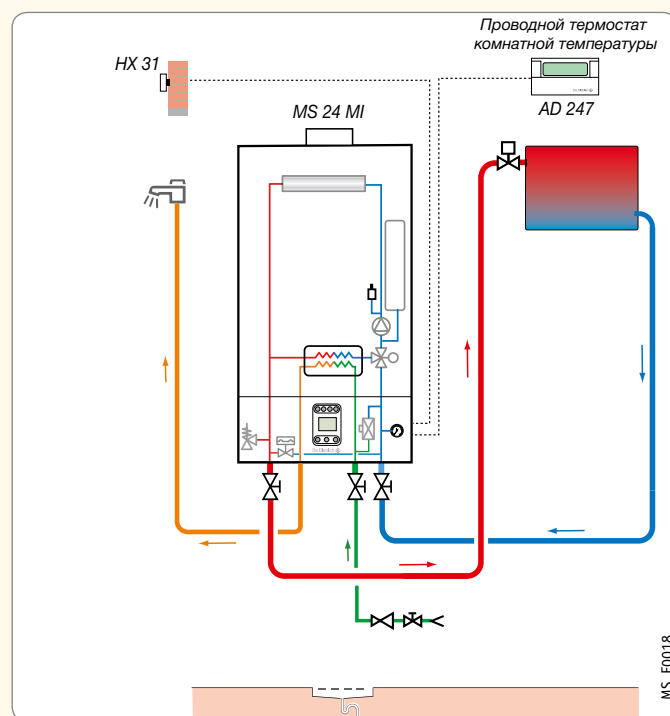

Панель управления

Выбор дополнительного оборудования в зависимости от подключенных контуров отопления	1 контур ГВС	1 прямой контур
Для MS 24 (FF)	AD 250	заводская поставка ¹
Для MS 24 BIC (FF), MS 24 MI (FF)	заводская поставка	заводская поставка ¹

Панель управления	Ед. пост.	Артикул	
Датчик ГВС	AD 250	100013305	
Датчик наружной температуры MS 24	НХ 31	100016414	
Термостат комнатной температуры	программируемый проводной	AD 247	100012645
	программируемый беспроводной	AD 248	100013138
	программируемый 220 В	AD 269	100015523
	непрограммируемый	AD 140	88017859
Система удаленного управления котлом ZONT H-1B		00002069	

¹Регулирование в зависимости от наружной или комнатной температуры:
Для регулирования в зависимости от комнатной температуры заказывается термостат комнатной температуры — ед. поставки AD 140, AD 247, AD 248 или AD 269
Для регулирования в зависимости от наружной температуры заказывается:
• датчик наружной температуры — ед. поставки НХ 31
• датчик наружной температуры + термостат комнатной температуры — ед. поставки НХ 31 + ед. поставки AD 140, AD 247, AD 248 или AD 269

ZENA Plus

MSL 24 FF, MSL 31 FF

ГАЗОВЫЕ НАСТЕННЫЕ КОТЛЫ ДЛЯ ОТОПЛЕНИЯ

EASYLIFE

2

КЛАССИЧЕСКИЕ ГАЗОВЫЕ КОТЛЫ



MSL_00001

9,3–31 кВт

- Настенные низкотемпературные котлы для подключения к горизонтальному/вертикальному коаксиальному дымоходу с принудительным отводом продуктов сгорания (конфигурации C_{12v} C_{32v}) или к отдельным трубопроводам забора воздуха и удаления продуктов сгорания (конфигурация C₅₂) или к системе ЗСЕ (конфигурация C_{42v}).
- Котлы предназначены для работы на природном газе или пропане (набор для переоборудования на пропан заказывается как дополнительное оборудование).
- Первичный медный теплообменник покрыт слоем алюминий-кремниевой краски, для увеличения его жаростойкости.
- Газовый блок с 2 клапанами безопасности и с внешним устройством модуляции мощности.
- Атмосферная горелка с рампой из нержавеющей стали.
- Электронный розжиг и ионизационный контроль пламени.
- Функциональная электронная панель управления с цифровым дисплеем и клавишами находится на передней части котла. Она имеет встроенную систему диагностики с отображением кодов ошибок и списком последних ошибок.
- Механический манометр.
- Латунный гидравлический блок содержит: 3-скоростной насос с автоматическим воздухоотводчиком, автоматический байпас, переключающий клапан отопление/ГВС, реле давления воды, кран для слива, предохранительный клапан на 3 бар.
- Вытяжной вентилятор и реле давления воздуха.
- Расширительный бак объемом 8 литров (MSL 24 FF) или 10 литров (MSL 31 FF).
- Монтажная планка для настенного крепления котла и лекало для установки входят в комплект поставки котла.
- Принадлежности для гидравлического подключения заказываются отдельно.
- Объем поставки: 1 упаковка

Характеристики серии	
Тип котла	низкотемпературный
Мин. темп. подающей линии	30°C
Макс. рабочая температура	85°C
Макс. рабочее давление	3 бар
Защитный термостат	105°C
Тип газа	II _{2H3p}
Класс NOx	3
Класс защиты	IP X5D
Тип дымохода	
MSL 24 MI FF, 31 MI FF	C _{12v} C _{32v} C _{42v} C _{52v} C _{82v} B ₂₂

Технические данные	MSL 24 FF	MSL 31 FF	
Номинальная полезная мощность P _n (режим отопления и ГВС)	25	31	кВт
КПД для низшей теплоты сгорания при нагрузке ... % P _n и средней температуры ... °C	100% P _n , средняя температура 70°C	92,9	93,1 %
	30% P _n , средняя температура 40°C	90,2	90,8 %
Номинальный расход воды для P _n и ΔT=20 K	1,07	1,33	м³/ч
Минимальная полезная мощность (режим отопления и ГВС)	9,3	10,4	кВт
Высота напора насоса (отопление)	250	240	мбар
Водовместимость	1,4	1,4	л
Расход газа (15°C — 1013 мбар) для P _n	природный газ	2,84	3,52 м³/ч
	пропан	2,09	2,59 кг/ч
Массовый расход продуктов сгорания при P _n	61,2	68,4	кг/ч
Вес нетто (без воды)	38	38	кг

Котел	MSL 24 FF	MSL 31 FF
Артикул	7116252--	7116253--

Характеристики по горячему водоснабжению приведены для следующих условий: комнатная температура 20°C; температура холодной воды 10°C; температура воды в первичном контуре теплообменника 85°C

Основные размеры

- 1) Подающая труба системы отопления, G 3/4
- 2) Подающая труба первичного контура водонагревателя (если он есть), G 3/4
- 3) Подвод газа, G 3/4
- 4) Вход холодной воды (заполнение котла), G 1/2
- 5) Обратная труба системы отопления / обратная труба первичного контура водонагревателя (если он есть), G 3/4
- 9) Коаксиальный патрубок Ø 60/100 мм для отвода продуктов сгорания и забора воздуха для горения

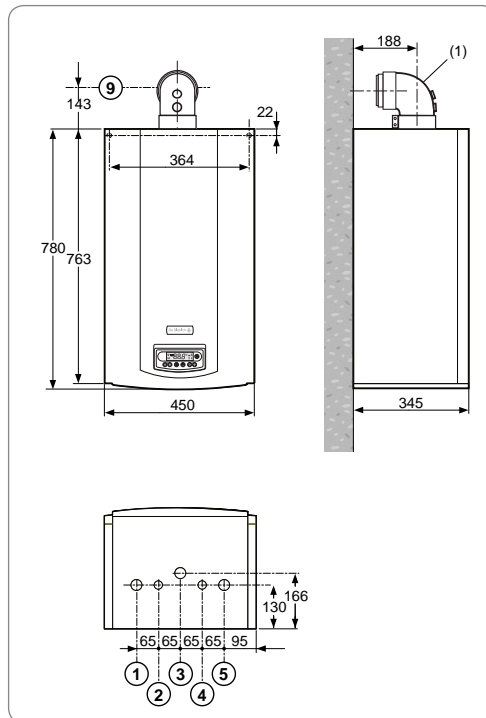

1) На рисунке показан котёл вместе с коленом горизонтального коаксиального дымохода — ед. поставки DY 908 (дополнительное оборудование)

Дополнительное оборудование: стр. 35
Дымоходы: стр. 138

ZENA Plus

MSL 24 FF, MSL 31 FF + BMR 80/SR 130

ГАЗОВЫЕ НАСТЕННЫЕ КОТЛЫ ДЛЯ ОТОПЛЕНИЯ

Котёл и водонагреватель	Ед. пост.	Артикул
Котёл MSL 24 FF	HX 40	7116252--
Котёл MSL 31 FF	HX 45	7116253--
Водонагреватель BMR 80	EE 53	100005562
Набор для подключения водонагревателя BMR 80	HX 33	100016416
Набор для гидравлического подключения (одноконтурный котёл)	HX 18	100016400
Датчик ГВС	HX 52	7614732

- Эмалированный ёмкостный водонагреватель объёмом 80 литров, который можно установить справа или слева от котла
- Магниевого анода для защиты бака водонагревателя от коррозии.
- Набор для подключения водонагревателя BMR 80 (ед. поставки HX 33) и набор для гидравлического подключения (одноконтурный котёл) (ед. поставки HX 18).
- Датчик ГВС (ед. поставки HX 52)
- Объем поставки: 5 упаковок.

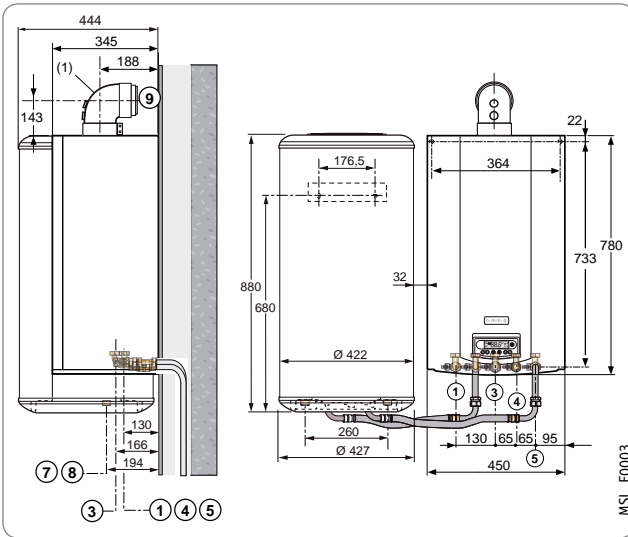

Основные размеры

- 1) Подающая труба системы отопления, G 3/4
- 3) Подвод газа, G 3/4
- 4) Вход холодной воды (заполнение котла), G 1/2
- 5) Обратная труба системы отопления / обратная труба первичного контура водонагревателя, G 3/4
- 7) Выход горячей воды для ГВС, Ø R 3/4
- 8) Вход холодной воды для ГВС, Ø R 3/4
- 9) Коаксиальный патрубок Ø 60/100 мм для отвода продуктов сгорания и забора воздуха для горения

1) На рисунке котёл показан вместе с коленом горизонтального коаксиального дымохода — ед. поставки DY 908 (дополнительное оборудование)

MSL...FF + BMR 80



9,3–31 кВт

EASYLIFE

2

КЛАССИЧЕСКИЕ ГАЗОВЫЕ КОТЛЫ

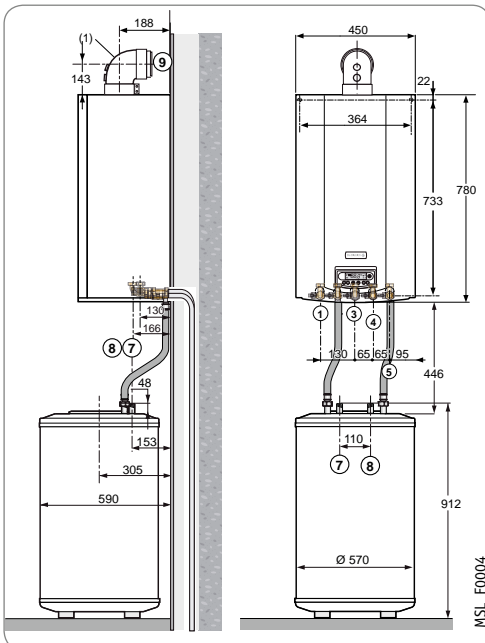

- Эмалированный ёмкостный водонагреватель объёмом 130 литров, который можно установить под котлом.
- Магниевого анода для защиты бака водонагревателя от коррозии.
- Набор для подключения водонагревателя SR 130 (ед. поставки HX 32) и набор для гидравлического подключения (одноконтурный котёл) (ед. поставки HX 18).
- Датчик ГВС (ед. поставки HX 52)
- Объем поставки: 5 упаковок.

Котёл и водонагреватель	Ед. пост.	Артикул
Котёл MSL 24 FF	HX 40	7116252--
Котёл MSL 31 FF	HX 45	7116253--
Водонагреватель SR 130	EE 22	89539162
Набор для подключения водонагревателя SR 130	HX 32	100016415
Набор для гидравлического подключения (одноконтурный котёл)	HX 18	100016400
Датчик ГВС	HX 52	7614732

Основные размеры

- 1) Подающая труба системы отопления, G 3/4
- 3) Подвод газа, G 3/4
- 4) Вход холодной воды (заполнение котла), G 1/2
- 5) Обратная труба системы отопления / обратная труба первичного контура водонагревателя, G 3/4
- 7) Выход горячей воды для ГВС, Ø R 3/4
- 8) Вход холодной воды для ГВС, Ø R 3/4
- 9) Коаксиальный патрубок Ø 60/100 мм для отвода продуктов сгорания и забора воздуха для горения

1) На рисунке котёл показан вместе с коленом горизонтального коаксиального дымохода — ед. поставки DY 908 (дополнительное оборудование)

MSL...FF + SR 130



9,3–31 кВт

- 7) Выход горячей воды для ГВС, Ø R 3/4
- 8) Вход холодной воды для ГВС, Ø R 3/4
- 9) Коаксиальный патрубок Ø 60/100 мм для отвода продуктов сгорания и забора воздуха для горения

Макс. рабочее давление в контуре ГВС: 8 бар

Технические данные	MSL 24 FF + BMR 80	MSL 31 FF + BMR 80	MSL 24 FF + SR 130	MSL 31 FF + SR 130	
Номинальная мощность котла	25	31	25	31	кВт
Ёмкость водонагревателя	80	80	130	130	л
Мощность теплообмена	25	31	25	31	кВт
Производительность за 10 мин. при ΔT = 30 К	215	240	266	301	л/10 мин.
Производительность при ΔT = 35 К	614	762	614	762	л/ч
Удельная производительность при ΔT = 30 К (в соответствии с EN 13203-1)	21,5	24	26,6	30,1	л/мин.
Отгрузочный вес	86	88	106	108	кг

Характеристики по горячей водоснабжению приведены для следующих условий: комнатная температура 20°C; температура холодной воды 10°C; температура воды в первичном контуре теплообменника 80°C; температура горячей воды в водонагревателе 60°C.

Дополнительное оборудование: стр. 35
Дымоходы: стр. 138

ZENA Plus

MSL 24 MI, MSL ... MI FF

ГАЗОВЫЕ НАСТЕННЫЕ КОТЛЫ ДЛЯ ОТОПЛЕНИЯ И ГВС С ПРОТОЧНЫМ ТЕПЛООБМЕННИКОМ

EASYLIFE

2

КЛАССИЧЕСКИЕ ГАЗОВЫЕ КОТЛЫ



★★ № CE MSL 24 MI: 51C04428
★★★ № CE MSL 24, 28, 31 MI FF: 51C04426

MSL_00001

9,3–31 кВт

Характеристики серии	
Тип котла	низкотемпературный
Мин. темп. подающей линии	30°C
Макс. рабочая температура	85°C
Макс. рабочее давление	3 бар
Защитный термостат	105°C
Тип газа	II _{2H3P}
Класс NOx	3
Класс защиты	IP X5D
Тип дымохода	
MSL 24 MI	B _{18S}
MSL 24 MI FF, 28 MI FF, 31 MI FF	C _{12w} C _{32w} C _{42w} C _{52w} C _{82w} B ₂₂

- Настенные двухконтурные низкотемпературные котлы для отопления и горячего водоснабжения (встроенный пластинчатый теплообменник).
- MSL 24 MI (открытая камера сгорания) — с подключением к дымовой трубе.
- MSL 24 MI FF, 28 MI FF, 31 MI FF (закрытая камера сгорания) — для подключения к горизонтальному/вертикальному коаксиальному дымоходу с принудительным отводом продуктов сгорания (конфигурации C_{12w} C_{32w}) или к раздельным трубопроводам забора воздуха и удаления продуктов сгорания (конфигурация C₅₂) или к системе ЗСЕ (конфигурация C_{42w}).
- Котлы предназначены для работы на природном газе или пропане (набор для переоборудования на пропан заказывается как дополнительное оборудование).
- Двухконтурные котлы для отопления и горячего водоснабжения.
- Первичный медный теплообменник покрыт слоем алюминиево-кремниевой краски, для увеличения его жаростойкости.
- Газовый блок с 2 клапанами безопасности и с внешним устройством модуляции мощности.
- Атмосферная горелка с рампой из нержавеющей стали.
- Электронный розжиг и ионизационный контроль пламени.
- Функциональная электронная панель управления с цифровым дисплеем и клавишами находится на передней части котла.

- Она имеет встроенную систему диагностики с отображением кодов ошибок и списком последних ошибок.
- Механический манометр.
- Латунный гидравлический блок содержит: 3-скоростной насос с автоматическим воздухоотводчиком, автоматический байпас, переключающий клапан отопление/ГВС, реле давления воды, кран для слива, предохранительный клапан на 3 бар, пластинчатый теплообменник из нержавеющей стали, расходомер с турбинкой для измерения расхода горячей воды.
- Датчик тяги для котлов с открытой камерой сгорания, для котлов с закрытой камерой сгорания — вытяжной вентилятор и реле давления воздуха.
- Расширительный бак объемом 8 литров (MSL 24 MI/24 MI FF) или 10 литров (MSL 28/31 MI FF).
- Монтажная планка для настенного крепления котла и лекало для установки входят в комплект поставки котла.
- Принадлежности для гидравлического подключения заказываются отдельно.
- Наличие специальная функция для поддержания температуры в первичном контуре пластинчатого теплообменника обеспечивает высокий уровень комфорта для ГВС.
- Объем поставки: 1 упаковка

Технические данные	MSL 24 MI	MSL 24 MI FF	MSL 28 MI FF	MSL 31 MI FF		
Номинальная полезная мощность P _n (режим отопления и ГВС)	25	25	28,1	31	кВт	
КПД для низшей теплоты сгорания при нагрузке ... % P _n и средней температуры ... °C	100% P _n , средняя температура 70°C	91,2	92,9	93,1	93,1	%
	30% P _n , средняя температура 40°C	90,3	90,2	90,8	90,8	%
Номинальный расход воды для P _n и ΔT=20 K	1,03	1,07	1,2	1,33	м³/ч	
Минимальная полезная мощность (режим отопления и ГВС)	9,3	9,3	10,4	10,4	кВт	
Высота напора насоса (отопление)	250	250	290	240	мбар	
Водовместимость	1,41	1,4	1,4	1,4	л	
Расход газа (15°C — 1013 мбар) для P _n	природный газ	2,78	2,84	3,18	3,52	м³/ч
	пропан	2,04	2,09	2,34	2,59	кг/ч
Требуемое разрежение за котлом	0,05–0,1	-	-	-	мбар	
Массовый расход продуктов сгорания при P _n	68,4	61,2	61,2	68,4	кг/ч	
Мощность в режиме ГВС	24	25	28	31	кг	
Постоянный расход с ΔT=35 K	588	612	684	762	л/ч	
Удельный расход с ΔT=30 K (в соответствии с EN 13203)	10,7	11,5	12,5	13,7	л/мин	
Вес нетто (без воды)	33	38	40	40	кг	

Котел	MSL 24 MI	MSL 24 MI FF	MSL 28 MI FF	MSL 31 MI FF
Артикул	7116254--	7116249--	7116250--	7116251--

Характеристики по горячему водоснабжению приведены для следующих условий: комнатная температура 20°C; температура холодной воды 10°C; температура воды в первичном контуре теплообменника 85°C

Основные размеры

- Подающая труба системы отопления, G 3/4
- MSL 24 MI:
Выход горячей воды для ГВС, G 1/2
MSL 24/28/31 MI FF:
Выход горячей воды для ГВС, G 1/2
- Подвод газа, G 3/4
- MSL 24 MI: Вход холодной воды, G 1/2
MSL 24/28/31 MI FF:
Вход холодной воды, G 1/2
- MSL 24 MI:
Обратная труба системы отопления, G 3/4
MSL 24/28/31 MI FF: Обратная труба системы отопления, G 3/4
- MSL 24 MI: Патрубок Ø 120 мм для подсоединения дымовой трубы;
MSL 24/28/31 MI FF: Коаксиальный патрубок Ø 60/100 мм для отвода продуктов сгорания и забора воздуха для горения

1) На рисунке показан котёл вместе с коленом горизонтального коаксиального дымохода — ед. поставки DY 908 (дополнительное оборудование)

MSL 24 MI

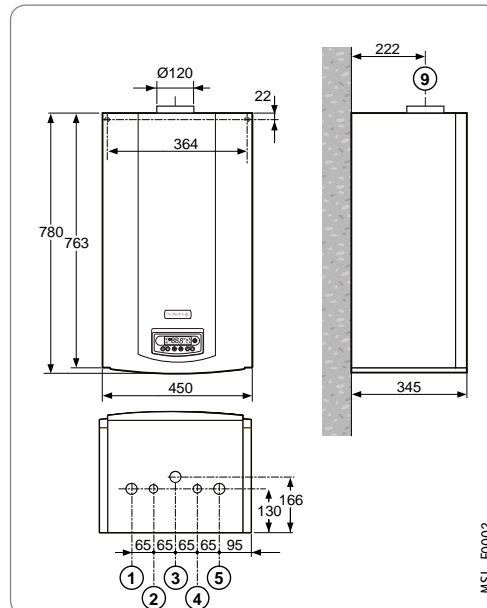

MSL 24/28/31 MI FF

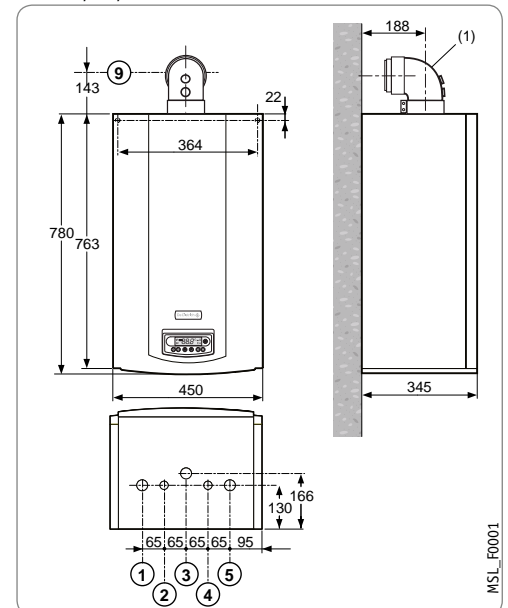

Дополнительное оборудование: стр. 35
Дымоходы: стр. 138

Для гидравлического подключения котлов

Принадлежности	Ед. пост.	Артикул
Набор переоборудования на пропан (котлы 24 кВт)	HX 53	7614734
Набор переоборудования на пропан (котлы 28/31 кВт)	HX 54	7614735
Набор для замены котла другой марки на MS/MSL	HX 17	100016399

Производство ГВС	Ед. пост.	Артикул
Для MSL 24 (FF), 31 FF		
Водонагреватель BMR 80 (80 л)	EE 53	100005562
Набор для подключения водонагревателя BMR 80	HX 33	100016416
Водонагреватель SR 130 (130 л)	EE 22	89539162
Набор для подключения водонагревателя SR 130	HX 32	100016415
Ёмкостный водонагреватель BLC/BPB — см. главу 14		
Водонагреватель солнечной установки — см. главу 4		
Набор для солнечной установки с термостатическим смесителем	HX 51	7614730
Датчик ГВС	HX 52	7614732

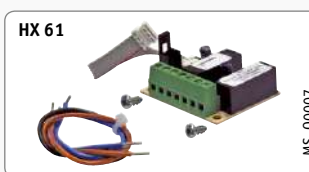

Панель управления

Выбор дополнительного оборудования в зависимости от типа и количества подключенных контуров отопления			
Тип котла	Тип контура		
		1 контур ГВС	1 прямой контур
Для MSL 24 (FF), 31 FF		HX 52	заводская поставка ¹
Для MSL 24 MI (FF), 28 MI FF, 31 MI FF		заводская поставка	заводская поставка ¹

¹ Регулирование в зависимости от наружной или комнатной температуры:
 Для регулирования в зависимости от комнатной температуры заказывается термостат комнатной температуры — ед. поставки AD 137, AD 140, AD 200, AD 247 или AD 248
 Для регулирования в зависимости от наружной температуры заказывается:
 • датчик наружной температуры — ед. поставки HX 31
 • датчик наружной температуры + термостат комнатной температуры — ед. поставки HX 31 + ед. поставки AD 137, AD 140, AD 200, AD 247 или AD 248

Панель управления	Ед. пост.	Артикул
Плата с 2 реле с программируемой функцией	HX 61	7616879
Датчик ГВС	HX 52	7614732
Датчик наружной температуры	HX 31	100016414
Термостат комнатной температуры :		
Программируемый проводной	AD 247	100012645
Программируемый беспроводной	AD 248	100013138
Непрограммируемый	AD 140	88017859
Система удаленного управления котлом ZONT H-1B		00002069

MSL 24 MI

- 1 прямой контур
- 1 контур ГВС

Оборудование	Ед. пост.	Артикул
Котёл MSL 24 MI	HX 42	7116254--
Датчик наружной температуры	HX 31	100016414
Программируемый проводной термостат комнатной температуры	AD 137	88017855

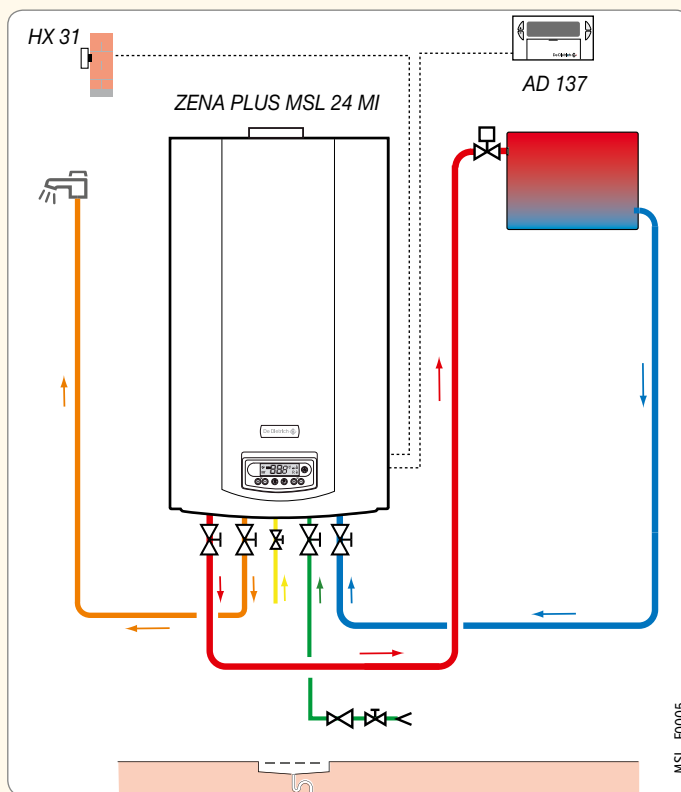

MSL_F0005

MSL 31 FF

- 1 прямой контур
- 1 контур ГВС



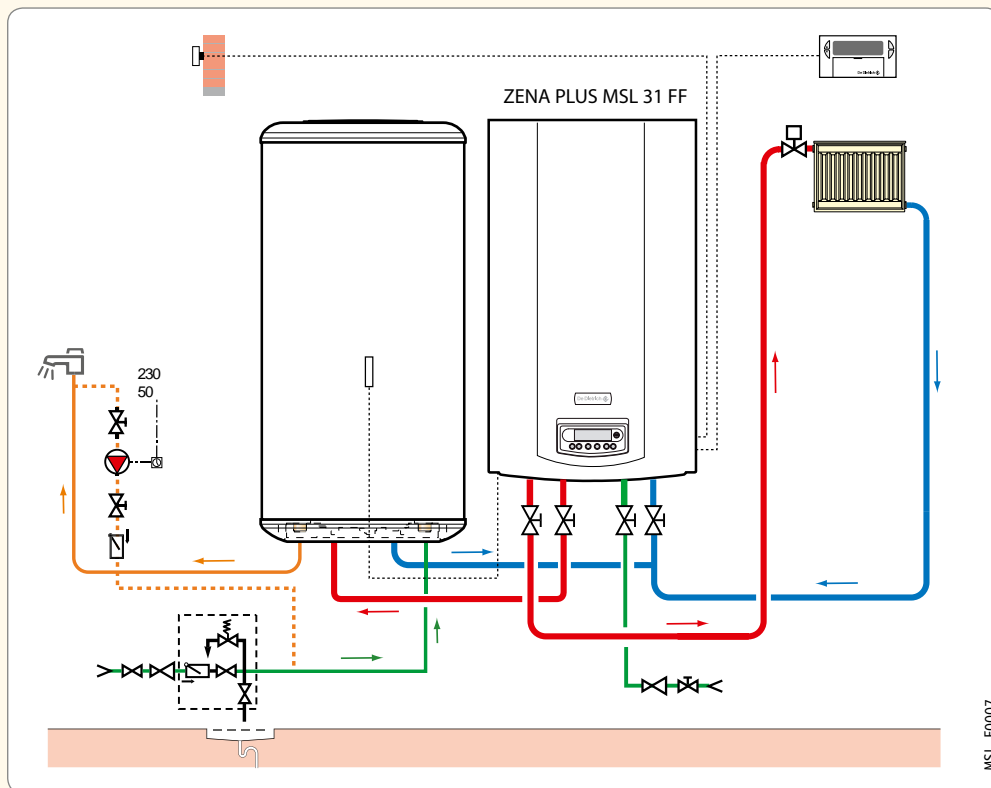

Оборудование	Ед. пост.	Артикул
Котёл MSL 31 FF	HX 42	7116253--
Водонагреватель BMR 80	EE 53	100005562
Набор для подсоединения BMR 80	HG 56	100011287
Датчик наружной температуры	HX 31	100016414
Программируемый проводной термостат комнатной температуры	AD 137	88017855



MSL_F0007

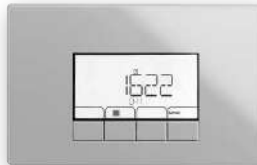

ЧУГУННЫЕ НАПОЛЬНЫЕ КОТЛЫ

МОДЕЛИ	НАЗНАЧЕНИЕ	ПАНЕЛИ УПРАВЛЕНИЯ	СТР.
 857EE_00023	NeOvo EcoNox EFU ОТОПЛЕНИЕ ¹ 22,4 – 46,4 (50) кВт	 B-CONTROL Управление по электронному котловому термостату и электронному термостату ГВС	38
 EF_00012	NeOvo EcoNox EFU 22/VEL 110SL EFU.../VEL 160SL ОТОПЛЕНИЕ И ГВС (ЕМКОСТНЫЙ ВОДОНАГРЕВАТЕЛЬ 110 И 160 Л) 22,4 (33) и 29,8 (40) кВт		39
 EF_00004	NeOvo EcoNox EF ОТОПЛЕНИЕ ¹ 22,4 – 46,4 (50) кВт		40
 EF_00020	NeOvo EcoNox EF 22/VEL 110SL EF.../VEL 160SL ОТОПЛЕНИЕ И ГВС (ЕМКОСТНЫЙ ВОДОНАГРЕВАТЕЛЬ 110 И 160 Л) 22,4 (33) и 29,8 (40) кВт		 INICONTROL 2 Программируемая погодозависимая (при подключении дополнительного оборудования)

¹ И ГВС с емкостным водонагревателем серии ВРВ/ВЛС... (см. главу 14)

NEOvo EcoNox

EFU

ЧУГУННЫЕ КОТЛЫ СО ВСТРОЕННОЙ ЖИДКОТОПЛИВНОЙ ГОРЕЛКОЙ ДЛЯ ОТОПЛЕНИЯ



EF_00002

- Чугунный секционный высокоэффективный котел с жидкотопливной горелкой.
- Предназначен для подсоединения к дымовой трубе.
- Теплообменник:
 - с трехходовым принципом удаления дымовых газов для бесшумной работы;
 - с горизонтальными каналами для отвода дымовых газов в асимметричном расположении;
 - с турбулизаторами.
- Новая компактная 1-ступенчатая горелка:
 - установлена под обшивку котла;
 - имеет низкие выбросы NOx и CO;
 - отвечает требованиям самых строгих норм.
- 2 панели управления на выбор изначально содержат приоритет ГВС:
 - B-Control: управление 1 или 2 прямыми контурами отопления и контуром ГВС (см. главу 13);
 - IniControl 2: управление 1 прямым контуром отопления и контуром ГВС. При помощи дополнительного оборудования можно расширить возможности управления контурами до погодозависимого управления 1 прямым и 1 смесительным контуром отопления (2 смесительных контура отопления для EFU 36/46), а также контуром ГВС (см. главу 13).
- Регулируемые ножки.
- Объем поставки: 2 упаковки.

EASYLIFE

3

ЧУГУННЫЕ НАПОЛНЫЕ КОТЛЫ

22,4 – 46,4 (50) кВт

Характеристики серии	
Тип котла	низкотемпературный
Мин. темп. в подающей трубе	30°C
Мин. темп. в обратной трубе	нет огр.
Макс. рабочая температура	90°C
Макс. рабочее давление	3 бар
Регулируемый термостат	30–90°C
Защитный термостат котла	110°C

Технические данные	EFU	22	29	36	46	
Номинальная полезная мощность, Pn		22,4	29,8	37,2	46,4	кВт
КПД в % для низшей теплоты сгорания при нагрузке ...% Pn и средней температуре ...°C	100% Pn при 70°C	93,3	93,1	93,1	92,7	%
	30% Pn при 40°C	97,3	96,6	97,0	96,7	%
Максимальная допустимая полезная мощность (с понижением класса энергоэффективности)		33	40	47	50	кВт
КПД в % для низшей теплоты сгорания при максимальной допустимой полезной мощности		90,2	90,7	90,8	92,6	%
Водовместимость		24,5	30	35,5	41	л
Потери при останове для ΔT=30 K		83	95	109	122	Вт
Электрическая мощность (без насоса) для Pn		143	144	156	160	Вт
Электрическая мощность в режиме ожидания		4	4	4	4	Вт
Требуемое разрежение за котлом		5	5	5	5	Па
Вес нетто (без воды)		185	203	221	239	кг

Номинальный режим (номинальная мощность котла) и CO₂ = 13% для жидкого топлива

Артикул	22	29	36	46
С панелью управления B (B-Control)	7629946	7629947	7629948	7629949
С панелью управления I (iniControl 2)	7629950	7629951	7629952	7629953
Без панели управления*	7610098	7610100	7606808	7621970

* Не забыть заказать панель управления для котла:
панель управления B-Control - арт. 7629509 (ед. поставки МУ 450) или
панель управления iniControl 2 - арт. 7629517 (ед. поставки МУ 451)

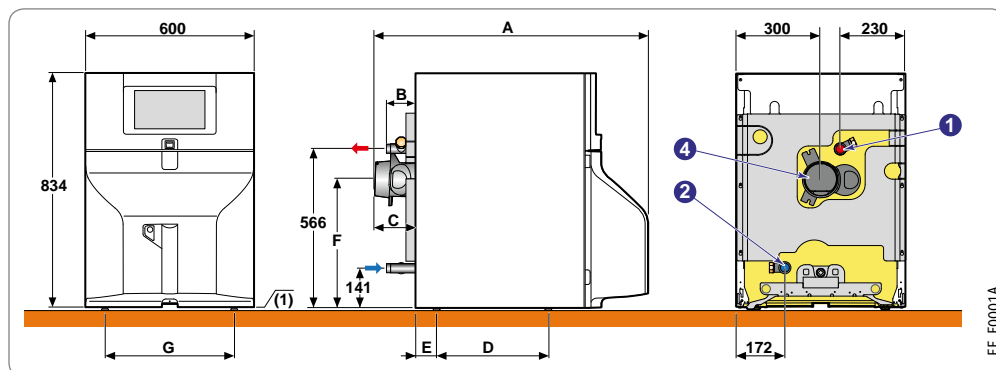

EF_F0001A

Размеры, мм	A	B	C	D	E	F	G
EFU 22	970	102	146	397	75	458	460
EFU 29	1097	229	272	397	75	458	460
EFU 36	1384	100	194	696	52	449	280
EFU 46	1510	227	321	823	75	449	280
EFU 22/VEL 110SL	1018	194	146	-	-	-	-
EFU 22/VEL 160SL	-	194	146	-	-	-	-
EFU 29/VEL 160SL	-	321	272	-	-	-	-

Основные размеры, мм и дюймы	EFU	22/29	36/46	22/VEL 110SL	22/29/VEL 160SL
① Подающая труба системы отопления		G 1	G 1	G 1	G 1
② Обратная труба системы отопления		G 1	G 1	G 1	G 1
④ Патрубок дымовых газов, мм		Ø 125	Ø 153	Ø 125	Ø 125
⑤ Вход холодной санитарно-технической воды		-	-	G 1	G 1
⑥ Выход горячей санитарно-технической воды		-	-	G 1	G 1
⑦ Циркуляция контура горячей санитарно-технической воды		-	-	G 3/4	G 3/4
⑧ Кран для заполнения и слива, присоединение трубопровода (внутренний диаметр, мм)		-	-	Ø 14	Ø 14

- (1) Регулируемые ножки:
- EFU 22, 29: 9–35 мм
- EFU 36, 46: 19–45 мм
- (2) Регулируемые ножки: 10 – 30 мм

Дополнительное оборудование: стр. 44

- Котёл модульной концепции с эмалированным водонагревателем объёмом 110 л со змеевиковым теплообменником «Standard load». Водонагреватель размещён под котлом, и вместе они образуют эстетичную колонну, выполненную в едином стиле.
- Магнийевый анод для защиты водонагревателя от коррозии.
- В состав комплекта соединительных трубопроводов котёл-водонагреватель входит энергоэффективный загрузочный насос класса А, датчик ГВС и регулируемые ножки.
- Объем поставки: 4 упаковки.

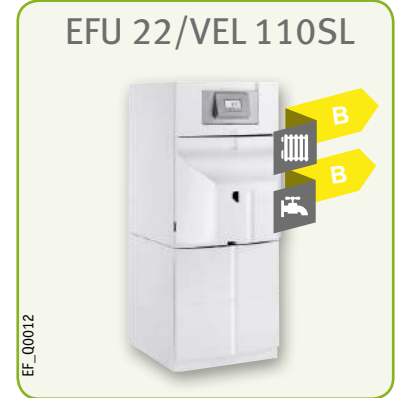
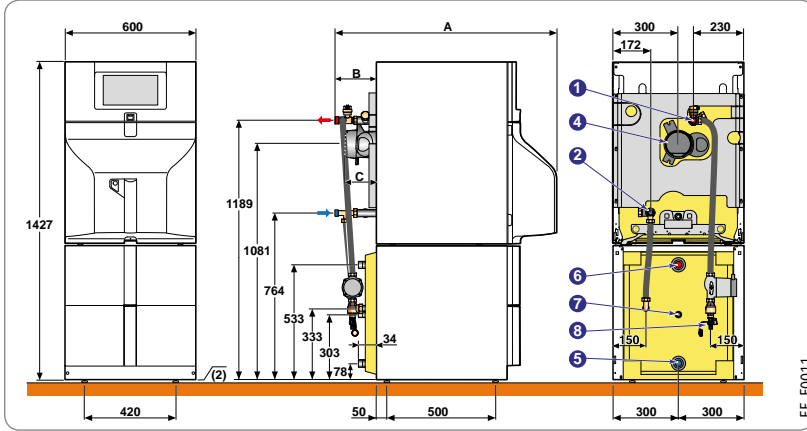

EF_00012

EFU 22/VEL 110SL

22,4 (33) кВт

Артикул	EFU	22/VEL 110SL
С панелью управления В (В-Control)		7630104
С панелью управления I (IniControl 2)		7630112

- Котёл модульной концепции с эмалированным водонагревателем объёмом 160 л со змеевиковым теплообменником «Standard load». Водонагреватель размещён горизонтально под котлом и напротив стены таким образом, чтобы вместе они образовывали компактную эстетичную колонну, выполненную в едином стиле.
- Магнийевый анод для защиты водонагревателя от коррозии.
- В состав комплекта соединительных трубопроводов котёл-водонагреватель входит энергоэффективный загрузочный насос класса А, датчик ГВС и регулируемые ножки.
- Объем поставки: 4 упаковки.

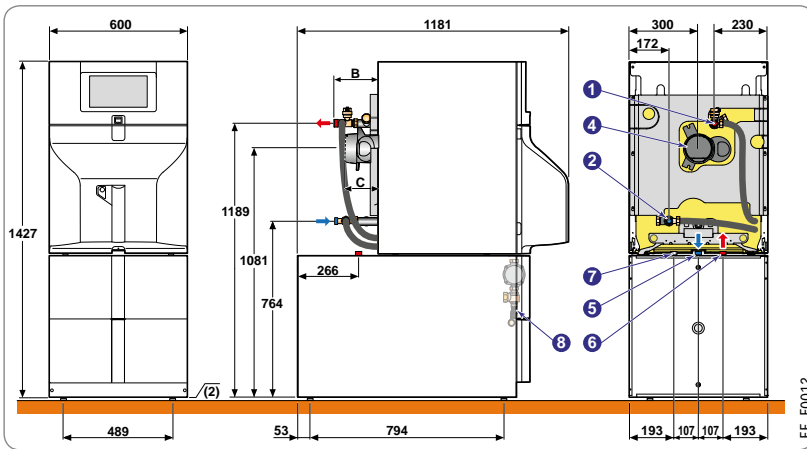

EF_00016

EFU.../VEL 160SL

22,4 (33) и 29,8 (40) кВт

Артикул	EFU	22/VEL 160SL	29/VEL 160SL
С панелью управления В (В-Control)		7630149	7630150
С панелью управления I (IniControl 2)		7630151	7630152

Технические данные	EFU	22/VEL 110SL	22/VEL 160SL	29/VEL 160SL	
Номинальная мощность котла		22,4	22,4	29,8	кВт
Максимальная допустимая полезная мощность котла (с понижением класса энергоэффективности)		33	33	40	кВт
Объём водонагревателя		110	160	160	л
Мощность теплообмена		22,4	22,6	26,4	кВт
Удельный расход с $\Delta T=30$ К		18,5	24	25	л/мин
Постоянный расход с $\Delta T=35$ К		550	555	650	л/ч
Расход за 10 минут с $\Delta T=30$ К		190	245	240	л/10 мин
Коэффициент тепловых потерь		1,46	1,68	1,68	Вт/К
Вес нетто (без воды)		259	275	293	кг

Характеристики серии	
Тип котла	низкотемпературный
Мин. темп. в подающей трубе	30°C
Мин. темп. в обратной трубе	нет огр.
Макс. рабочая температура	90°C
Макс. рабочее давление	3 бар
Регулируемый термостат	30–90°C
Защитный термостат котла	110°C
Макс. рабочая темп. ГВС	95°C
Макс. рабочее давление ГВС	10 бар

Характеристики для горячего водоснабжения приведены для Рп и для следующих условий:
 комнатная температура — 20 °С;
 температура холодной воды — 10 °С;
 температура горячей санитарно-технической воды — 45 °С;
 температура воды в первичном контуре теплообменника — 80 °С;
 температура хранения горячей санитарно-технической воды — 60 °С.

Дополнительное оборудование: стр. 44



EF_00004

- Чугунный секционный высокоэффективный котел для эксплуатации с жидкотопливной или газовой наддувной горелкой.
- Предназначен для подсоединения к дымовой трубе.
- Теплообменник:
 - с трехходовым принципом удаления дымовых газов для бесшумной работы;
 - с горизонтальными каналами для отвода дымовых газов в асимметричном расположении;
 - с турбулизаторами.
- 2 панели управления на выбор изначально содержат приоритет ГВС:
 - B-Control: управление 1 или 2 прямыми контурами отопления и контуром ГВС (см. главу 13);
 - IniControl 2: управление 1 прямым контуром отопления и контуром ГВС. При помощи дополнительного оборудования можно расширить возможности управления контурами до погодозависимого управления 1 прямым и 1 смесительным контуром отопления (2 смесительных контура отопления для EF 36/46), а также контуром ГВС (см. главу 13).
- Регулируемые ножки.
- Объем поставки: 2 упаковки.

22,4 – 46,4 (50) кВт

Характеристики серии	
Тип котла	низкотемпературный
Мин. темп. в подающей трубе	30°C
Мин. темп. в обратной трубе	нет огр.
Макс. рабочая температура	90°C
Макс. рабочее давление	3 бар
Регулируемый термостат	30–90°C
Защитный термостат котла	110°C

Технические данные	EF	22	29	36	46	
Номинальная полезная мощность, P _n		22,4	29,8	37,2	46,4	кВт
КПД в % для низшей теплоты сгорания при нагрузке ...% P _n и средней температуре ...°C	100% P _n при 70°C	93,3	93,1	93,1	92,7	%
	30% P _n при 40°C	97,3	96,6	97,0	96,7	%
Максимальная допустимая полезная мощность (с понижением класса энергоэффективности)		33	40	47	50	кВт
КПД в % для низшей теплоты сгорания при максимальной допустимой полезной мощности		90,2	90,7	90,8	92,6	%
Водовместимость		24,5	30	35,5	41	л
Потери при останове для ΔT=30 K		83	95	109	122	Вт
Электрическая мощность (без насоса) для P _n		143	144	156	160	Вт
Электрическая мощность в режиме ожидания		4	4	4	4	Вт
Требуемое разрежение за котлом		5	5	5	5	Па
Вес нетто (без воды)		175	203	221	239	кг

Номинальный режим (номинальная мощность котла) и CO₂ = 13% для жидкого топлива

Артикул	22	29	36	46
С панелью управления B (B-Control)	7630264	7630265	7630268	7630269
С панелью управления I (iniControl 2)	7630270	7630271	7630272	7630273
Без панели управления*	7607026	7607034	7618164	7621971

* Не забыть заказать панель управления для котла: панель управления B-Control - арт. 7629509 (ед. поставки MY 450) или панель управления iniControl 2 - арт. 7629517 (ед. поставки MY 451)

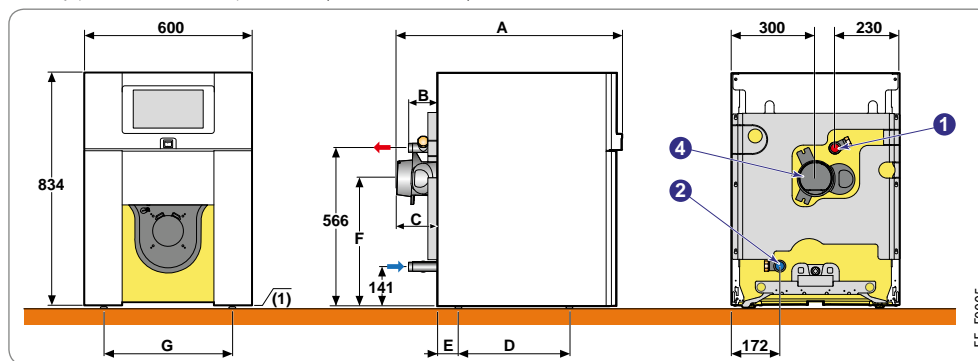

EF_00005

Размеры, мм	A	B	C	D	E	F	G
EF 22	806	102	146	397	75	458	460
EF 29	933	229	272	397	75	458	460
EF 36	1159	100	194	696	52	449	280
EF 46	1286	227	321	823	75	449	280
EF 22/VEL 110SL	852	194	146	-	-	-	-
EF 22/VEL 160SL	-	194	146	-	-	-	-
EF 29/VEL 160SL	-	321	272	-	-	-	-

Основные размеры, мм и дюймы	EF	22/29	36/46	22/VEL 110SL	22/29/VEL 160SL
① Подающая труба системы отопления		G 1	G 1	G 1	G 1
② Обратная труба системы отопления		G 1	G 1	G 1	G 1
④ Патрубок дымовых газов, мм		Ø 125	Ø 153	Ø 125	Ø 125
⑤ Вход холодной санитарно-технической воды		-	-	G 1	G 1
⑥ Выход горячей санитарно-технической воды		-	-	G 1	G 1
⑦ Циркуляция контура горячей санитарно-технической воды		-	-	G 3/4	G 3/4
⑧ Кран для заполнения и слива, присоединение трубопровода (внутренний диаметр, мм)		-	-	Ø 14	Ø 14

- (1) Регулируемые ножки:
 - EF 22, 29: 9-35 мм
 - EF 36, 46: 19-45 мм
- (2) Регулируемые ножки: 10 – 30 мм

NEOvo EcoNox

EF 22/VEL 110SL, EF.../VEL 160SL

ЖИДКОТОПЛИВНЫЕ/ГАЗОВЫЕ ЧУГУННЫЕ КОТЛЫ ДЛЯ ОТОПЛЕНИЯ И ГОРЯЧЕГО ВОДОСНАБЖЕНИЯ

- Котёл модульной концепции с эмалированным водонагревателем объёмом 110 л со змеевиковым теплообменником «Standard load». Водонагреватель размещён под котлом, и вместе они образуют эстетичную колонну, выполненную в едином стиле.
- Магнийевый анод для защиты водонагревателя от коррозии.
- В состав комплекта соединительных трубопроводов котёл-водонагреватель входит энергоэффективный загрузочный насос класса А, датчик ГВС и регулируемые ножки.
- Объем поставки: 4 упаковки.

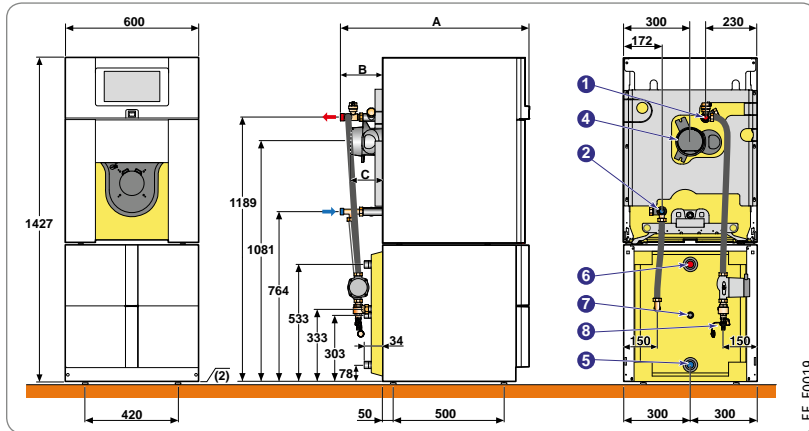

EF_00020

EF 22/VEL 110SL

22,4 (33) кВт

Артикул	EF	22/VEL 110SL
С панелью управления В (В-Control)		7630274
С панелью управления I (IniControl 2)		7630275

- Котёл модульной концепции с эмалированным водонагревателем объёмом 160 л со змеевиковым теплообменником «Standard load». Водонагреватель размещён горизонтально под котлом и напротив стены таким образом, чтобы вместе они образовывали компактную эстетичную колонну, выполненную в едином стиле.
- Магнийевый анод для защиты водонагревателя от коррозии.
- В состав комплекта соединительных трубопроводов котёл-водонагреватель входит энергоэффективный загрузочный насос класса А, датчик ГВС и регулируемые ножки.
- Объем поставки: 4 упаковки.

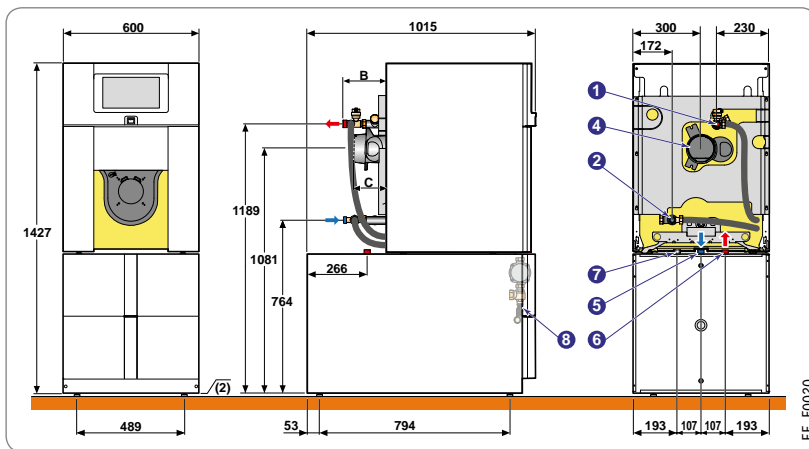

EF_00024

EF.../VEL 160SL

22,4 (33) и 29,8 (40) кВт

Артикул	EF	22/VEL 160SL	29/VEL 160SL
С панелью управления В (В-Control)		7630276	7630277
С панелью управления I (IniControl 2)		7630278	7630279

Технические данные	EF	22/VEL 110SL	22/VEL 160SL	29/VEL 160SL	
Номинальная мощность котла		22,4	22,4	29,8	кВт
Максимальная допустимая полезная мощность котла (с понижением класса энергоэффективности)		33	33	40	кВт
Объём водонагревателя		110	160	160	л
Мощность теплообмена		22,4	22,6	26,4	кВт
Удельный расход с $\Delta T=30$ К		18,5	24	25	л/мин
Постоянный расход с $\Delta T=35$ К		550	555	650	л/ч
Расход за 10 минут с $\Delta T=30$ К		190	245	240	л/10 мин
Коэффициент тепловых потерь		1,46	1,68	1,68	Вт/К
Вес нетто (без воды)		249	265	293	кг

Характеристики для горячего водоснабжения приведены для Рп и для следующих условий:
 комнатная температура — 20 °С;
 температура холодной воды — 10 °С;
 температура горячей санитарно-технической воды — 45 °С;
 температура воды в первичном контуре теплообменника — 80 °С;
 температура хранения горячей санитарно-технической воды — 60 °С.

Характеристики серии	
Тип котла	низкотемпературный
Мин. темп. в подающей трубе	30°С
Мин. темп. в обратной трубе	нет огр.
Макс. рабочая температура	90°С
Макс. рабочее давление	3 бар
Регулируемый термостат	30–90°С
Защитный термостат котла	110°С
Макс. рабочая темп. ГВС	95°С
Макс. рабочее давление ГВС	10 бар

Дополнительное оборудование: стр. 44

EASYLIFE

ЧУГУННЫЕ НАПОЛЬНЫЕ КОТЛЫ

3

ГИДРАВЛИЧЕСКИЕ МОДУЛИ

На основе различных элементов, представленных на следующей странице, и, в зависимости от конфигурации создаваемой установки, можно реализовать любую гидравлическую схему.

Список оборудования в зависимости от создаваемой установки:

Для котлов NeOvo EcoNOx EFU/EF

УСТАНОВКА
ГИДРАВЛИЧЕСКИХ
МОДУЛЕЙ НА ЖЁСТКИХ
СОЕДИНИТЕЛЬНЫХ
ТРУБОПРОВОДАХ

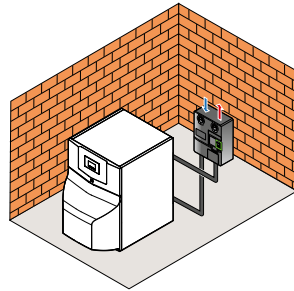

EF_F0038



EA 140

85750065



EA 144

85750062



EA 143

85750063

УСТАНОВКА
ГИДРАВЛИЧЕСКИХ
МОДУЛЕЙ
НА СТЕНЕ

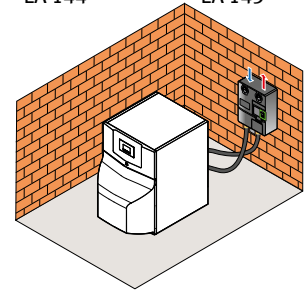

EF_F0038

3





ЧУГУННЫЕ НАПОЛНЫЕ КОТЛЫ

Тип создаваемой установки	Тип котла	НеOvo EcoNOx EF/EFU
1 прямой контур		MY 460 (подключение справа) или MY 465 (подключение слева) + EA 143 + Доп. оборудование для панели управления: -
1 смесительный контур		MY 460 (подключение справа) или MY 465 (подключение слева) + EA 144 + Доп. оборудование для панели управления: MY 440
1 прямой и 1 смесительный контур		MY 460 (подключение справа) или MY 465 (подключение слева) + EA 140 + EA 143 + EA 144 + Доп. оборудование для панели управления: MY 440
2 смесительных контура (EF/EFU 36 и 46)		MY 460 (подключение справа) или MY 465 (подключение слева) + EA 140 + 2 x EA 144 + Доп. оборудование для панели управления: 2 x MY 440
1 прямой и 2 смесительных контура (EF/EFU 36 и 46)		MY 460 (подключение справа) или MY 465 (подключение слева) + EA 140 + EA 143 + 2 x EA 144 + Доп. оборудование для панели управления: 2 x MY 440

* Дополнительное оборудование

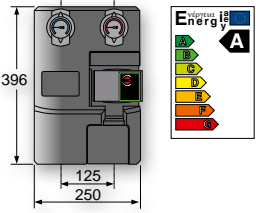
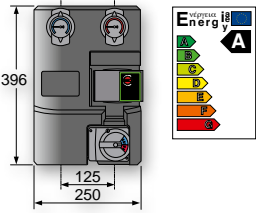
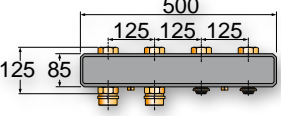
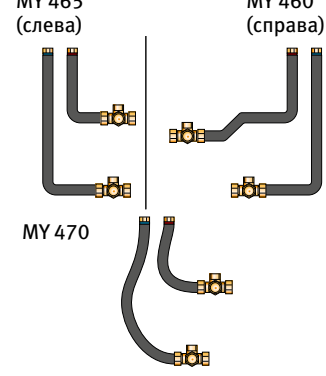
Тип создаваемой установки	Тип котла	НеOvo EcoNOx EF/EFU
1 прямой контур		MY 470 (подключение справа, слева или по центру) + EA 142 EA 143 + Доп. оборудование для панели управления: -
1 смесительный контур		MY 470 (подключение справа, слева или по центру) + EA 142 + EA 144 + Доп. оборудование для панели управления: MY 440
1 прямой и 1 смесительный контур		MY 470 (подключение справа, слева или по центру) + EA 140 + EA 141 + EA 143 + EA 144 + Доп. оборудование для панели управления: MY 440
2 смесительных контура (EF/EFU 36 и 46)		MY 470 (подключение справа, слева или по центру) + EA 140 + EA 141 + 2 x EA 144 + Доп. оборудование для панели управления: 2 x MY 440
1 прямой и 2 смесительных контура (EF/EFU 36 и 46)		MY 470 (подключение справа, слева или по центру) + EA 140 + EA 141 + EA 143 + 2 x EA 144 + Доп. оборудование для панели управления: 2 x MY 440

* Дополнительное оборудование

Исполнение	Описание	Ед. пост.	Артикул
	<p>Гидравлический модуль для 1 прямого контура Полностью смонтированный, изолированный и протестированный; оснащен насосом, термометрами, встроенными в запорные краны, и обратным клапаном в запорном кране подающей линии</p>	EA 143	100020167
	<p>Гидравлический модуль для 1 смесительного контура Полностью смонтированный, изолированный и протестированный; оснащен насосом, трехходовым смесителем с сервоприводом, термометрами, встроенными в запорные краны, и обратным клапаном в запорном кране подающей линии</p>	EA 144	100020168
	<p>Коллектор В случае отопительной установки с 2 или 3 контурами</p>	EA 140	100020164
	<p>Соединительные трубопроводы котел – гидравлический модуль (используются для установки с 1 или 2 контурами. Для установки с 3 контурами соединительные трубопроводы котел – гидравлический модуль выполняются монтажником)</p>	MY 460	7629813
		MY 465	7629815
		MY 470	7629824
	<p>Группа безопасности Состоит из автоматического воздухоотводчика, предохранительного клапана, тарированного на 3 бар, и манометра. Устанавливается на верхнюю соединительную крестовину</p>	MY 480	7629826
	<p>Настенный кронштейн для 1 гидравлического модуля При помощи этого кронштейна на стене можно установить 1 гидравлический модуль</p>	EA 142	100020166
	<p>Настенный кронштейн для коллектора При помощи этого кронштейна на стене можно установить коллектор для 2/3 контуров</p>	EA 141	100020165

Дополнительное оборудование

Принадлежности котлов	Ед. пост.	Артикул
Жидкотопливный фильтр с воздухоотделителем "Flocotop" (рекомендуется)	MT 11	100019100

Гидравлические модули
См. стр. 44-45

Горелки
См. главу 11

Производство ГВС	Ед. пост.	Артикул
Ёмкостный водонагреватель объёмом 110 или 160 л, устанавливаемый под котлом	См. EFU/VEL 110SL, EFU/VEL 160SL и EF/VEL 110SL, EF/VEL 160SL	
Ёмкостный водонагреватель BPB/BLC	См. главу 14	
Датчик ГВС	AD 212	100000030
Комплект титанового анода "АЦИ"	MY 475	7629841
Блок для проверки работы магниевого анода	MY 456	7629902
Комплект соединительных трубопроводов котёл EF/EFU – водонагреватель BLC/BPB	ER 599	7639495

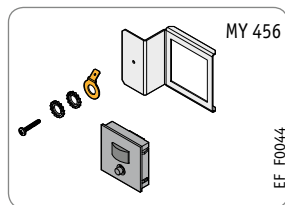
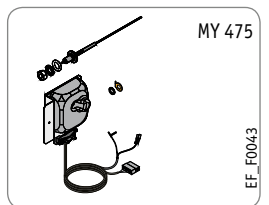

3

ЧУГУННЫЕ НАПОЛЬНЫЕ КОТЛЫ

Дополнительное оборудование для панели управления

Выбор дополнительного оборудования в зависимости от подключенных контуров			Тип контура					
Панель управления								
			ГВС	Прямой	Смесительный	Прямой + смесительный	2 смесительных (только для EF/EFU 36/46)	Прямой + 2 смесительных (только для EF/EFU 36/46)
B-Control	EFU/EF...	AD 212 (1)	заводская поставка (2)	нет	нет	нет	нет	нет
	EFU/EF.../V	заводская поставка	заводская поставка (2)	нет	нет	нет	нет	нет
	EFU/EF...	AD 212 (1)	заводская поставка (2)	MY 440 (2)	MY 440 (2)	2 x MY 440 (2)	2 x MY 440 (2)	
	EFU/EF.../V	заводская поставка	заводская поставка (2)	MY 440 (2)	MY 440 (2)	2 x MY 440 (2)	2 x MY 440 (2)	
iniControl 2	EFU/EF...	AD 212 (1)	заводская поставка (2)	MY 440 (2)	MY 440 (2)	2 x MY 440 (2)	2 x MY 440 (2)	
	EFU/EF.../V	заводская поставка	заводская поставка (2)	MY 440 (2)	MY 440 (2)	2 x MY 440 (2)	2 x MY 440 (2)	
	EFU/EF...	AD 212 (1)	заводская поставка (2)	MY 440 (2)	MY 440 (2)	2 x MY 440 (2)	2 x MY 440 (2)	
	EFU/EF.../V	заводская поставка	заводская поставка (2)	MY 440 (2)	MY 440 (2)	2 x MY 440 (2)	2 x MY 440 (2)	

Регулирование в зависимости от комнатной или наружной температуры:

(1) Недельная и суточная программа для контура ГВС доступна при использовании модулирующих термостатов «Open Therm» — ед. поставки AD 288 или AD 289.

(2) Можно дополнить следующим дополнительным оборудованием:

- для регулирования в зависимости от комнатной температуры заказывается термостат комнатной температуры — ед. поставки AD 140, AD 247, AD 248, AD 269, AD 301, AD 288 или AD 289;
- для регулирования в зависимости от наружной температуры заказывается:
 - датчик наружной температуры — ед. поставки FM 46;
 - датчик наружной температуры и термостат комнатной температуры — ед. поставки FM 46 и ед. поставки AD 140, AD 247, AD 248, AD 269, AD 301, AD 288 или AD 289.

Для панели управления	Ед. пост.	Артикул
Панель управления B-Control		
Датчик наружной температуры	FM 46	85757741
Упрощенное ДУ с датчиком комнатной температуры	AD 301	7612097
Модулирующий термостат комнатной температуры «Open Therm», проводной	AD 289	S103293
Модулирующий термостат комнатной температуры «Open Therm», беспроводной	AD 288	S103295
Непрограммируемый термостат комнатной температуры	AD 140	88017859
Программируемый термостат комнатной температуры, 230 В	AD 269	100015523
Программируемый термостат комнатной температуры (проводной)	AD 137	88017855
Программируемый термостат комнатной температуры (проводной)	AD 247	100012645
Программируемый термостат комнатной температуры (беспроводной)	AD 200	880117018
Программируемый термостат комнатной температуры (беспроводной)	AD 248	100013138
Датчик ГВС	AD 212	100000030
Система удаленного управления котлом ZONT H-1B		00002069

Для панели управления	Ед. пост.	Артикул
Панель управления IniControl 2		
Датчик наружной температуры	FM 46	85757741
Плата + датчик для смесительного контура	MY 440	7628142
Упрощенное ДУ с датчиком комнатной температуры	AD 301	7612097
Модулирующий термостат комнатной температуры «Open Therm», проводной	AD 289	S103293
Модулирующий термостат комнатной температуры «Open Therm», беспроводной	AD 288	S103295
Непрограммируемый термостат комнатной температуры	AD 140	88017859
Программируемый термостат комнатной температуры, 230 В	AD 269	100015523
Программируемый термостат комнатной температуры (проводной)	AD 247	100012645
Программируемый термостат комнатной температуры (беспроводной)	AD 248	100013138
Датчик ГВС	AD 212	100000030
Система удаленного управления котлом ZONT H-1B		00002069

EFU... I/VEL 160SL



- с 1 прямым контуром радиаторного отопления
- с 1 смесительным контуром напольного отопления
- с водонагревателем, расположенным под котлом

Оборудование	Ед. пост.	Артикул
Котёл EFU 22 I/VEL 160SL	-	7630151
Плата + датчик для смесительного контура	MY 440	7628142
Датчик наружной температуры	FM 46	85757741
Модулирующий термостат комнатной температуры «Open Therm», проводной	2 x AD 289	2 x S103293
Гидравлический модуль для прямого контура с высокопроизводительным насосом (класс А)	EA 143	100020167
Гидравлический модуль для 1 смесительного контура с высокопроизводительным насосом (класс А)	EA 144	100020168
Коллектор для 2/3 контуров	EA 140	100020164
Соединительные трубопроводы котёл-коллектор для подключения справа	MY 460	7629813
Группа безопасности	MY 480	7629826

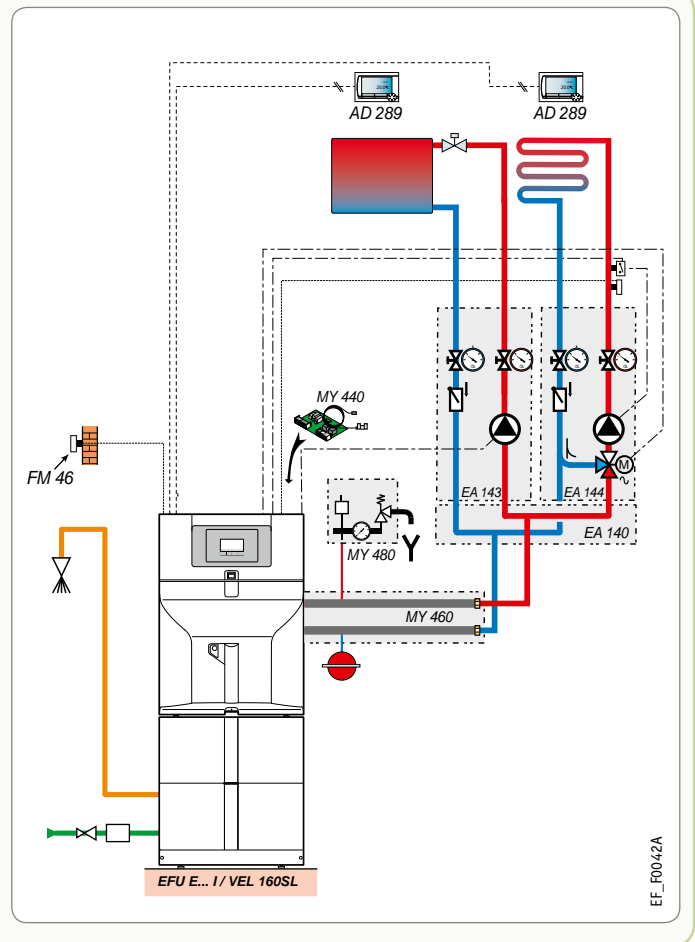

3
ЧУГУННЫЕ НАПОЛЬНЫЕ КОТЛЫ

EFU... B/VEL 110SL



- с 1 прямым контуром радиаторного отопления
- с водонагревателем, расположенным под котлом



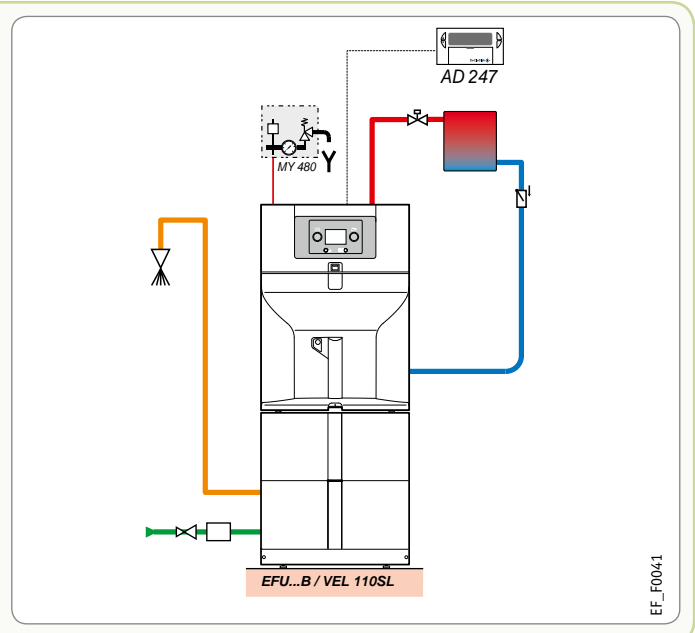







Оборудование	Ед. пост.	Артикул
Котёл EFU 22 B/VEL 110SL	-	7630173
Программируемый термостат комнатной температуры (проводной)	AD 247	100012645
Группа безопасности	MY 480	7629826







СОЛНЕЧНЫЕ УСТАНОВКИ

МОДЕЛИ	НАЗНАЧЕНИЕ	СТР.
 DB200_00005A	 СОЛНЕЧНАЯ УСТАНОВКА ДЛЯ ГОРЯЧЕГО ВОДОСНАБЖЕНИЯ. ДОПОЛНИТЕЛЬНЫЙ ИСТОЧНИК ТЕПЛА — ГИДРАВЛИЧЕСКАЯ УСТАНОВКА	48
 DB200_00005A	 СОЛНЕЧНАЯ УСТАНОВКА ДЛЯ ГОРЯЧЕГО ВОДОСНАБЖЕНИЯ. ДОПОЛНИТЕЛЬНЫЙ ИСТОЧНИК ТЕПЛА — ЭЛЕКТРИЧЕСКИЙ НАГРЕВАТЕЛЬНЫЙ ЭЛЕМЕНТ	49
 BSL_00001B	 ВОДОНАГРЕВАТЕЛЬ ДЛЯ СОЛНЕЧНОЙ УСТАНОВКИ С КОМПЛЕКТУЮЩИМИ ДЛЯ ГИДРАВЛИЧЕСКОГО ПОДКЛЮЧЕНИЯ. ДОПОЛНИТЕЛЬНЫЙ ИСТОЧНИК ЭНЕРГИИ — ГИДРАВЛИЧЕСКАЯ УСТАНОВКА	50
 BSL_00001B	 ВОДОНАГРЕВАТЕЛЬ ДЛЯ СОЛНЕЧНОЙ УСТАНОВКИ С КОМПЛЕКТУЮЩИМИ ДЛЯ ГИДРАВЛИЧЕСКОГО ПОДКЛЮЧЕНИЯ. ДОПОЛНИТЕЛЬНЫЙ ИСТОЧНИК ЭНЕРГИИ — ЭЛЕКТРИЧЕСКИЙ НАГРЕВАТЕЛЬНЫЙ ЭЛЕМЕНТ	51
 DH200_00008	ПЛОСКИЙ СОЛНЕЧНЫЙ КОЛЛЕКТОР ДЛЯ ГОРЯЧЕГО ВОДОСНАБЖЕНИЯ	52
 POWER_00001	ВАКУУМНЫЙ СОЛНЕЧНЫЙ КОЛЛЕКТОР ДЛЯ ГОРЯЧЕГО ВОДОСНАБЖЕНИЯ	53

EASYLIFE

4
СОЛНЕЧНЫЕ УСТАНОВКИ



СОЛНЕЧНАЯ УСТАНОВКА ДЛЯ ГВС

INISOL UNO N

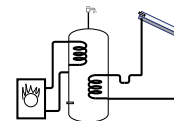

ДОПОЛНИТЕЛЬНЫЙ ИСТОЧНИК ТЕПЛА — ГИДРАВЛИЧЕСКАЯ УСТАНОВКА

EASYLIFE

4

СОЛНЕЧНЫЕ УСТАНОВКИ



Солнечная установка INISOL UNO N заказывается как 3 артикула.



КОМПЛЕКТ ДЛЯ КРЫШИ содержит 1, 2 или 3 коллектора INISOL DH 200SL с системой крепления и датчик солнечного коллектора



ВОДОНАГРЕВАТЕЛЬ СОЛНЕЧНОЙ УСТАНОВКИ UNO BSL 200, 300 или 400 литров. На нем уже установлены гидравлический модуль солнечной установки, система регулирования солнечной установки, расширительный бак, термостатический смеситель (см. стр. 50 каталога)



Дополнительно:
Теплоноситель (ед. поставки EG 101)

* с газовым конденсационным котлом

ТИП СОЛНЕЧНОЙ УСТАНОВКИ	INISOL UNO N	200-2	200-4	300-4	400-6
Емкость водонагревателя UNO BSL		200 л	200 л	300 л	400 л
Площадь солнечных коллекторов INISOL DH 200SL		2 м ²	4 м ²	4 м ²	6 м ²
Количество солнечных коллекторов					
Вид монтажа		на крыше	на крыше	на крыше	на крыше

Установка на наклонной крыше

Тип кровли	Комплект	Ед. пост. / Артикул	200-2	200-4	300-4	400-6
- с алюминиевыми крепежными элементами для штампованной черепицы	Полный базовый комплект 2 м ² для крыши: 1 x INISOL DH 200SL	Ед. пост. / Артикул	ER 771 / 7652623	-	-	-
	Полный базовый комплект 4 м ² для крыши: 2 x INISOL DH 200SL	Ед. пост. / Артикул	-	ER 772 / 7652638	ER 772 / 7652638	-
	Полный базовый комплект 6 м ² для крыши: 3 x INISOL DH 200SL	Ед. пост. / Артикул	-	-	-	ER 773 / 7652640
- шиферная черепица	Полный базовый комплект 2 м ² для крыши: 1 x INISOL DH 200SL	Ед. пост. / Артикул	ER 774 / 7652652	-	-	-
	Полный базовый комплект 4 м ² для крыши: 2 x INISOL DH 200SL	Ед. пост. / Артикул	-	ER 775 / 7652653	ER 775 / 7652653	-
	Полный базовый комплект 6 м ² для крыши: 3 x INISOL DH 200SL	Ед. пост. / Артикул	-	-	-	ER 776 / 7652654

Установка на террасе (плоской крыше)

Комплект	Ед. пост. / Артикул	200-2	200-4	300-4	400-6
Полный базовый комплект 2 м ² для крыши: 1 x INISOL DH 200SL (установка вертикально)	Ед. пост. / Артикул	ER 777 / 7652656	-	-	-
Полный базовый комплект 4 м ² для крыши: 2 x INISOL DH 200SL (установка вертикально)	Ед. пост. / Артикул	-	ER 778 / 7652657	ER 778 / 7652657	-
Полный базовый комплект 6 м ² для крыши: 3 x INISOL DH 200SL (установка вертикально)	Ед. пост. / Артикул	-	-	-	ER 779 / 7652658



Водонагреватель	Емкость	Ед. пост. / Артикул	200-2	200-4	300-4	400-6
Водонагреватель солнечной установки UNO BSL	200	Ед. пост. / Артикул	ER 359 / 100019134	ER 359 / 100019134	-	-
	300	Ед. пост. / Артикул	-	-	ER 360 / 100019135	-
	400	Ед. пост. / Артикул	-	-	-	ER 361 / 100019136



Теплоноситель	Ед. пост. / Артикул	200-2	200-4	300-4	400-6
Теплоноситель	Ед. пост. / Артикул	EG 101 / 89807794	EG 101 / 89807794	EG 101 / 89807794	2 x EG 101 / 2 x 89807794

Дополнительное оборудование: стр. 55

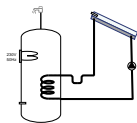

СОЛНЕЧНАЯ УСТАНОВКА ДЛЯ ГВС

INISOL UNO NE

ДОПОЛНИТЕЛЬНЫЙ ИСТОЧНИК ТЕПЛА — ЭЛЕКТРИЧЕСКИЙ НАГРЕВАТЕЛЬНЫЙ ЭЛЕМЕНТ

Солнечная установка INISOL UNO NE заказывается как 3 артикула.



КОМПЛЕКТ ДЛЯ КРЫШИ содержит 1, 2 или 3 коллектора INISOL DH 200SL с системой крепления и датчик солнечного коллектора



ВОДОНАГРЕВАТЕЛЬ СОЛНЕЧНОЙ УСТАНОВКИ UNO BESL 200, 300 или 400 литров. На нем уже установлены ТЭН, гидравлический модуль солнечной установки, система регулирования солнечной установки, расширительный бак, термостатический смеситель (см. стр. 51 каталога)



Дополнительно:
Теплоноситель (ед. поставки EG 101)



EASYLIFE

4

СОЛНЕЧНЫЕ УСТАНОВКИ

ТИП СОЛНЕЧНОЙ УСТАНОВКИ	INISOL UNO NE	200-2	200-4	300-4	400-6
	Емкость водонагревателя UNO BESL	200 л	200 л	300 л	400 л
	Площадь солнечных коллекторов INISOL DH 200SL	2 м ²	4 м ²	4 м ²	6 м ²
	Количество солнечных коллекторов				
	Вид монтажа	на крыше	на крыше	на крыше	на крыше

Установка на наклонной крыше						
	- с алюм. крепежными элементами для штампованной черепицы		Полный базовый комплект 2 м ² для крыши: 1 x INISOL DH 200SL	Ед. пост.	ER 771	-
			Артикул	7652623	-	-
			Полный базовый комплект 4 м ² для крыши: 2 x INISOL DH 200SL	Ед. пост.	-	ER 772
Артикул	-	7652638	7652638	-		
Полный базовый комплект 6 м ² для крыши: 3 x INISOL DH 200SL	Ед. пост.	-	-	-	ER 773	
Артикул	-	-	-	-	7652640	
	- шиферная черепица		Полный базовый комплект 2 м ² для крыши: 1 x INISOL DH 200SL	Ед. пост.	ER 774	-
			Артикул	7652652	-	-
			Полный базовый комплект 4 м ² для крыши: 2 x INISOL DH 200SL	Ед. пост.	-	ER 775
Артикул	-	7652653	7652653	-		
Полный базовый комплект 6 м ² для крыши: 3 x INISOL DH 200SL	Ед. пост.	-	-	-	ER 776	
Артикул	-	-	-	-	7652654	
Установка на террасе (плоской крыше)						
			Полный базовый комплект 2 м ² для крыши: 1 x INISOL DH 200SL (установка вертикально)	Ед. пост.	ER 777	-
			Артикул	7652656	-	-
			Полный базовый комплект 4 м ² для крыши: 2 x INISOL DH 200SL (установка вертикально)	Ед. пост.	-	ER 778
Артикул	-	7652657	7652657	-		
Полный базовый комплект 6 м ² для крыши: 3 x INISOL DH 200SL (установка вертикально)	Ед. пост.	-	-	-	ER 779	
Артикул	-	-	-	-	7652658	



	Водонагреватель солнечной установки UNO BSL	200	Ед. пост.	ER 372	ER 372	-	-
		Артикул	100019140	100019140	-	-	
		300	Ед. пост.	-	-	ER 373	-
Артикул	-	-	100019141	-	-		
400	Ед. пост.	-	-	-	ER 374		
Артикул	-	-	-	-	100019142		



	Теплоноситель	Ед. пост.	EG 101	EG 101	EG 101	2 x EG 101
		Артикул	89807794	89807794	89807794	2 x 89807794

Дополнительное оборудование: стр. 55



BSL_00001B

- Емкостные водонагреватели солнечной установки для горячего водоснабжения
- Бак из листовой эмалированной стали
- Теплоизоляция толщиной 50 мм из вспененного пенополиуретана не содержит фреона, что соответствует стандартам по защите окружающей среды
- Магниевый анод для защиты от коррозии
- 2 эмалированных стальных теплообменника: для солнечной установки (нижний) и для котла (верхний)
- Дополнительное оборудование : электрический нагревательный элемент
- Установленные комплектующие для гидравлического подключения и управления солнечной установкой: гидравлический модуль

- солнечной установки, запорные краны с обратным клапаном, термометры, воздухоотделитель с ручным воздухоотводчиком, расширительный бак, группа безопасности солнечной установки, манометр, узел для заполнения и слива, бак для сбора теплоносителя, термостатический смеситель.
- Система регулирования солнечной установки SOL AEL с функцией "matched flow" (сбалансированный поток) встроена в переднюю панель
- Подключения сзади при помощи "Plug and Heat System"
- Обшивка из гибкого пластика
- Объем поставки: 1 упаковка

200–400 л

Характеристики серии	
Максимальная рабочая температура	
первичный контур (теплообменники)	110°C
вторичный контур (бак)	95°C
Максимальное рабочее давление	
первичный контур (теплообменники)	10 бар
вторичный контур (бак)	10 бар

Технические данные	BSL 200		BSL 300		BSL 400		
Емкость	225		290		395		л
Объем для дополнительного источника тепла	75		105		150		л
Объем для контура солнечных коллекторов	150		185		245		л
Теплообменник	нижний (солн.)	верхний (котёл)	нижний (солн.)	верхний (котёл)	нижний (солн.)	верхний (котёл)	
Объем воды в теплообменнике	5,6	5,1	8,1	5,1	10,1	5,1	л
Площадь поверхности теплообмена	0,84	0,76	1,2	0,76	1,5	0,76	м²
Расход в первичном контуре	2		2		2		м³/ч
Температура в первичном контуре	80		80		80		°C
Мощность теплообмена ^{1,2}	24		24		24		кВт
Производительность ГВС при ΔT=35 K ^{1,2}	590		590		590		л/ч
Пиковая производительность ГВС за 10 минут при ΔT=30 K ^{1,3}	150		200		270		л/10 мин
Константа охлаждения	0,23		0,2		0,18		Вт/Дж·°C·л
Постоянные суточные потери при ΔT = 45 K	1,8		2,2		2,6		кВт·ч/24 ч
Вес нетто (без воды)	106		129		156		кг

¹температура холодной воды — 10°C

²температура горячей воды — 45°C, температура в первичном контуре — 80°C, расход в первичном контуре — 2 м³/ч

³температура горячей воды — 40°C, температура горячей воды в водонагревателе — 65°C,

значения измерены только в объеме для дополнительного источника тепла

	BSL 200	BSL 300	BSL 400
Ед. поставки	ER 359	ER 360	ER 361
Артикул	100019134	100019135	100019136

Основные размеры

- 1 Выход горячей воды для ГВС с термостатическим смесителем, G 1
- 2 Вход теплообменника, G 1
- 3 Циркуляционный патрубок, G 3/4
- 4 Место для установки датчика ГВС панели управления котла
- 5 Выход теплообменника, G 1
- 6 Вход холодной воды для ГВС и слив, G 1
- 7 Вход теплообменника контура солнечных коллекторов, G 3/4
- 8 Выход теплообменника контура солнечных коллекторов, G 3/4
- 9 Место для установки датчика системы регулирования солнечной установки
- 10 Магниевый анод
- 12 Соединительные трубопроводы термостатический смеситель — вход холодной воды с группой безопасности на 7 бар (доп. оборудование — ед. поставки ER 404)
- 13 Место для установки электрического нагревательного элемента (доп. оборудование)

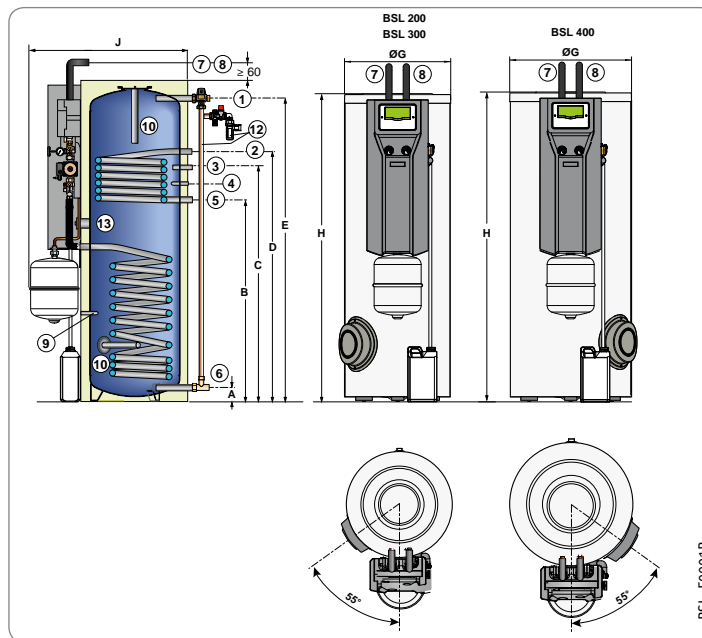

Ножки с регулируемой высотой от 30 до 40 мм (входят в комплект поставки)

Модель	A	B	C	D	E	Ø G	H	J
BSL 200	71	912	1092	1182	1324	604	1423	892
BSL 300	71	1127	1397	1397	1694	604	1796	892
BSL 400	66	992	1217	1262	1558	704	1672	992



- Емкостные водонагреватели солнечной установки для горячего водоснабжения
- Бак из листовой эмалированной стали
- Теплоизоляция толщиной 50 мм из вспененного пенополиуретана не содержит фреона, что соответствует стандартам по защите окружающей среды
- Магниевоый анод для защиты от коррозии
- Эмалированный стальной теплообменник для солнечной установки
- Дополнительный источник тепла — электрический нагревательный элемент с защитным термостатом и датчиком. Управление нагревом производится системой регулирования солнечной установки
- Установленные комплектующие для гидравлического подключения и управления

- солнечной установкой: гидравлический модуль солнечной установки, запорные краны с обратным клапаном, термометры, воздухоотделитель с ручным воздухоотводчиком, расширительный бак, группа безопасности солнечной установки, манометр, узел для заполнения и слива, бак для сбора теплоносителя, термостатический смеситель.
- Система регулирования солнечной установки SOL AEL с функцией "matched flow" (сбалансированный поток) встроена в переднюю панель
 - Подключения сзади при помощи "Plug and Heat System"
 - Обшивка из гибкого пластика
 - Объем поставки: 1 упаковка



BESL_00001B

EASYLIFE

Технические данные	BESL 200	BESL 300	BESL 400	
Емкость	225	290	395	л
Объем для дополнительного источника тепла	95	130	170	л
Объем для контура солнечных коллекторов	130	160	225	л
Объем воды в теплообменнике	5,6	8,1	10,1	л
Площадь поверхности теплообмена	0,84	1,2	1,5	м ²
Мощность электрического нагревательного элемента	1,5	2,3	3	кВт
Доступный объем горячей воды с температурой 40°C при нагреве ночью ¹	155	210	260	л
Доступный объем горячей воды с температурой 40°C при нагреве ночью и 2 ч днем ¹	250	360	465	л
Время нагрева с помощью электричества (от 15 до 60°C)	3 ч 20 мин	3 ч 10 мин	3 ч 00 мин	ч
Константа охлаждения	0,23	0,2	0,18	Вт/Дж·°C·л
Постоянные суточные потери при ΔT = 45 K	1,8	2,2	2,6	кВт·ч/24 ч
Вес нетто (без воды)	106	129	156	кг

¹ температура холодной воды — 15°C, температура горячей воды в водонагревателе — 60°C, значения измерены только в объеме для дополнительного источника тепла

	BESL 200	BESL 300	BESL 400
Ед. поставки	ER 372	ER 373	ER 374
Артикул	100019140	100019141	100019142

200–400 л

4

Характеристики серии

Максимальная рабочая температура	
первичный контур (теплообменник)	110°C
вторичный контур (бак)	95°C
Максимальное рабочее давление	
первичный контур (теплообменник)	10 бар
вторичный контур (бак)	10 бар

СОЛНЕЧНЫЕ УСТАНОВКИ

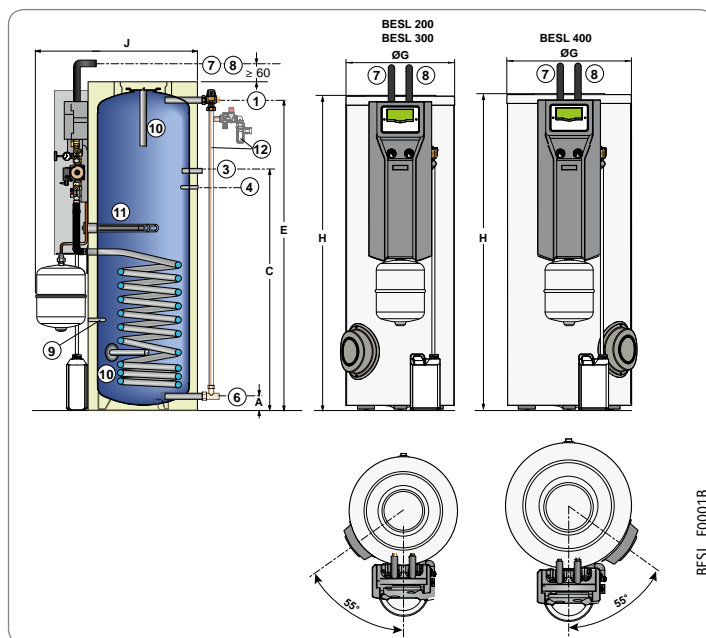

BESL_F0001B

Ножи с регулируемой высотой от 30 до 40 мм. Входят в комплект поставки, но не устанавливаются.

Модель	A	C	E	Ø G	H	J
BESL 200	71	1092	1324	604	1423	892
BESL 300	71	1397	1694	604	1796	992
BESL 400	66	1217	1558	704	1672	992

Основные размеры

- 1 Выход горячей воды для ГВС с термостатическим смесителем, G 1
- 3 Циркуляционный патрубок, G 3/4
- 4 Место для установки датчика ГВС панели управления котла
- 6 Вход холодной воды для ГВС и слив, G 1
- 7 Вход теплообменника контура солнечных коллекторов, G 3/4
- 8 Выход теплообменника контура солнечных коллекторов, G 3/4
- 9 Место для установки датчика системы регулирования солнечной установки
- 10 Магниевоый анод
- 11 Электрический нагревательный элемент
- 12 Соединительные трубопроводы термостатический смеситель — вход холодной воды с группой безопасности на 7 бар (доп. оборудование — ед. поставки ER 404)

ПЛОСКИЙ СОЛНЕЧНЫЙ КОЛЛЕКТОР

INISOL DH 200SL

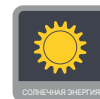

ДЛЯ НАГРЕВА ГОРЯЧЕЙ САНИТАРНО-ТЕХНИЧЕСКОЙ ВОДЫ



DH200_00008

- Плоский солнечный коллектор с высокими рабочими показателями для вертикальной установки на плоской или наклонной крыше
- Последовательное подключение до 8 солнечных коллекторов в один ряд (вертикальная установка, все коллекторы рядом друг с другом)
- Солнечный коллектор предназначен для работы в системах с естественной циркуляцией или в закрытых системах под давлением (с функцией Drain Back)
- Теплоизоляция задней и боковых частей из минеральной ваты толщиной 20 мм
- Корпус из алюминиевых профилей с монтажными пазами по периметру, задняя крышка тоже алюминиевая
- Безопасное бесосколочное стекло толщиной 3,2 мм с высокой прозрачностью (> 91%)
- Различные варианты монтажа: на наклонной или плоской крыше; наборы для гидравлического подключения и соединения между коллекторами и батареей коллекторов
- Комплектация: 1 упаковка

Основные размеры (мм)

- ① Гильзы для установки датчика
- ② Вход/выход коллектора, Ø 16 мм

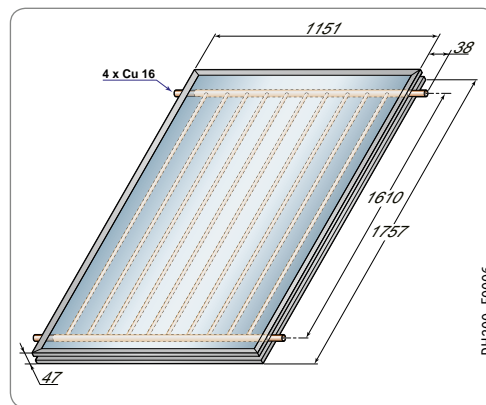

DH200_F0006

Характеристики серии	
Рабочее давление	2,5 бар
Макс. рабочее давление	6 бар
Макс. рабочая температура	120°C
Критическая температура	175°C

	INISOL	DH 200SL
Ед. пост.		ER 719
Артикул		7219377

Технические характеристики	INISOL DH 200SL	
Габаритная площадь поверхности (Ag)	2,02	м²
Объем теплоносителя в коллекторе	1,1	л
Рекомендуемый расход	72	л/ч
Гидравлическое сопротивление (30 л/ч·м²)	4	мбар
Испытательное давление	10	бар
Коэффициент поглощения (α)	95 +/-1	%
Излучательная способность (ε)	5 +/-1	%
Оптический КПД (η ₀)	0,724	
Коэффициент потерь (a ₁)	3,86	Вт/м²·К
Коэффициент потерь (a ₂)	0,017	Вт/м²·К
Коэффициент угла наклона (η ₅₀)	0,54	
Вес (без теплоносителя)	27	кг

МОДУЛЬНЫЕ КОМПОНЕНТЫ	Ед. пост.	Артикул	Количество коллекторов INISOL DH 200SL в ряду			
			1	2	3	
Комплект для установки на наклонную крышу (ИТ): поставляется на 1 палете, установленным вертикально. Комплект содержит солнечные коллекторы DH 200SL, принадлежности для гидравлического подключения, датчик солнечного коллектора, крепежные элементы						
Монтаж на наклонную крышу (вертикально): ST						
	Полный базовый комплект 2м² включает 1 x INISOL DH 200SL:					
	- с алюминиевыми крепежными элементами (независимый от стропил монтаж)	ER 771	7652623	1	-	-
	- для шиферной черепицы	ER 774	7652652		-	-
	Полный базовый комплект 4м² включает 2 x INISOL DH 200SL:					
	- с алюминиевыми крепежными элементами (независимый от стропил монтаж)	ER 772	7652638	-	1	-
	- для шиферной черепицы	ER 775	7652653	-		-
Полный базовый комплект 6м² включает 3 x INISOL DH 200SL:						
- с алюминиевыми крепежными элементами (независимый от стропил монтаж)	ER 773	7652640	-	-	1	
- для шиферной черепицы	ER 776	7652654	-	-		
Монтаж на плоскую крышу (вертикально):						
	Комплект для террасы 2м² включает 1 x DH 200SL					
	ER 777	7652656	1	-	-	
	Комплект для террасы 4м² включает 2 x DH 200SL					
ER 778	7652657	-	1	-		
Комплект для террасы 6м² включает 3 x DH 200SL						
ER 779	7652658	-	-	-	1	



POWER POWER 10,15

СОЛНЕЧНЫЙ КОЛЛЕКТОР ДЛЯ ГОРЯЧЕГО ВОДОСНАБЖЕНИЯ

- Высокоэффективные солнечные трубчатые коллекторы, которые состоят из 10 или 15 концентрических вакуумных трубок из особо прочного стекла
- Очень высокий КПД и характеристики
- Возможность установки 10 последовательно соединённых солнечных коллекторов POWER 15 или 14 последовательно соединённых солнечных коллекторов POWER 10
- Высокоэффективный абсорбер из трубки с внутренним покрытием из 9 селективных слоёв
- Высокопрочные стеклянные трубки полностью независимы от контура солнечной установки, который выполнен из медных труб. Замена стеклянных трубок возможна без слива солнечной установки

- Параболический отражатель обеспечивают оптимальное использование солнечной энергии независимо от угла солнечного излучения
- Алюминиевая рама
- Простая установка: подключение коллекторов только с одной стороны — с правой или с левой, благодаря встроенной обратной трубе. С её помощью обеспечивается только один проход через крышу
- Принадлежности для установки (вертикальное расположение коллекторов, установка в один ряд) на плоской или наклонной крыше, наборы для гидравлического подключения и соединения коллекторов между собой, датчик солнечного коллектора предлагаются в качестве дополнительного оборудования



Технические данные	Power 10	Power 15	
Габаритная площадь поверхности (Ag)	1,45	2,13	м ²
Площадь поглощающей поверхности (Aa)	1,65	2,48	м ²
Апертурная поверхность (Aa)	1,14	1,72	м ²
Рекомендуемый расход (для коллектора)	48	66	л/ч
Гидравлическое сопротивление 1 коллектора при рекомендуемом расходе	10	15	мбар
Объём теплоносителя в коллекторе	1,4	2	л
Оптический КПД (η_0)	0,76	0,76	
Коэффициент потерь из-за пропускания света a_1	1,41	1,02	Вт/м ² ·К
Коэффициент потерь из-за пропускания света a_2	0	0,05	Вт/м ² ·К
Количество труб	10	15	
Вес (без теплоносителя)	33	47	кг

	Power 10	Power 15
Ед. поставки	EG 390	EG 391
Артикул	100011393	100011394

Характеристики серии	
Рабочее давление	3 бар
Максимальное рабочее давление	10 бар
Максимальная рабочая температура	120 °С
Критическая температура	323 °С

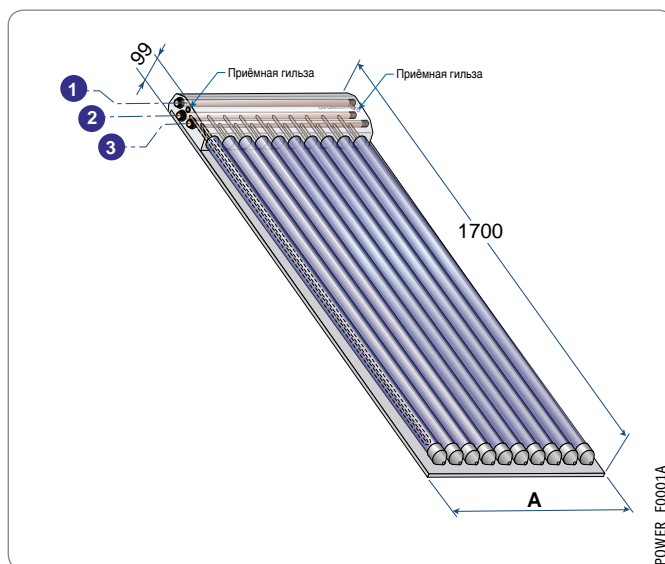

Основные размеры

- ① Вход коллектора, G 3/4
- ② Встроенная обратная труба, G 3/4
- ③ Выход коллектора, G 3/4

Модель	A
Power 10	850
Power 15	1250

EASYLIFE

4
СОЛНЕЧНЫЕ УСТАНОВКИ

Необходимое оборудование для установки 1–5 плоских солнечных коллекторов DH 200SL







Принадлежности	Ед. пост.	Артикул	Кол-во коллекторов INISOL DH 200SL в ряду				
			Совмещенные вертикально или наложенные горизонтально				
			1	2	3	4	5

ПЛОСКИЕ СОЛНЕЧНЫЕ КОЛЛЕКТОРЫ							
1 коллектор INISOL DH 200SL	ER 719	7219377	1	2	3	4	5

ПРИНАДЛЕЖНОСТИ ДЛЯ ГИДРАВЛИЧЕСКОГО ПОДКЛЮЧЕНИЯ							
- для систем под давлением							
Набор для гидравлического подключения 2 коллекторов (фитинги с плоскими прокладками) (с датчиком коллектора и 2 гибкими трубопроводами 3/4")	ER 726	7221972	1	1	1	1	1
Набор для соединения 2 коллекторов между собой (фитинги с плоскими прокладками)	ER 727	7221975	-	-	1	2	3
или							
- для самоопорожняющихся систем							
Набор для гидравлического подключения 2 коллекторов между собой (компрессионные фитинги) (с датчиком коллектора)	ER 720	7222026	1	1	1	1	1
Набор для соединения 2 коллекторов (компрессионные фитинги)	ER 721	7222029	-	-	1	2	3
Набор гибких трубопроводов 3/4" для гидравлического соединения	ER 247	100016508	1	1	1	1	1

ПРИНАДЛЕЖНОСТИ ДЛЯ УСТАНОВКИ НА ПЛОСКОЙ КРЫШЕ (ТЕРРАСЕ)							
 Наклонные опоры для монтажа 1 коллектора (коллектор установлен вертикально)	ER 658	7217038	1	1	1	1	1
Наклонная опора для установки 1 дополнительного коллектора INISOL DH 200SL (вертикально)	ER 659	7217039	-	1	2	3	4
Набор профилей для 1 INISOL DH 200SL (вертикально)	ER 732	7217045	1	2	3	4	5

ПРИНАДЛЕЖНОСТИ ДЛЯ УСТАНОВКИ НА НАКЛОННОЙ КРЫШЕ							
 Набор профилей для 1 INISOL DH 200SL (вертикально) (нужны в комплекте с крепежными элементами, см. ниже)	ER 732	7217045	1	2	3	4	5

КРЕПЕЖНЫЕ ЭЛЕМЕНТЫ ДЛЯ МОНТАЖА НА ЧЕРЕПИЧНОЙ КРЫШЕ (2)									
Независимый от стропил монтаж:									
Универсальный алюминиевый крепежный элемент (установка на брус деревянной обрешетки сечением 30 x 90 мм)		4 шт. EG 311	89807311	1	-	2	1	-	
		6 шт. EG 312	89807312	-	1	-	1	2	
Монтаж на стропила:									
Черепица (нерж. сталь)	Штампов.	Плоская	Желобчатая	Волнообразная	Шиферная				
Ед. пост.	EG 313	EG 315	ER 136	EG 317	EG 319	4 шт.	(1)	1	-
Артикул	89807313	89807315	100015314	89807317	89807319				
Ед. пост.	EG 314	EG 316	ER 137	EG 318	EG 320	6 шт.	(1)	-	1
Артикул	89807314	89807316	100015315	89807318	89807320				
									
или									
Комплект натяжных болтов для крепления напрямую сквозь крышу		6 шт. EG 94	89807782	1	-	2	-	1	
		8 шт. EG 95	89807783	-	1	-	2	2	

(1) Крепежи выбираются в дополнение к профилям в зависимости от типа черепицы

(2) Для снежных районов и для крыши с углом наклона не более 35 градусов количество крепежных элементов должно быть удвоено.

Необходимое оборудование для установки трубчатых вакуумных солнечных коллекторов POWER

Обозначение	Ед. пост.	Артикул	Площадь апертурной поверхности солнечных коллекторов, м²																	
			1,7	2,3	2,9	3,4	4	5,2	6,4	8	10,3	12	13,8							
Трубчатые вакуумные солнечные коллекторы																				
POWER 10	EG 390	100011393	-	2	1	-	2	-	1	1	-	-	-	-	-	-	-	-	-	-
POWER 15	EG 391	100011394	1	-	1	2	1	3	3	4	6	7	8							
Принадлежности для гидравлического подключения																				
Набор для гидравлического подключения вакуумного коллектора (окончание + заглушка)	EG 394	100011397	1	1	1	1	1	1	1	1	1	1	1	1	1	1	1	1	1	1
Гибкие трубопроводы для гидравлического подключения вакуумного коллектора (+ датчик температуры коллектора)	EG 355	89807355	1	1	1	1	1	1	1	1	1	1	1	1	1	1	1	1	1	1
Набор для соединения 2 вакуумных коллекторов	EG 393	100011396	-	1	1	1	2	2	3	4	5	6	7							
Принадлежности для установки на плоской или наклонной крыше (вертикальное расположение коллектора, 1 горизонтальный ряд)																				
Набор профилей для установки 1 вакуумного коллектора POWER 10	ER 31	100012019	-	2	1	-	2	-	1	1	-	-	-	-	-	-	-	-	-	-
Набор профилей для установки 1 вакуумного коллектора POWER 15	ER 32	100012020	1	-	1	2	1	3	3	4	6	7	8							
Набор для крепления 1 вакуумного коллектора на профилях	EG 392	100011395	1	2	2	2	3	3	4	5	6	7	8							
Дополнительно заказываются:																				
Крепёжные элементы для монтажа на черепичной крыше (2):																				
	Штампованная (Al)	Штампованная (нерж. сталь)	Плоская (нерж. сталь)	Желобчатая (нерж. сталь)	Волнообразная (нерж. сталь)	Шиферная (нерж. сталь)														
Ед. поставки	EG 311	EG 313	EG 315	ER 136	EG 317	EG 319	4 шт.	(1)	1	-	-	-	2	2	1	-	2	1	-	-
Артикул	89807311	89807313	89807315	100015314	89807317	89807319														
Ед. поставки	EG 312	EG 314	EG 316	ER 137	EG 318	EG 320	6 шт.	(1)	-	1	1	1	-	-	1	2	1	2	3	3
Артикул	89807312	89807314	89807316	100015315	89807318	89807320														
Или																				
Наклонные опоры с крестовиной-стабилизатором																				
3 наклонные опоры с крестовиной-стабилизатором для 2 коллекторов, вертикальное расположение коллекторов	EG 358	89807358	1	1	1	1	1	1	1	1	1	1	1	1	1	1	1	1	1	1
3 наклонные опоры без крестовины-стабилизатора для 2 коллекторов, вертикальное расположение коллекторов	EG 359	89807359	-	-	-	-	1	1	1	2	2	2	2							

(1) Выбираются в зависимости от типа крыши

(2) Для снежных районов и для крыши с углом наклона не более 35 градусов количество крепёжных элементов должно быть удвоено.

4

СОЛНЕЧНЫЕ УСТАНОВКИ

Для контуров солнечных установок





Система регулирования солнечной установки			
Система регулирования SOL AEL обеспечивает управление солнечной установкой с 1 водонагревателем солнечной установки. Она обеспечивает только управление контуром солнечных коллекторов, управление контуром дополнительного источника тепла или вторичными контурами должно обеспечиваться панелью управления котла или внешней системой регулирования, например, Diematic VM iSystem.			
 SOL AEL DB_0003	Поставляется с 2 датчиками температуры (TS и TC)	Ед. пост.	Артикул
		ER 708	7630421
Дополнительное оборудование для системы регулирования солнечной установки			
Датчики	- погружной PT 1000	EC 173	100004651
	- накладной PT 1000	EC 171	100003690
	- датчик PT 1000	EC 155	100008011
Блок разрядника для системы регулирования SOL AEL (устанавливается на контур датчика солнечного коллектора рядом с датчиком)		EC 176	89804816

Для горячего водоснабжения		
Термостатический смеситель	EC 60	100019425
для UNO BSL		
Набор для подключения холодной воды и группа безопасности на 7 бар	ER 404	100019322
Анод с наводимым током (BSL 200 и BSL 300)	AJ 39	89757753
Анод с наводимым током (BSL 400)	AM 7	89608920
Открытый электрический нагревательный элемент 1500 Вт с датчиком температуры PT 1000	ER 392	100019163
Открытый электрический нагревательный элемент 3000 Вт с датчиком температуры PT 1000	ER 394	100019165
Открытый электрический нагревательный элемент 3000 Вт с термостатом	ER 397	100019168
для UNO BESL		
Набор для подключения холодной воды и группа безопасности на 7 бар	ER 404	100019322

Для солнечных установок















Гидравлические принадлежности для контура солнечных коллекторов		Ед. пост.	Артикул		
SKP 7-8  89800310	<ul style="list-style-type: none"> Гидравлический модуль солнечной установки SKP 7-8 Максимум - 8 м² солнечных коллекторов (высота напора насоса контура солнечных коллекторов — 7 м) Возможна установка системы регулирования SOL PLUS 	ER 655	7624853		
DKSL 6-8 MSB  89800305	<ul style="list-style-type: none"> Гидравлический модуль солнечной установки DKSL 6-8 MSB Максимум — 8 м² солнечных коллекторов (высота напора насоса контура солнечных коллекторов — 6 м) В этом гидравлическом модуле есть все комплектующие для оптимальной работы солнечной установки : насос солнечной установки, обратные клапаны, предохранительный клапан, манометр, термометры, воздухоотделитель с ручным воздухоотводчиком, узел для заполнения и слива, расходомер. Возможно встраивание системы регулирования SOL AEL и SOL PLUS 	ER 710	7630417		
ER 414  89800303	Набор трубопроводов для установки гидравлического модуля DKS 6-8 MSB на водонагревателе BSL N	ER 414	100019423		
DUO-Tube  89800037	DUO-Flex  89800251	Двойная труба Duo-Tube в теплоизоляции с защитой от ультрафиолета, с кабелем для датчика солнечного коллектора	Duo-Tube, медная труба 10 x 10 м (с компрессионными фитингами)	ER 319	100020297
			Duo-Tube, медная труба 15 x 10 м (с компрессионными фитингами)	EG 106	89807000
			Duo-Tube, медная труба 15 x 15 м (с компрессионными фитингами)	EG 107	89807001
			Duo-Tube, медная труба 18 x 15 м (без компрессионных фитингов)	EG 108	89807002
			Duo-Flex, гофрир. нерж. труба, Ø 16 x 15 м (с фитингами easyclitic)	EG 422	7648217
			Duo-Flex, гофрированная нержавеющая труба, Ø 20 x 15 м (с фитингами easyclitic)	EG 423	7648218
			Duo-Flex, гофрированная нержавеющая труба, Ø 20 x 20 м (с фитингами easyclitic)	EG 424	7648219
 EG 109 EG 110 89800038	Набор хомутов для Duo-Tube и Duo-Flex	Для Duo-Tube (медная труба 15 мм) и Duo-Flex (гофрированная нержавеющая труба Ø 16 мм), 4 штуки	EG 109	89807003	
		Для Duo-Tube (медная труба 18 мм) и Duo-Flex (гофрированная нержавеющая труба Ø 20 мм), 4 штуки	EG 110	89807004	
 EG 374/EG 375 89800071 EG 376 89800072	Наборы компрессионных фитингов для Duo-Tube (соединение без пайки)	Набор из 2 компрессионных фитингов Ø 15 мм (для Duo-Tube)	EG 374	100000417	
		Набор из 2 компрессионных фитингов Ø 18 мм (для Duo-Tube)	EG 375	100000418	
		Набор из 2 компрессионных фитингов-переходников Ø 15/18 мм (для Duo-Tube и Duo-Flex)	EG 376	100000419	
Расширительные баки		18 л	EG 117	100019427	
		25 л	EG 118	100019428	
		40 л	EG 83	89807772	
		60 л	EG 84	89807773	
Набор для настенного крепления расширительного бака объемом до 25 л			EC 118	89807238	
Дифференциальная система регулирования SLA 2 для управления загрузочным насосом с дополнительным источником тепла					
Она обеспечивает:					
- регулирование температуры горячей воды в емкостном водонагревателе, подсоединенном к котлу без панели управления/к буферному водонагревателю твердотопливного котла/ к буферному водонагревателю солнечной установки					
- наблюдение за температурой обратной линии контура отопления и позволяет обойти водонагреватель солнечной установки, если температура обратной линии контура отопления выше, чем температура в водонагревателе солнечной установки.				EC 320	100007832
Поставляется с 2 датчиками.					

Теплоноситель и принадлежности для технического обслуживания солнечных установок

Принадлежности					
 89800039		Теплоноситель	Разведенный 60/40, 20 л (-21°C)	EG 101	89807794
			Разведенный, тип LS «высокоэффективный», 20 л (-26°C)	EG 100	89807792
			Разведенный «БИО», тип LR-25, 20 л (-30°C)	ER 316	100017611
EG 81  89800091	EG 104  89800085	Техническое обслуживание солнечных установок	Станция для заполнения с насосом и бачком	EG 81	89807770
EG 102  89800083	EG 80  89800033		Ручной насос для заполнения системы теплоносителем	EG 80	89807769
			Индикатор для контроля точки замерзания теплоносителя	EG 102	89807797
			Измерительный блок с рефрактометром	EG 104	89807799
			Чемодан для проверки солнечной установки	ER 50	100012031
			Промывочная жидкость SOLRNET для контура солнечных коллекторов	ER 318	100020025



ТЕПЛОВЫЕ НАСОСЫ

МОДЕЛИ	НАЗНАЧЕНИЕ	СТР.
 <p>GSHP</p> <p>3,7 – 24,4 кВт</p>	 <p>РЕВЕРСИВНЫЕ ТЕПЛОВЫЕ НАСОСЫ ВОДА (ВОДНО-ГЛИКОЛЕВЫЙ РАСТВОР) – ВОДА ДЛЯ ОТОПЛЕНИЯ/ОХЛАЖДЕНИЯ И ГВС¹</p>	58
 <p>GSHP.../V 200 GH, GSHP.../B 200 GH</p> <p>3,7 – 24,4 кВт</p>	 <p>РЕВЕРСИВНЫЕ ТЕПЛОВЫЕ НАСОСЫ ВОДА (ВОДНО-ГЛИКОЛЕВЫЙ РАСТВОР) – ВОДА ДЛЯ ОТОПЛЕНИЯ/ОХЛАЖДЕНИЯ И ГВС (ЁМКОСТНЫЙ ВОДОНАГРЕВАТЕЛЬ 200 Л)</p>	59
 <p>GSHP.../V 200 GS, GSHP.../B 200 GS</p> <p>3,7 – 24,4 кВт</p>	 <p>РЕВЕРСИВНЫЕ ТЕПЛОВЫЕ НАСОСЫ ВОДА (ВОДНО-ГЛИКОЛЕВЫЙ РАСТВОР) – ВОДА ДЛЯ ОТОПЛЕНИЯ/ОХЛАЖДЕНИЯ И ГВС (ЁМКОСТНЫЙ ВОДОНАГРЕВАТЕЛЬ 200 Л)</p>	60
 <p>HPI EVOLUTION</p> <p>3,7 – 24,4 кВт</p>	 <p>ТЕПЛОВЫЕ НАСОСЫ ВОЗДУХ-ВОДА, ВЫПОЛНЕННЫЕ В ВИДЕ ИНВЕРТОРНОЙ СПЛИТ-СИСТЕМЫ, ДЛЯ ОТОПЛЕНИЯ И ГВС¹</p>	64
 <p>ALEZIO EVOLUTION</p> <p>4,6 – 14,6 кВт</p>	 <p>ТЕПЛОВЫЕ НАСОСЫ ВОЗДУХ-ВОДА, ВЫПОЛНЕННЫЕ В ВИДЕ ИНВЕРТОРНОЙ СПЛИТ-СИСТЕМЫ ДЛЯ ОТОПЛЕНИЯ И ГВС¹</p>	68
 <p>KALIKO ESSENTIEL ETWH 180 E, 230 E</p> <p>180 и 230 л</p>	 <p>ТЕПЛОВОЙ НАСОС ДЛЯ ГОРЯЧЕГО ВОДОСНАБЖЕНИЯ, ИСПОЛЬЗУЮЩИЙ ТЕПЛО КОМНАТНОГО ВОЗДУХА</p>	72
 <p>KALIKO TWH 200 E, TWH 300 E, TWH 300 EH</p> <p>200 и 300 л</p>	 <p>ТЕПЛОВОЙ НАСОС ДЛЯ ГОРЯЧЕГО ВОДОСНАБЖЕНИЯ, ИСПОЛЬЗУЮЩИЙ ТЕПЛО КОМНАТНОГО ИЛИ НАРУЖНОГО ВОЗДУХА</p>	74

EASYLIFE

ТЕПЛОВЫЕ НАСОСЫ

5

¹ и ГВС с емкостным водонагревателем серии ВРВ/ВЛС... (см. главу 14)



GSHP_00001

5,7 – 28 кВт

Характеристики серии	
Предельные рабочие температуры в режиме отопления	
Вода	+7°C/+80°C
Отбор (источник тепла)	-15°C/+35°C
Предельные рабочие температуры в режиме охлаждения	
Вода	+7°C/+25°C
Отбор (источник тепла)	-15°C/+35°C
Макс. рабочее давление контура отопления	3 бар
Макс. рабочее давление контура отбора (источника) тепла	3 бар

Основные размеры

- GSHP 5, 9, 12, 15: подающая линия контура отопления, G 1"
GSHP 19 и 27: обратная линия контура отопления, G 1 1/4"
(в комплекте поставки 2 запорных крана и фильтр)
- GSHP 5, 9, 12, 15: подающая линия первичного контура водонагревателя (если он есть), G 1"
GSHP 19 и 27: подающая линия контура отопления, G 1 1/4"
- GSHP 5, 9, 12, 15: обратная линия контура отопления, G 1"
(в комплекте поставки 2 запорных крана и фильтр)
GSHP 19 и 27: заглушка
- GSHP 5, 9, 12, 15: обратная линия первичного контура водонагревателя (если он есть), G 1"
GSHP 19 и 27: заглушка
- Подающая линия контура геотермального источника тепла, G 1 1/4"
(в комплекте поставки 1 запорный кран с манометром)
- Обратная линия контура геотермального источника тепла, G 1 1/4" (в комплекте поставки 2 запорных крана и фильтр)
- Слив с предохранительных клапанов (контур геотермального источника тепла, контур отопления)
- Отвод конденсата
- Автоматические воздухоотводчики (контур геотермального источника тепла, контур отопления)

(1) Регулируемые ножки: 10 – 30 мм

- Тепловые насосы вода (водно-гликолевый раствор) — вода, для которых источником тепла является закрытый контур в грунте (горизонтальные коллекторы), в скважине (вертикальные коллекторы) или в горизонте грунтовых вод
- Ревверсивные
- Для подключения к однофазной электрической сети — модели MR, или к трёхфазной электрической сети — модели TR
- Модуль теплового насоса содержит:
 - Герметичный компрессор Scroll с коэффициентом преобразования (КОП) до 4,5 для режима 0 — -3°C/30°C — 35°C
 - 2 пластинчатых теплообменника с большим запасом по мощности
 - Дроссель, фильтр-осушитель, реле высокого и низкого давления
 - Электронный ограничитель пускового тока
 - Расширительный бак объёмом 10 литров для первичного контура (контура источника тепла), для моделей GSHP 5, 9, 12, 15 — расширительный бак вторичного контура (контур отопления)
 - 2 энергоэффективных модулирующих циркуляционных насоса с классом энергоэффективности EEI < 0,23 (контур источника

- тепла и контуры отопления) для моделей GSHP 5, 9, 12, 15. Для модели GSHP 19 циркуляционные насосы предлагаются в качестве дополнительного оборудования
- Расходомер для вторичного контура (контур отопления) и реле протока для первичного контура (контур источника тепла)
- Электронный манометр, предохранительный клапан и воздухоотводчик
- В качестве дополнительного оборудования предлагается комплект ТЭНов (дополнительный электрический источник тепла)
- Шумоизоляция
- Переключающий клапан отопление-ГВС для моделей GSHP 5, 9, 12, 15. Для моделей GSHP 19, 27 он предлагается в качестве дополнительного оборудования.
- Панель управления Diematic iSystem, которая обеспечивает контроль различных параметров теплового насоса, а также управление работой нескольких контуров в режиме отопления или охлаждения. В комплект поставки входит датчик наружной температуры
- Объём поставки: 2 или 3 упаковки

Технические характеристики	GSHP	5 MR-E	5 TR-E	9 MR-E	9 TR-E	12 MR-E	12 TR-E	15 TR-E	19 TR	27 TR	
Теплопроизводительность (1)	5,70	5,70	9,8	9,8	12,66	12,66	17,09	20,40	27,99		кВт
КОП (1)	4,38	4,38	4,39	4,39	4,35	4,35	4,50	4,28	4,10		
Потребляемая электрическая мощность (1)	1,30	1,30	2,25	2,25	2,91	2,91	3,80	4,76	6,83		кВт
Теплопроизводительность (2)	5,39	5,39	9,41	9,41	12,21	12,21	16,35	20,05	26,82		кВт
КОП (2)	3,31	3,31	3,43	3,43	3,42	3,42	3,53	3,43	3,28		
Потребляемая электрическая мощность (2)	1,63	1,63	2,74	2,74	3,57	3,57	4,63	5,84	8,17		кВт
Теплопроизводительность (3)	7,42	7,42	12,95	12,95	16,58	16,58	22,27	28,11	35,25		кВт
КОП (3)	5,64	5,64	5,52	5,52	5,30	5,30	5,38	5,14	4,71		
Потребляемая электрическая мощность (3)	1,31	1,31	2,34	2,34	3,13	3,13	4,14	5,47	7,49		кВт
Теплопроизводительность (4)	7,01	7,01	12,51	12,51	15,94	15,94	21,44	26,95	34,40		кВт
КОП (4)	4,25	4,25	4,37	4,37	4,20	4,20	4,27	4,12	3,90		
Потребляемая электрическая мощность (4)	1,65	1,65	2,86	2,86	3,80	3,80	5,02	6,54	8,83		кВт
Напряжение питания	1 x 230 В ~	3 x 400 В ~	1 x 230 В ~	3 x 400 В ~	1 x 230 В ~	3 x 400 В ~	3 x 400 В ~	3 x 400 В ~	3 x 400 В ~	3 x 400 В ~	В
Максимальная сила тока	12,8	4,8	22,8	7,4	27,9	9,7	13	15,3	21,6		А
Пусковой ток	< 30	< 30	< 30	< 30	< 30	< 30	< 30	< 30	< 30		А
Акустическая мощность	49	49	53	53	52	52	51	53	50		дБ(А)
Хладагент R 410A	1,50	1,50	1,70	1,70	1,80	1,80	2,50	2,54	3,18		кг
Вес нетто	127	127	143	143	143	143	161	148	162		кг

- (1) Характеристики согласно NF EN 14511-2 для режима водно-гликолевый раствор (30%) - вода: 0°C - -3°C/30°C - 35°C.
 (2) Характеристики согласно NF EN 14511-2 для режима водно-гликолевый раствор (30%) - вода: 0°C - -3°C/40°C - 45°C.
 (3) Характеристики согласно NF EN 14511-2 для режима вода - вода: 10°C - 7°C/30°C - 35°C.
 (4) Характеристики согласно NF EN 14511-2 для режима вода - вода: 10°C - 7°C/40°C - 45°C.

Артикул	GSHP	5 MR-E	5 TR-E	9 MR-E	9 TR-E	12 MR-E	12 TR-E	15 TR-E	19 TR-E	27 TR-E
		7612336	7611946	7600538	7612220	7612330	7612245	7611656	7612360	7612590

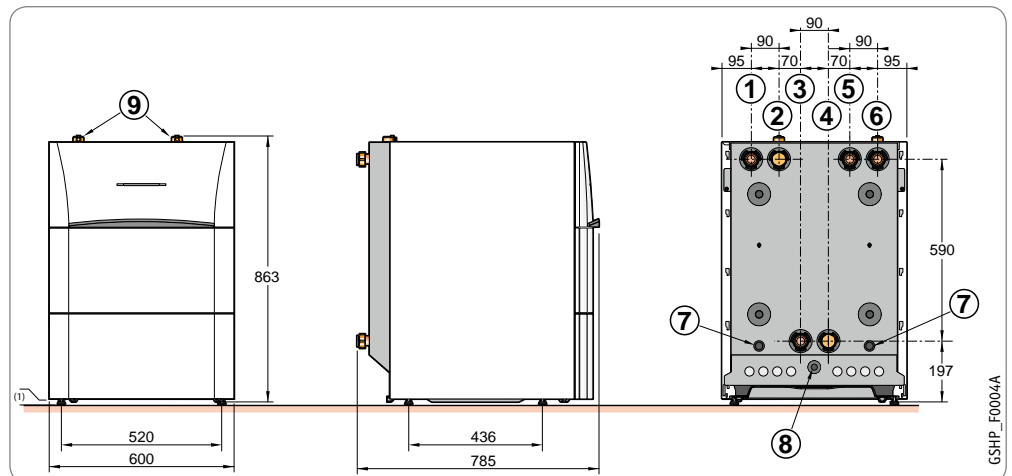

GSHP_F0004A

- Высокопроизводительный емкостный послыйный эмалированный водонагреватель "High load" с пластинчатым теплообменником, подключенным к загрузочному насосу
- Модульная конструкция
- Водонагреватель такого же дизайна, что и тепловой насос, установлен рядом с ним или образует с ним колонну в едином стиле
- Защита бака водонагревателя от коррозии обеспечивается Titan Active System® (нерасходуемый титановый анод TAS)
- Сливной кран
- Соединительные трубопроводы тепловой насос-водонагреватель и датчик ГВС входят в комплект поставки
- Регулируемые ножки
- Объем поставки: 3 упаковки

Артикул	GSHP...	5 MR	5 TR	9 MR	9 TR	12 MR	12 TR	15 TR
	/ V 200 GHЛ	7638341	7638344	7638346	7638348	7638350	7638352	7638354
	/ B 200 GHЛ	7638340	7638342	7638345	7638347	7638349	7638351	7638353

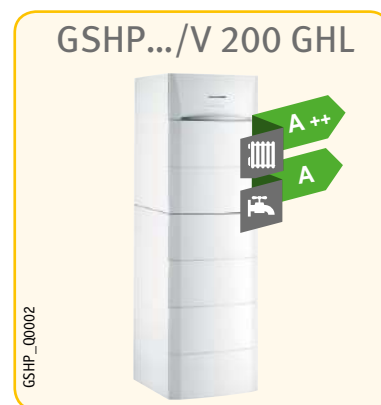
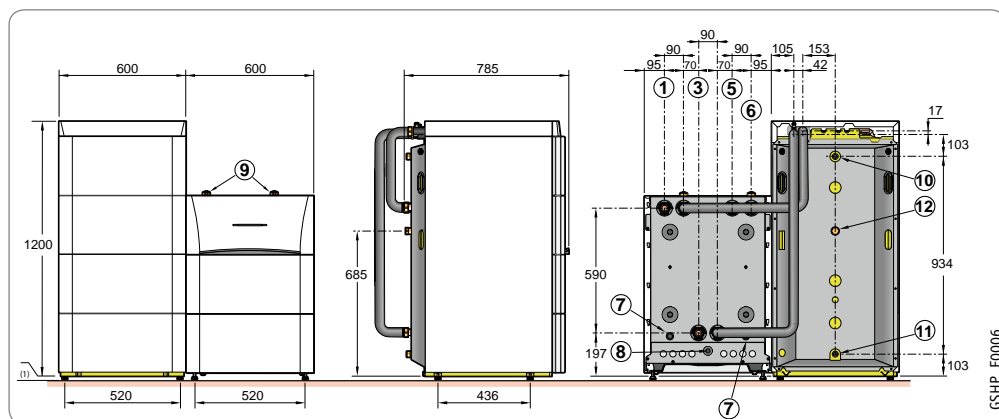
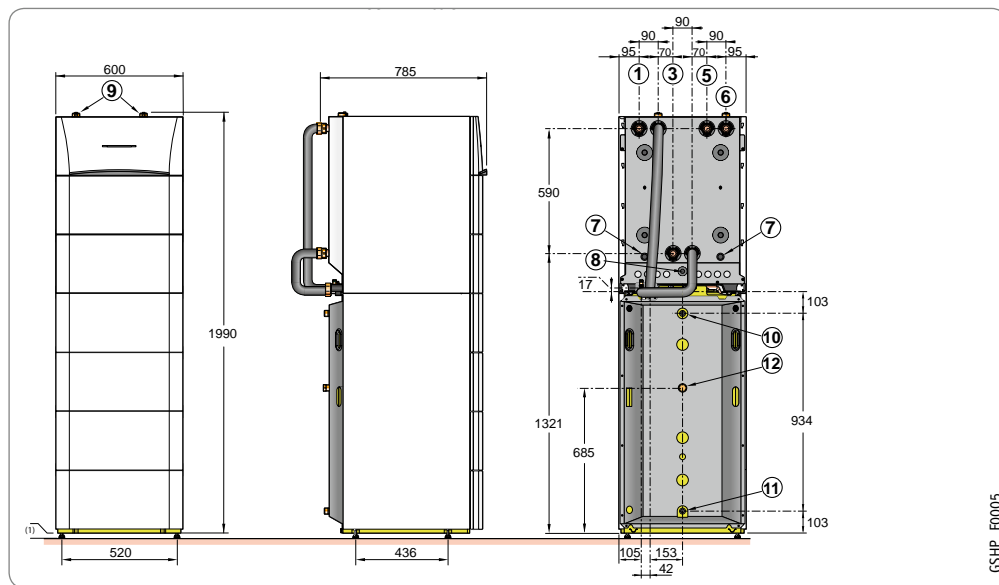

5,7 – 17,1 кВт

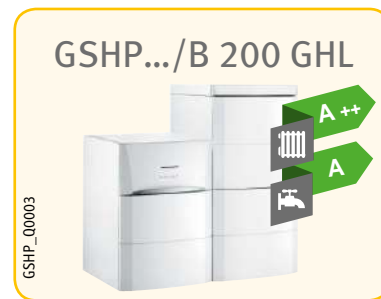

Основные размеры

- 1 Подающая линия контура отопления, G 1"
 - 3 Обратная линия контура отопления, G 1" (в комплекте поставки 2 запорных крана и фильтр)
 - 5 Подающая линия контура геотермального источника тепла, G 1 1/4" (в комплекте поставки 1 запорный кран с манометром)
 - 6 Обратная линия контура геотермального источника тепла, G 1 1/4" (в комплекте поставки 2 запорных крана и фильтр)
 - 7 Слив с предохранительных клапанов (контур геотермального источника тепла, контур отопления)
 - 8 Отвод конденсата
 - 9 Автоматические воздухоотводчики (контур геотермального источника тепла, контур отопления)
 - 10 Выход горячей санитарно-технической воды, G 3/4"
 - 11 Вход холодной санитарно-технической воды, G 3/4"
 - 12 Рециркуляция контура горячей санитарно-технической воды, G 3/4"
- (1) Регулируемые ножки: 10 – 30 мм

Горячее водоснабжение

Модель	GSHP.../V и B 200 GHЛ	5 MR	5 TR	9 MR	9 TR	12 MR	12 TR	15 TR
Цикл разбора (1)		L	L	L	L	L	L	L
Номинальный объем водонагревателя для ГВС		194	194	194	194	194	194	194 л
Максимальный объем горячей санитарно-технической воды, доступный для разбора (1)		270	270	270	270	270	270	270 ч
Длительность нагрева (1)		2 ч 10 мин	2 ч 10 мин	1 ч 05 мин	1 ч 05 мин	55 мин	55 мин	50 мин h
Потребляемая мощность в установившемся режиме (1)		38	38	38	38	38	38	38 Вт
КОП в режиме ГВС (1)		2,70	2,70	2,70	2,70	2,70	2,70	2,60
Вес нетто ...V 200 GHЛ/ ...B 200 GHЛ		243/246	243/246	259/262	259/262	261/264	261/264	276/279 кг

(1) В соответствии с NF EN 16147

Макс. рабочее давление контура горячей санитарно-технической воды	10 бар
Макс. рабочая температура горячей санитарно-технической воды	70°C

Дополнительное оборудование: стр. 61

GSHP

GSHP .../V 200 GSHL, GSHP .../B 200 GSHL

РЕВЕРСИВНЫЕ ТЕПЛОВЫЕ НАСОСЫ ВОДА (ВОДНО-ГЛИКОЛЕВЫЙ РАСТВОР) — ВОДА С ЁМКОСТНЫМ ВОДОНАГРЕВАТЕЛЕМ ДЛЯ ГВС

GSHP.../V 200 GSHL

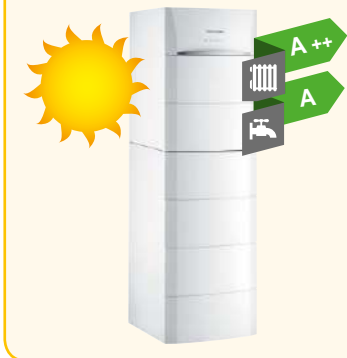

GSHP_00002

- Высокопроизводительный ёмкостный послыйный эмалированный водонагреватель "High load" с пластинчатым теплообменником, подключенным к загрузочному насосу, а также со змеевиковым теплообменником для подключения к контуру солнечных коллекторов
- Модульная конструкция
- Водонагреватель такого же дизайна, что и тепловой насос, установлен под тепловым насосом или установлен справа или слева от него
- Защита бака водонагревателя от коррозии обеспечивается Titan Active System® (нерасходуемый титановый анод TAS)
- Сливной кран
- Соединительные трубопроводы тепловой насос-водонагреватель и датчик ГВС входят в комплект поставки
- Регулируемые ножки
- Объём поставки: 3 упаковки

Артикул	GSHP...	5 MR	5 TR	9 MR	9 TR	12 MR	12 TR	15 TR
	/ V 200 GSHL	7638363	7638365	7638367	7638370	7638372	7638375	7638377
	/B 200 GSHL	7638362	7638364	7638366	7638369	7638371	7638374	7638376

5,7 – 17,1 кВт

GSHP.../B 200 GSHL



GSHP_00003

Основные размеры

- 1 Подающая линия контура отопления, G 1"
- 3 Обратная линия контура отопления, G 1" (в комплекте поставки 2 запорных крана и фильтр)
- 5 Подающая линия контура геотермального источника тепла, G 1 1/4" (в комплекте поставки 1 запорный кран с манометром)
- 6 Обратная линия контура геотермального источника тепла, G 1 1/4" (в комплекте поставки 2 запорных крана и фильтр)
- 7 Слив с предохранительных клапанов (контур геотермального источника тепла, контур отопления)
- 8 Отвод конденсата
- 9 Автоматические воздухоотводчики (контур геотермального источника тепла, контур отопления)
- 10 Выход горячей санитарно-технической воды, G 3/4"
- 11 Вход холодной санитарно-технической воды, G 3/4"
- 12 Рециркуляция контура горячей санитарно-технической воды, G 3/4"
- 13 Место для установки датчика солнечной установки
- 14 Вход теплообменника для контура солнечных коллекторов, G 1"
- 15 Выход теплообменника для контура солнечных коллекторов, G 1"

(1) Регулируемые ножки: 10 – 30 мм

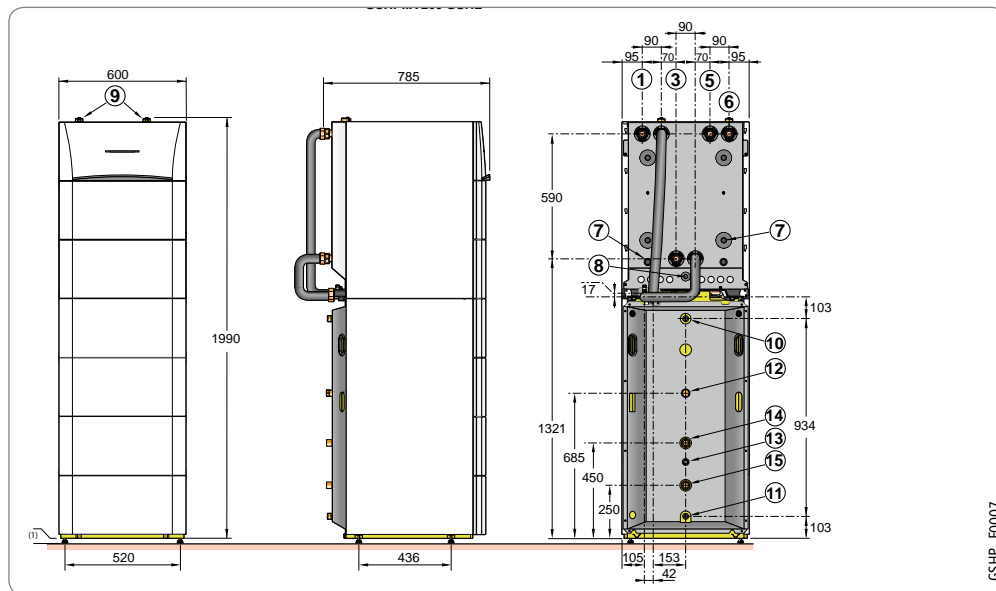

GSHP_F0007

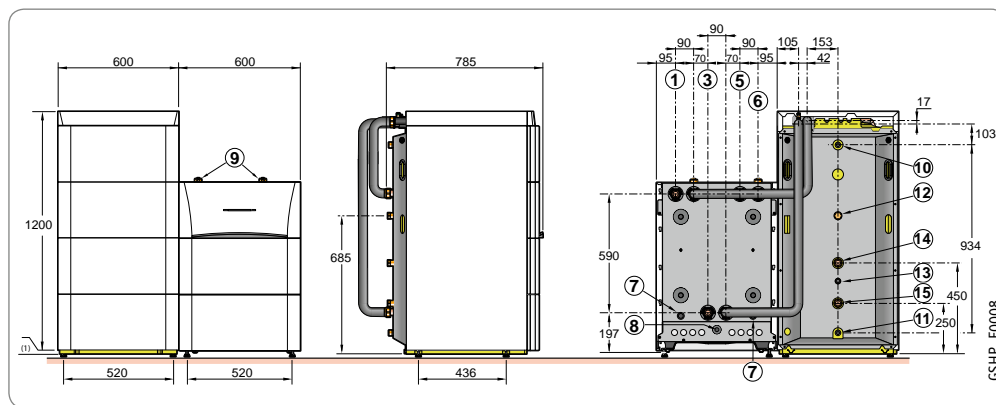

GSHP_F0008

Горячее водоснабжение

Макс. рабочая температура горячей санитарно-технической воды	70°C
Макс. рабочее давление контура горячей санитарно-технической воды	10 бар
Макс. рабочее давление контура солнечных коллекторов	6 бар

Модель	GSHP.../V и B 200 GSHL	5 MR	5 TR	9 MR	9 TR	12 MR	12 TR	15 TR	
Объём водонагревателя для ГВС		187	187	187	187	187	187	187	л
Объём для контура солнечных коллекторов/дополнительного источника тепла		73/114	73/114	73/114	73/114	73/114	73/114	73/114	л
Вес нетто ...V 200 GSHL/ ...B 200 GSHL		258/261	258/261	274/277	274/277	276/279	276/279	291/294	кг

Дополнительное оборудование: стр. 61

Дополнительное оборудование	Ед. пост.	Артикул
Комплект электрических нагревательных элементов:		
- 9 кВт для GSHP 5, 9, 12, 15	HZ 20	7616680
- 9 кВт для GSHP 19, 27	HZ 19	7616643
Разделительный теплообменник:		
- для GSHP 5 и 9 MR/TR	HZ 24	7618061
- для GSHP 12 MR/TR и 15 TR	HZ 26	7618063
- для GSHP 19 и 27 TR	HZ 28	7618065
Циркуляционный насос WILO PARA 25/1-8 для GSHP 19	HZ 63	7622062
Буферный бак 200 GT	ER 602	7607396
Комплект теплоизоляции для режима охлаждения	ER 581	7620436
Переключающий клапан отопление/ГВС для GSHP 19 и 27	HZ 17	7616429
Сетчатый фильтр + запорный кран	EH 61	100004417

Производство ГВС	
GSHP 5, 9, 12, 15 с водонагревателем В/В 200 GHL или GSHL	см. стр. 59–60
GSHP 19, 27 с ёмкостным водонагревателем ВРВ/ВЛС	см. главу 14

Принадлежности для гидравлического подключения	Ед. пост.	Артикул
Комплект для подключения буферного бака 200 GT к контуру отопления со смесительным клапаном	ER 604	7610411
Комплект для подключения буферного бака 200 GT к прямому контуру отопления	ER 605	7610412
Комплект для подключения теплового насоса к внешнему контуру	ER 606	7610667
Комплект для подключения теплового насоса GSHP 5 - 15 к буферному баку 200 GT, установленному рядом	ER 611	7611489
Комплект для подключения теплового насоса GSHP 5 - 15 к буферному баку 200 GT, установленному под тепловым насосом	ER 610	7611488
Гидравлический модуль с высокопроизводительным насосом класса А, EEI<0,23:		
- для 1 прямого контура	EA 143	100020167
- для 1 смесительного контура	EA 144	100020168
Коллектор для 2 или 3 контуров	EA 140	100020164
Настенный кронштейн для 1 гидравлического модуля	EA 142	100020166
Настенный кронштейн для коллектора	EA 141	100020165
Набор переходников с резьбы G на R (1" и 3/4")	BH 84	89557009

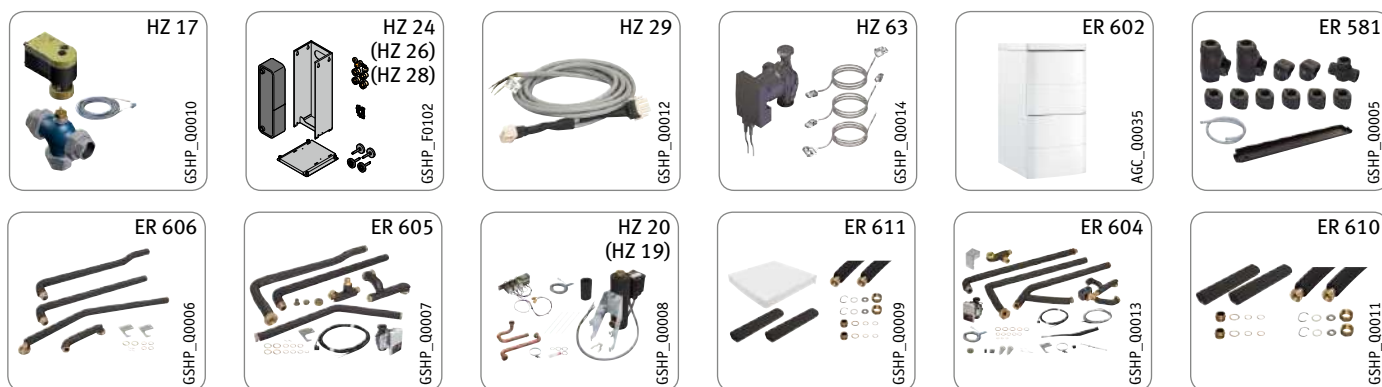

Рекомендуемые комбинации тепловой насос GSHP/ ёмкостный водонагреватель для ГВС

	Объём, л	Площадь поверхности теплообменника, м²	Q _{гр} , кВт·ч/24 ч	GSHP 5MR/TR	GSHP 9MR/TR	GSHP 12MR/TR	GSHP 15 TR	GSHP 19 TR	GSHP 27 TR
BPB 150	150	0,84	1,1	•	•	o	o	o	o
BPB 200	200	1,20	1,3	•	•	•	o	o	o
BPB 300	300	1,70	1,6	•	•	•	o	o	o
BPB 400	400	2,20	2,0	•	•	•	•	o	s
BPB 500	500	3,10	2,2	•	•	•	•	•	•

• Рекомендуемая комбинация o Нерекомендуемая комбинация

Дополнительное оборудование для панели управления

Выбор дополнительного оборудования в зависимости от подключенных контуров							
Тип контура							
	ГВС	Прямой	Смесительный	Прямой + 1 смесительный	2 смесительных	Прямой + 2 смесительных	
Панель управления Diematic iSystem (1)	GSHP	1 x AD 212	заводская поставка	1 x AD 199	1 x AD 199	1 x AD 199 + 1 x AD 249	1 x AD 199 + 1 x AD 249

(1) Для каждого из этих контуров отопления можно установить диалоговый модуль или ДУ — ед. поставки AD 285, AD 284 + AD 252, FM 52.
 (2) До 10 тепловых насосов в каскаде

Дополнительное оборудование	Ед. пост.	Артикул
Кабель для подключения защитного термостата	HZ 29	7622431
Диалоговый модуль CDI 2/CDI 4	AD 285	100018924
Беспроводной модуль объединенный CDR 2/CDR 4 (без радиопередатчика)	AD 284	100018923
Беспроводной датчик наружной температуры	AD 251	100013306
Радиопередатчик для панели управления котла	AD 252	100013307
Упрощенное ДУ с датчиком комнатной температуры	FM 52	85757747

Дополнительное оборудование	Ед. пост.	Артикул
Плата + датчик для смесительного контура	AD 249	100013304
Датчик температуры смесительного контура	AD 199	88017017
Соединительный кабель BUS RX 12 (12 м)	AD 134	88017851
Датчик ГВС	AD 212	100000030
Набор для учёта энергии (используется только со счётчиком электроэнергии с импульсным выходом)	HK 29	100020294
Комплект датчика влажности для режим охлаждения	HK 27	100019114
Датчик для буферного водонагревателя	AD 250	100013305

Тепловой насос GSHP 9 MR/V 200 GHG:

- 1 прямой контур радиаторного отопления
- 1 смесительный контур напольного отопления
- 1 буферный бак 200GT



Оборудование	Ед. пост.	Артикул
Тепловой насос GSHP 9 MR/V200GHL	-	7638346
Буферный бак 200 GT	ER 602	7607396
Датчик для буферного водонагревателя	AD 250	100013305
Комплект для подключения буферного бака 200 GT к прямому контуру отопления	ER 605	7610412
Комплект для подключения буферного бака 200 GT к контуру отопления со смесительным клапаном	ER 604	7610411
Комплект для подключения теплового насоса GSHP 5 - 15 к буферному баку 200 GT, установленному рядом	ER 611	7611489
Электрический нагревательный элемент 9 кВт	HZ 20	7616680
Дополнительное оборудование		
Диалоговый модуль CDI 2/CDI 4	2 x AD 285	100018924
Сетчатый фильтр + запорный кран	2 x EH 61	100004417

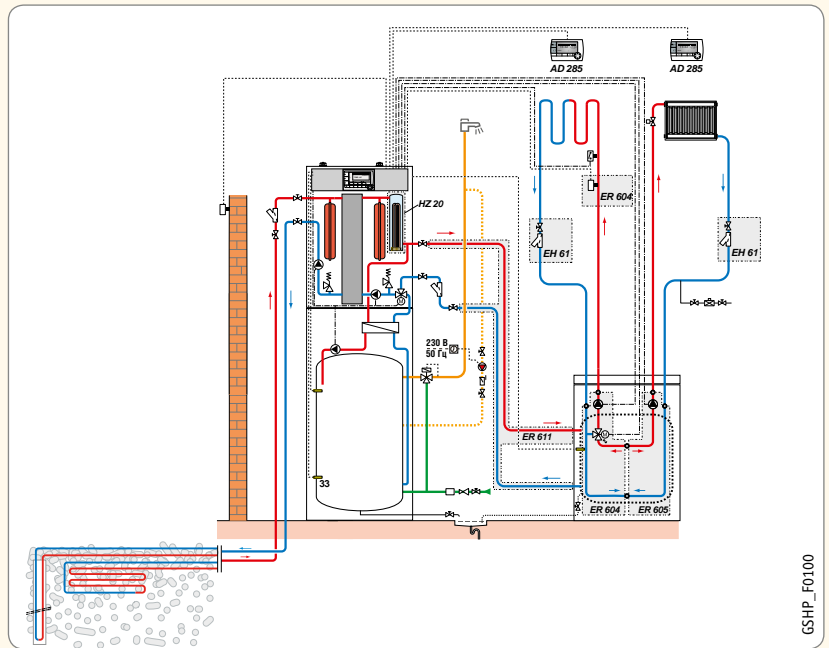

GSHP_F0100

Тепловой насос GSHP 9 MR/V 200 GHG:

- 1 прямой контур радиаторного отопления
- 1 контур солнечных коллекторов



Оборудование	Ед. пост.	Артикул
Тепловой насос GSHP 5 MR/V200GSHL	-	7638363
Полный базовый комплект 2м2 с 1 DH 200SL (установка на крыше, независимо от стропил)	ER 771	7652623
Гидравлический модуль солнечной установки SKP 7-8	ER 655	7624853
Система регулирования SOL PLUS	ER 709	7630422
Дополнительное оборудование		
Диалоговый модуль CDI 2/CDI 4	2 x AD 285	100018924
Труба теплоизолированная Duo-Tube Cu 15 X 10 М	EG 106	89807000
Электрический нагревательный элемент 9 кВт	HZ 20	7616680

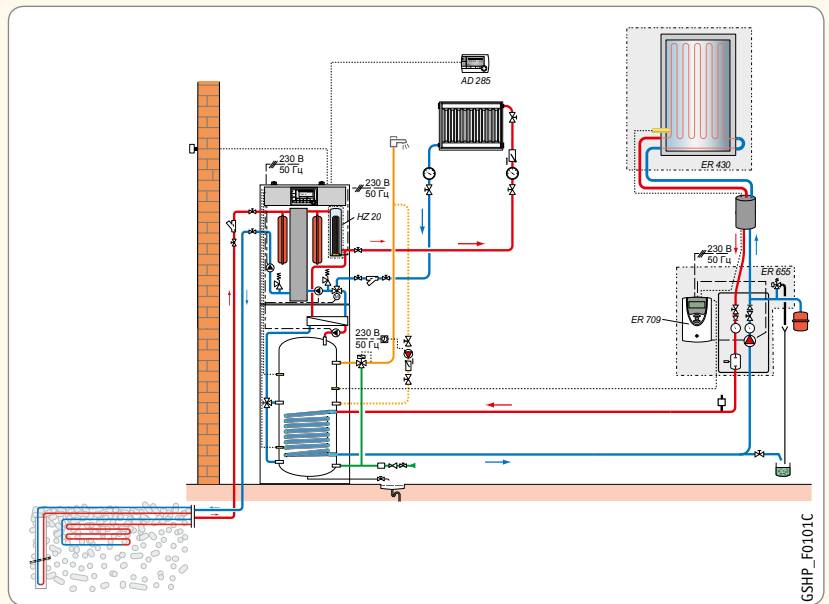

GSHP_F0101C

Тепловой насос GSHP 19 TR с разделительным теплообменником для использования грунтовых вод в качестве источника тепла:

- 1 смесительный контур напольного отопления
- 1 прямой контур радиаторного отопления
- 1 буферный бак 200 GT
- 1 ёмкостный водонагреватель BPB 300

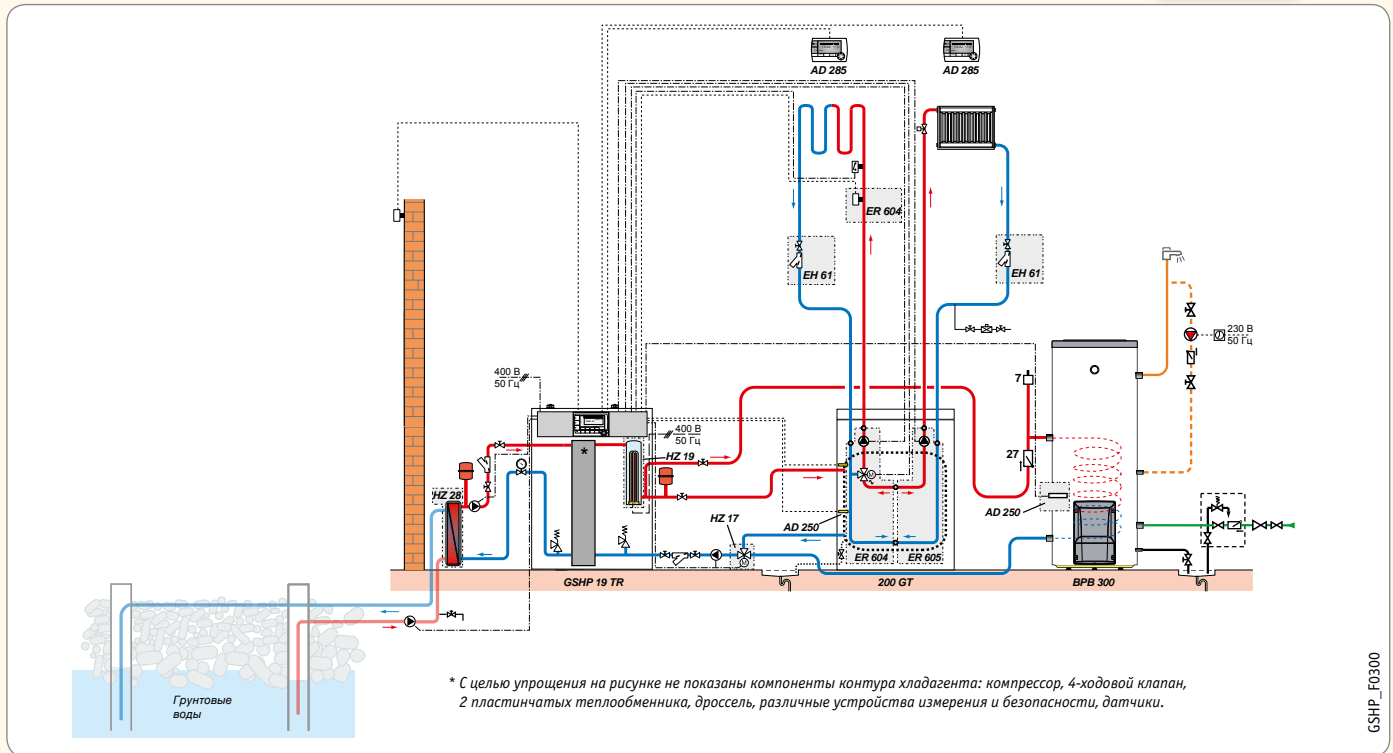

GSHP_F0300

5
ТЕПЛОВЫЕ НАСОСЫ

Оборудование	Ед. пост.	Артикул
Тепловой насос GSHP 19 TR-E	-	7612360
Буферный бак 200 GT	ER 602	7607396
Водонагреватель BPB 300	EC 611	100018095
Датчик для буферного водонагревателя	AD 250	100013305
Комплект для подключения буферного бака 200 GT к прямому контуру отопления	ER 605	7610412
Комплект для подключения буферного бака 200 GT к контуру отопления со смесительным клапаном	ER 604	7610411
Комплект для подключения теплового насоса GSHP 5 - 15 к буферному баку 200 GT, установленному рядом	ER 611	7611489
Переключающий клапан отопление/ГВС для GSHP 19 и 27	HZ 17	7616429
Разделительный теплообменник	HZ 28	7618065
Дополнительное оборудование		
Диалоговый модуль CDI 2/CDI 4	2 x AD 285	100018924
Сетчатый фильтр + запорный кран	2 x EH 61	100004417
Электрический нагревательный элемент 9 кВт	HZ 20	7616680



HPI_00004

5,87 – 24,4 кВт

- Реверсивный тепловой насос воздух-вода, состоящий из наружного блока AWHP и внутреннего блока MIT-IN-2
 - Рабочие температуры наружного воздуха до -20°C (-15°C для 6 MR-3)
 - Реверсивные модели для отопления и охлаждения при помощи тёплого/холодного пола (или для отопления и кондиционирования воздуха при помощи фанкойлов после установки дополнительного оборудования — «Набора теплоизоляции для режима охлаждения») (невозможно для каскадных установок — см. следующую страницу)
 - Больше экономии для комбинированных систем благодаря встроенной функции «гибрид»
 - Однофазное питание для моделей MR и трёхфазное питание для моделей TR
 - Ограничение пускового тока при помощи функции Inverter
 - Компоненты наружного блока:
 - Модулирующий компрессор Twin Rotary и Scroll (технология DC Inverter) с коэффициентом преобразования (КОП) до 4,2 для режима $+7^{\circ}\text{C}/+35^{\circ}\text{C}$
 - Испаритель из батареи медных труб с алюминиевым оребрением
 - Один или два лопастных вентилятора с управлением скоростью вращения для бесшумной работы
 - Микробуфер для защиты от гидравлического удара и для запаса по мощности
 - Электронные дросселирующие клапаны, фильтр, защитные реле давления
 - Устройство для ограничения пускового тока
 - Компоненты внутреннего гидравлического блока:
 - Панель управления **Diematic iSystem** с программируемой погодозависимой электронной системой регулирования, которая воздействует на наружный блок (см. стр. 160).
 - Конденсатор в виде пластинчатого теплообменника
 - Гидравлический разделитель объёмом 40 л
 - Энергоэффективный циркуляционный насос класса А
 - Расширительный бак объёмом 10 л
 - Электронный манометр
 - Предохранительный клапан
 - Автоматические воздухоотводчики
 - Реле протока
 - Переключающий клапан
 - Встроенный фильтр
 - 2 модели внутреннего гидравлического блока:
 - **MIT-IN-2/E...** iSystem со встроенным электрическим нагревательным элементом, мощность которого зависит от подключения — 2 или 6 кВт для однофазных моделей или 4 или 12 кВт для трёхфазных моделей
 - **MIT-IN-2/H...** iSystem для работы с котлом в качестве дополнительного источника тепла
- Объём поставки: 2 или 3 упаковки.

Технические данные	HPI	6 MR-2	8 MR-2	11 MR-2	11 TR-2	16 MR-2	16 TR-2	22 TR-2	27 TR-2	
Класс энергоэффективности в режиме отопления	A++	A++	A++	A++	A++	A++	A++	A++	A+	
Теплопроизводительность для $+7^{\circ}\text{C}/+35^{\circ}\text{C}$ (1)	5,87	8,26	10,56	10,56	14,2	14,2	19,4	24,4		кВт
КОП (отопление, для $+7^{\circ}\text{C}/+35^{\circ}\text{C}$) (1)	4,18	4,27	4,18	4,18	4,15	4,15	3,94	3,90		
Теплопроизводительность для $-7^{\circ}\text{C}/+35^{\circ}\text{C}$ (1)	4,02	5,6	8,09	8,09	10,32	10,32	11,1	13,8		кВт
КОП (отопление, для $-7^{\circ}\text{C}/+35^{\circ}\text{C}$) (1)	2,56	2,7	2,88	2,88	2,89	2,89	2,25	2,25		
Потребляемая электрическая мощность для $+7^{\circ}\text{C}/+35^{\circ}\text{C}$ (1)	1,41	1,93	2,53	2,53	3,42	3,42	4,92	6,26		кВт
Номинальная сила тока (1)	6,57	8,99	11,81	3,8	16,17	5,39	7,75	9,86		А
Холодопроизводительность (2)	4,69	7,9	11,16	11,16	14,46	14,46	17,7	22,2		кВт
КОП (охлаждение) (2)	4,09	3,99	4,75	4,75	3,96	3,96	3,8	3,8		
Холодопроизводительность (5)	3,13	4,98	7,43	7,43	7,19	7,19	9,3	11,7		кВт
КОП (охлаждение) (5)	3,14	2,7	3,34	3,34	3,58	3,58	2,9	2,9		
Потребляемая электрическая мощность (2)	1,15	2,0	2,35	2,35	3,65	3,65	6,7	8,3		кВт
Номинальный расход воды для $\Delta T=5\text{ K}$	1,01	1,42	1,82	1,82	2,45	2,45	3,3	4,2		м ³ /ч
Располагаемая высота напора для номинального расхода и $\Delta T=5\text{ K}$	618	493	393	393	213	213	-	-		мбар
Номинальный расход воздуха	2100	3300	6000	6000	6000	6000	8400	8400		м ³ /ч
Напряжение питания наружного блока	230 V ~	230 V ~	230 V ~	400 V ~	230 V ~	400 V ~	400 V ~	400 V ~		В
Акустическое давление (3) / Акустическая мощность (4)	41,7/63,7	43,2/65,2	43,4/65,4	43,4/65,4	47,4/69,4	47,4/69,4	51,8/73,8	53/75		дБ(А)
Заводская заправка хладагентом R 410A	2,1	3,2	4,6	4,6	4,6	4,6	7,1	7,7		кг
Максимальная длина для заводской заправки хладагентом	10	10	10	10	10	10	30	30		м
Вес нетто : наружный блок/внутренний блок MIT-IN-2	42/72	75/72	118/72	118/72	130/72	130/72	135/72	141/72		кг

(1) Режим отопления : температура наружного воздуха/температура воды на выходе, в соответствии с EN 14511-2 (изд. 2011 г.);
 (2) Режим охлаждения : температура наружного воздуха: $+35^{\circ}\text{C}$, температура воды на выходе: $+18^{\circ}\text{C}$, в соответствии с EN 14511-2;
 (3) На расстоянии 5 м от оборудования, открытое пространство;
 (4) Измерения выполнены в соответствии с NF EN 12102;
 (5) Режим охлаждения: температура наружного воздуха: $+35^{\circ}\text{C}$, температура воды на выходе: $+7^{\circ}\text{C}$.

Артикул	HPI	6 MR-2	8 MR-2	11 MR-2	11 TR-2	16 MR-2	16 TR-2	22 TR-2	27 TR-2
HPI.../E (с MIT-IN-2/E..)		7609979	7609981	7609983	7609985	7609987	7609989	7609991	7609993
HPI.../H (с MIT-IN-2/H..)		7609978	7609980	7609982	7609984	7609986	7609988	7609990	7609992



Характеристики серии

Макс. рабочие температуры в режиме отопления	Вода	+18°C / +60°C (+18 / +55°C для HPI 22/27 TR-2)
	Наружный воздух	-20°C / +35°C (-15°C / +35°C для HPI 6 MR-2)
Макс. рабочие температуры в режиме охлаждения	Вода	+18°C / +25°C (+7°C / +25°C с доп. оборудованием – ед. пост. НК 24 и НК 25)
	Наружный воздух	-5°C / +46°C
Макс. рабочее давление		3 бар

MIT-IN-2 iSystem

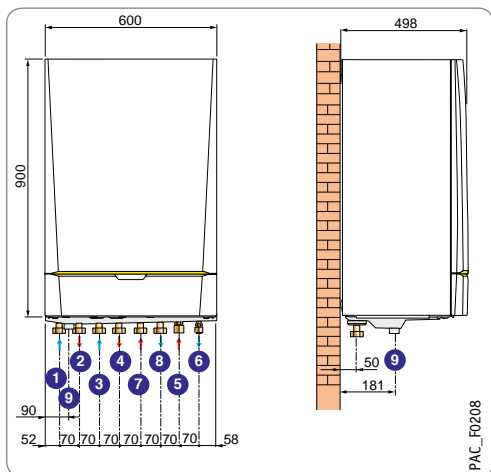

AWHP 6 MR-2 для HPI 6 MR-2

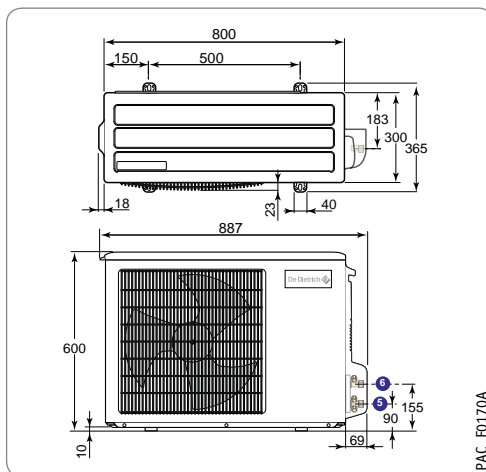

AWHP 8 MR-2 для HPI 8 MR-2

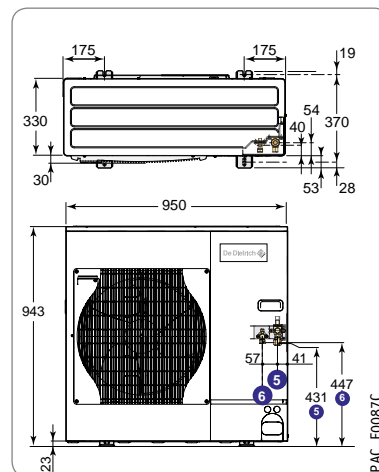

AWHP 11 MR-2/TR-2 и 16 MR-2/TR-2 для HPI 11 – 16 MR/TR-2

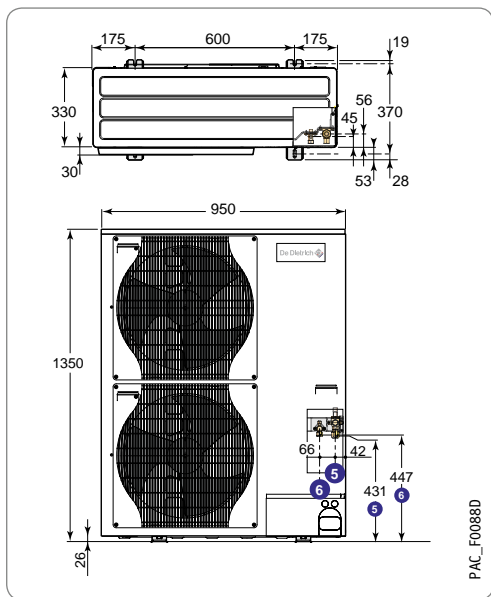

AWHP 22 TR и 27 TR для HPI 22 и 27 TR-2

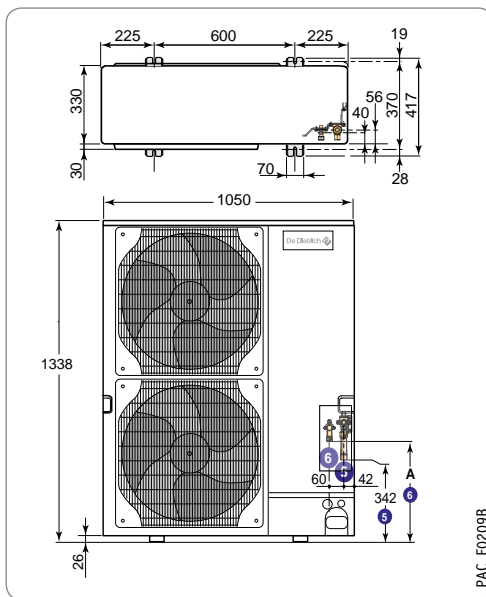

Основные размеры, мм и дюймы

- ② Обратная/подающая линии контура отопления с 3-ходовым смесителем, G 1 (с дополнительным оборудованием с ед. поставки НК 21 - Набор внутренних трубопроводов с 3-ходовым клапаном, или с ед. поставки НК 22 - Набор внутренних трубопроводов без 3-ходового клапана)
- ③ Обратная линия прямого контура отопления, G 1
- ④ Подающая линия прямого контура отопления, G 1
- ⑤ Подсоединение для хладагента (газовая фаза):
 - HPI 6 MR-2: 1/2" раструб (переходник с 1/2" на 5/8" для подсоединения к MIT-IN-2 поставляется в ед. поставки EH 146)
 - HPI 8 - 16 MR/TR-2: 5/8" раструб
 - HPI 22 и 27 MR/TR-2: 3/4" раструб (+переходник 3/4"-1" (пайка))
 - MIT-IN-2 4, 6, 8, 11 и 16 кВт: 5/8" раструб
 - MIT-IN-2 22 и 27 кВт: 3/4" раструб (+переходник 3/4"-1" (пайка))
- ⑥ Подсоединение для хладагента (жидкостная фаза):
 - HPI 6 MR-2: 1/4" раструб (переходник с 1/4" на 3/8" для подсоединения к MIT-IN-2 поставляется ед. поставки EH 146)
 - HPI 8 - 16 MR/TR-2: 3/8" раструб
 - HPI 22 MR/TR-2: 3/8" раструб (переходник с 3/8" на 1/2" для подсоединения к MIT-IN-2 поставляется в ед. поставки НК 26)
 - HPI 27 MR/TR-2: 1/2" раструб
 - MIT-IN-2 4, 6, 8, 11 и 16 кВт: 3/8" раструб
 - MIT-IN-2 22 и 27 кВт: 1/2" раструб
- ⑦ Подсоединение подающей линии котла, G 1 (только для MIT-IN-2/H)
- ⑧ Подсоединение обратной линии котла, G 1 (только для MIT-IN-2/H)
- ⑨ Сливное отверстие, наружный Ø 34 мм (для ПВХ трубы Ø 40 мм)

HPI	A (мм)
AWHP 22 TR для HPI 22 TR-2	450
AWHP 27 TR для HPI 27 TR-2	424

Для HPI Evolution

Дополнительное оборудование	Ед. пост.	Артикул	
Кронштейн для настенного монтажа + виброгасящие опоры для AWHP 6 и 8 MR-2	EH 95	100011222	
Кронштейн для настенного монтажа + виброгасящие опоры для AWHP 11 - 27 MR/TR	EH 250	100018409	
Поддон-сборник конденсата для настенного кронштейна	EH 111	100012532	
Опора для установки AWHP на земле	EH 112	100012533	
Набор для электрического подогрева поддона	EH 113	100012534	
Соединительные трубопроводы для хладагента 5/8" – 3/8"	длина 5 м	EH 114	100012535
	длина 10 м	EH 115	100012536
	длина 20 м	EH 116	100012537
Соединительные трубопроводы для хладагента 1/2" – 1/4", длина 10 м	EH 142	100015476	
Буферный накопитель В 80 Т (80 л)	EH 85	100008841	
Набор для бесшумной работы	EH 559	7625589	

Для кондиционирования воздуха при помощи фанкойлов	Ед. пост.	Артикул
Набор теплоизоляции для режима охлаждения для MIT-IN-2	HK 24	100018410
Набор теплоизоляции для режима охлаждения для MIT-IN-2 для набора внутренних трубопроводов с 3-ходовым клапаном (HK 21)	HK 25	100018411

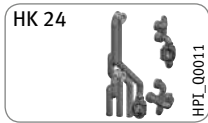

Наборы для гидравлического подключения	Ед. пост.	Артикул
Комплект датчика влажности для режима охлаждения	HK 27	100019114
Набор внутренних трубопроводов с 3-ходовым клапаном (контур В)	HK 21	100017830
Набор внутренних трубопроводов без 3-ходового клапана	HK 22	100017832
Гидравлический модуль для прямого контура с высокопроизводительным насосом (класс А)	EA 143	100020167
Гидравлический модуль для смесительного контура	EA 144	100020168
Коллектор для 2/3 контуров	EA 140	100020164
Настенный кронштейн для 1 гидравлического модуля	EA 142	100020166
Настенный кронштейн для коллектора	EA 141	100020165
Набор переходников с резьбой G/R (1" и 3/4")	VH 84	89557009

Производство ГВС	Ед. пост.	Артикул
Переключающий клапан отопление/ГВС	HK 23	100017833
Комплект соединительных трубопроводов ТН/водонагреватель	EH 149	100015468
Водонагреватель ВРВ 150	EC 609	100018093
Водонагреватель ВРВ 200	EC 610	100018094
Водонагреватель ВРВ 300	EC 611	100018095
Водонагреватель ВРВ 400	EC 612	100018096
Водонагреватель ВРВ 500	EC 613	100018097

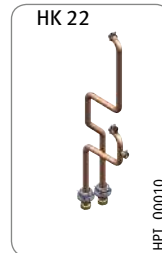
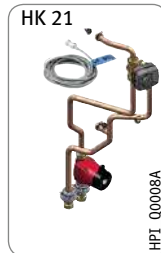

Рекомендуемые комбинации тепловых насосов HPI Evolution и водонагревателей

	Объём, л	Площадь поверхности теплообменника, м²	Q _{гр} , кВт•ч/24 ч	HPI					
				6 MR-2	8 MR-2	11 MR/TR-2	16 MR/TR-2	22 TR-2	27 TR-2
ВРВ 150	150	0,84	1,1	•	•	•	○	○	○
ВРВ 200	200	1,20	1,3	•	•	•	•	○	○
ВРВ 300	300	1,70	1,6	○	○	•	•	•	•
ВРВ 400	400	2,20	2,0	○	○	○	○	•	•
ВРВ 500	500	3,10	2,2	○	○	○	○	•	•

• Рекомендуемая комбинация ○ Не рекомендуемая комбинация

Примечание: другие характеристики водонагревателей ВРВ см. в главе 14

Дополнительное оборудование для панели управления

Выбор дополнительного оборудования в зависимости от подключенных контуров						
Тип контура						
Панель управления Diematic iSystem внутреннего блока MIT-IN-2 (1)(2)	ГВС	Прямой	Смесительный	Прямой + 1 смесительный	2 смесительных	Прямой + 2 смесительных
HPI	1 x AD 212	заводская поставка	1 x AD 199	1 x AD 199	1 x AD 199 + 1 x AD 249	1 x AD 199 + 1 x AD 249

(1) Для каждого из этих контуров отопления можно установить диалоговый модуль или ДУ – ед. поставки AD 285, AD 284 + AD 252, FM 52.

(2) До 10 тепловых насосов в каскаде

Дополнительное оборудование	Ед. пост.	Артикул
Диалоговый модуль CDI 2/CDI 4	AD 285	100018924
Беспроводной модуль объединенный CDR 2/CDR 4 (без радиопередатчика)	AD 284	100018923
Беспроводной датчик наружной температуры	AD 251	100013306
Радиопередатчик для панели управления котла	AD 252	100013307
Упрощенное ДУ с датчиком комнатной температуры	FM 52	85757747

Дополнительное оборудование	Ед. пост.	Артикул
Плата + датчик для смесительного контура	AD 249	100013304
Комплект для подключения напольного отопления	HA 249	100003301
Датчик температуры смесительного контура	AD 199	88017017
Соединительный кабель BUS RX 12 (12 м)	AD 134	88017851
Датчик ГВС	AD 212	100000030
Датчик для буферного водонагревателя	AD 250	100013305
Набор для учёта энергии	HK 29	100020294

Тепловой насос HPI Evolution с внутренним блоком MIT-IN-2/E... со встроенным электрическим нагревательным элементом



- 1 прямой контур отопления
- 2 смесительных контура
- 1 котёл с ёмкостным водонагревателем для ГВС

Оборудование	Ед. пост.	Артикул
Тепловой насос HPI 11 MR-2/EM	-	7609983
Набор внутренних трубопроводов с 3-ходовым клапаном (контур В)	HK 21	100017830
Водонагреватель BPB 300	EC 611	100018095
Переключающий клапан отопление/ГВС	HK 23	100017833
Комплект соединительных трубопроводов ТН/водонагреватель	EH 149	100015468
Датчик ГВС	AD 212	100000030
Дополнительное оборудование		
Диалоговый модуль CDI 2/CDI 4	AD 285	100018924
Соединительные трубопроводы для хладагента 5/8" – 3/8", длина 5 м	EH 114	100012535

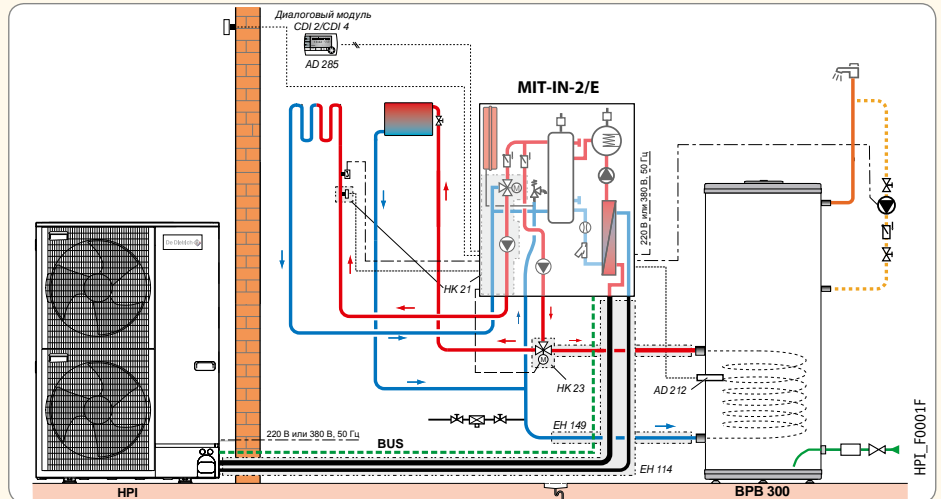

Тепловой насос HPI Evolution с внутренним блоком MIT-IN-2/H... (дополнительный источник тепла – котёл)



- 1 прямой контур отопления
- 1 смесительный контур
- 1 ёмкостной водонагреватель для ГВС

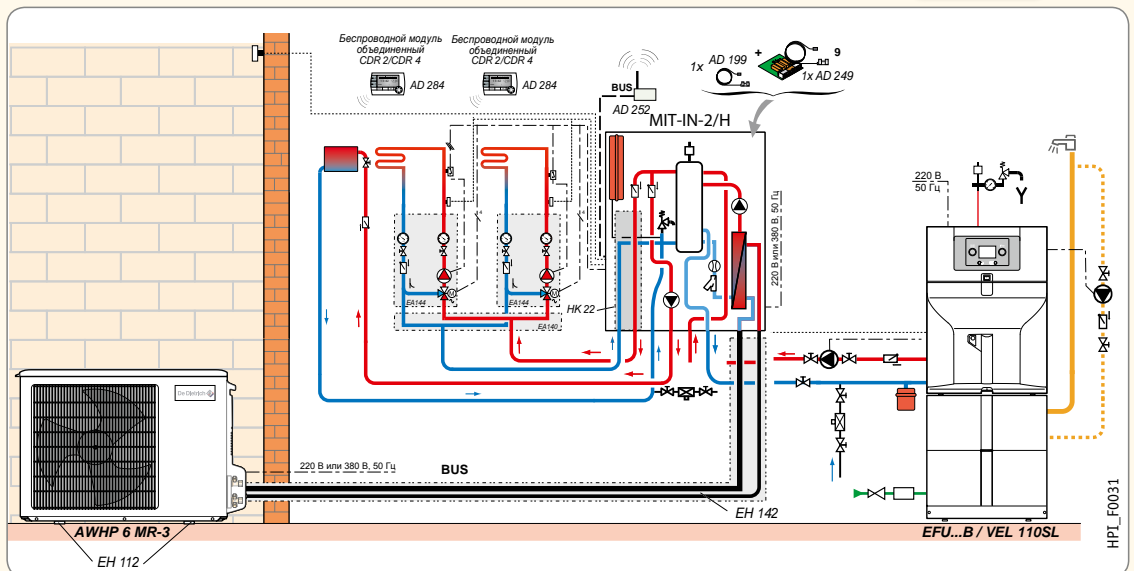

Оборудование	Ед. пост.	Артикул
Тепловой насос HPI 6 MR-2/H	-	7609978
Набор внутренних трубопроводов без 3-ходового клапана	HK 22	100017832
Котёл EFU 22 B/ VEL 110SL	-	7630104
Коллектор для 2/3 контуров	EA 140	100020164
Гидравлический модуль для 1 смесительного контура с высокопроизводительным насосом (класс А)	2 x EA 144	2 x 100020168
Настенный кронштейн для коллектора	EA 141	100020165
Датчик температуры смесительного контура	AD 199	88017017
Плата и датчик для смесительного контура	AD 249	100013304
Дополнительное оборудование		
Беспроводной модуль объединенный CDR 2/CDR 4 (без радиопередатчика)	2 x AD 284	2 x 100018923
Радиопередатчик для панели управления котла	AD 252	100013307
Соединительные трубопроводы для хладагента 1/2" – 1/4", длина 10 м	EH 142	100012535
Опора для установки AWP на земле	EH 112	100012533



PAC_00109

4,6 – 14,6 кВт

- Реверсивный тепловой насос воздух-вода, состоящий из наружного блока AWHP и внутреннего блока MIV-3
 - **Рабочие температуры наружного воздуха до -20°C (-15°C для 4 и 6 MR-3)**
 - Реверсивные модели для отопления и охлаждения при помощи тёплого/холодного пола или для отопления и кондиционирования воздуха при помощи фанкойлов (для моделей с установленной теплоизоляцией)
 - Нереверсивные модели без установленной теплоизоляции
 - Однофазное питание для моделей MR и трёхфазное питание для моделей TR
 - Ограничение пускового тока при помощи функции Inverter
 - **Компоненты наружного блока:**
 - Модулирующий компрессор Twin Rotary и Scroll (технология DC Inverter) с коэффициентом преобразования (КОП) до 4,6 для режима +7°C / +35°C
 - Испаритель из батареи медных труб с алюминиевым оребрением
 - Один или два лопастных вентилятора с управлением скоростью вращения для бесшумной работы
 - Микробуфер для защиты от гидравлического удара и для запаса по мощности
 - Электронные дросселирующие клапаны, фильтр, защитные реле давления
 - Устройство для ограничения пускового тока
 - **2 модели внутреннего гидравлического блока:**
 - для работы с котлом в качестве дополнительного источника тепла (модели MIV-3/H)
 - со встроенным электрическим нагревательным элементом (модели MIV-3/E) мощностью 2, 4 или 6 кВт (однофазные модели) или 3, 6 и 9 кВт (трёхфазные модели)
 - **Компоненты внутреннего блока:**
 - Простая в эксплуатации панель управления с возможностью погодозависимого регулирования
 - Конденсатор в виде пластинчатого теплообменника
 - Гидравлический разделитель
 - Энергоэффективный циркуляционный насос класса A
 - Расширительный бак объёмом 8 л
 - Ручной манометр
 - Предохранительный клапан
 - Автоматический воздухоотводчик
 - Реле протока
 - На выбор предлагаются 2 типа тепловых насосов:
 - **Модели для отопления и охлаждения при помощи тёплого/холодного пола** (однофазные модели .../EM или .../H и трёхфазные модели .../ET или .../H)
 - **Модели с установленной на заводе теплоизоляцией для отопления и кондиционирования воздуха при помощи фанкойлов** (однофазные модели .../EM1 или .../H1 и трёхфазные модели .../ET1 или .../H1), которые поставляются с монтажной рамой
- Объём поставки: 2 упаковки.

Теплопроизводительность для -7°C / +35°C (1)	4,5 MR-3	6 MR-3	8 MR-3	11 MR-3	11 TR-3	16 MR-3	16 TR-3	
Класс энергоэффективности в режиме отопления	A+++	A++	A++	A++	A++	A++	A++	
Теплопроизводительность для +7°C / +35°C (1)	4,6	5,79	8,26	11,39	11,39	14,65	14,65	кВт
КОП (отопление, для +7°C / +35°C) (1)	5,11	4,05	4,27	4,65	4,65	4,22	4,22	
Теплопроизводительность для -7°C / +35°C (1)	3,8	4,35	5,6	8,09	8,09	9,83	9,83	кВт
КОП (отопление, для -7°C / +35°C) (1)	2,71	2,57	2,7	2,88	2,88	2,74	2,74	
Потребляемая электрическая мощность для +7°C / +35°C (1)	0,9	1,43	1,93	2,45	2,45	3,47	3,47	кВт
Номинальная сила тока (1)	3,91	6,57	8,99	11,41	3,8	16,17	5,39	А
Холодопроизводительность (2)	3,8	4,69	7,9	11,16	11,16	14,46	14,46	кВт
КОП (охлаждение) (2)	4,28	4,09	3,99	4,75	4,75	3,96	3,96	
Холодопроизводительность (5)	4,0	3,13	4,98	7,43	7,43	7,19	7,19	кВт
КОП (охлаждение) (5)	2,73	3,14	2,7	3,34	3,34	3,58	3,58	
Потребляемая электрическая мощность (2) (5)	0,89/1,47	1,15	2,00	2,35	2,35	3,65	3,65	кВт
Номинальный расход воды для ΔT=5 К	0,8	0,99	1,42	1,96	1,96	2,53	2,53	м³/ч
Располагаемая высота напора для номинального расхода и ΔT=5 К	650	490	290	110	110	35	35	мбар
Номинальный расход воздуха	2670	2100	3300	6000	6000	6000	6000	м³/ч
Напряжение питания наружного блока/ Пусковой ток	230 В ~/5	230 В ~/5	230 В ~/5	230 В ~/5	400 В 3 ~/3	230 В ~/6	400 В 3 ~/3	В/А
Акустическое давление (3) / Акустическая мощность (4)	-/61	41,7/ 63,6	43,2/65,2	43,4/65,4	43,4/65,4	47,4/69,4	47,4/69,4	дБ(А)
Заводская заправка хладагентом R 410A	1,3	2,1	3,2	4,6	4,6	4,6	4,6	кг
Трубопроводы с хладагентом (жидкостная фаза-газовая фаза)	1/4-1/2	1/4-1/2	3/8-5/8	3/8-5/8	3/8-5/8	3/8-5/8	3/8-5/8	м³/ч
Максимальная длина для заводской заправки хладагентом	7	10	10	10	10	10	10	м
Вес нетто: наружный блок/внутренний блок MIV-3	42/35	42/35	75/35	118/37	118/37	130/37	130/37	кг

(1) Режим отопления: температура наружного воздуха/температура воды на выходе, в соответствии с EN 14511-2 (изд. 2011 г.);
 (2) Режим охлаждения: температура наружного воздуха: +35°C, температура воды на выходе: +18°C, в соответствии с EN 14511-2;
 (3) На расстоянии 5 м от оборудования, открытое пространство;
 (4) Измерения выполнены в соответствии с NF EN 12102;
 (5) Режим кондиционирования воздуха: температура наружного воздуха: +35°C, температура воды на выходе: +7°C.

Артикул	AWHP	4,5 MR-3	6 MR-3	8 MR-3	11 MR-3	11 TR-3	16 MR-3	16 TR-3
AWHP/E (с MIV-3/E) для отопления		7670760	7610015	7610017	7610019	7610021	7610023	7610025
AWHP/EI (с MIV-3/EI) с установленной на заводе теплоизоляцией для отопления и кондиционирования воздуха при помощи фанкойлов		7670763	7610029	7610031	7610033	7610035	7610037	7610039
AWHP/H (с MIV-3/H) для отопления		7670757	7610014	7610016	7610018	7610020	7610022	7610024
AWHP/HI (с MIV-3/HI) с установленной на заводе теплоизоляцией для отопления и кондиционирования воздуха при помощи фанкойлов		7670761	7610028	7610030	7610032	7610034	7610036	7610038



Характеристики серии

Макс. рабочие температуры в режиме отопления	Вода	+18°C/+60°C
	Наружный воздух	-20°C/+35°C (-15°C/+35°C для AWHP 4,5 и 6 MR-3)
Макс. рабочие температуры в режиме охлаждения	Вода	+18°C/+25°C
	Наружный воздух	-5°C/+46°C
Макс. рабочие температуры в режиме кондиционирования	Вода	+7°C/+25°C
	Наружный воздух	-5°C/+46°C
Макс. рабочее давление		3 бар

AWHP 4,5 MR

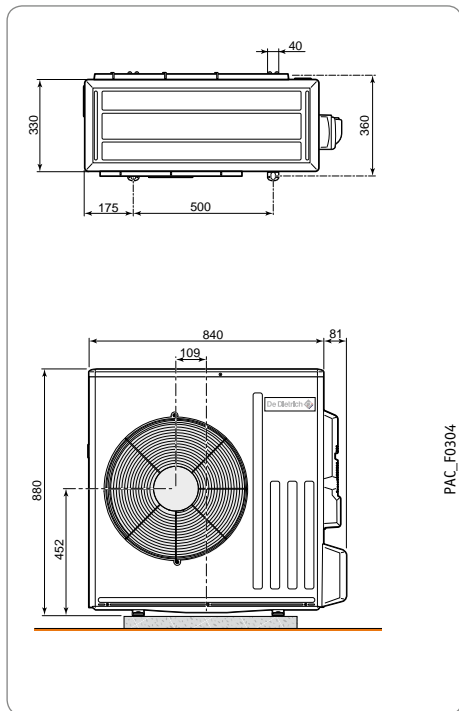

AWHP 6 MR-3

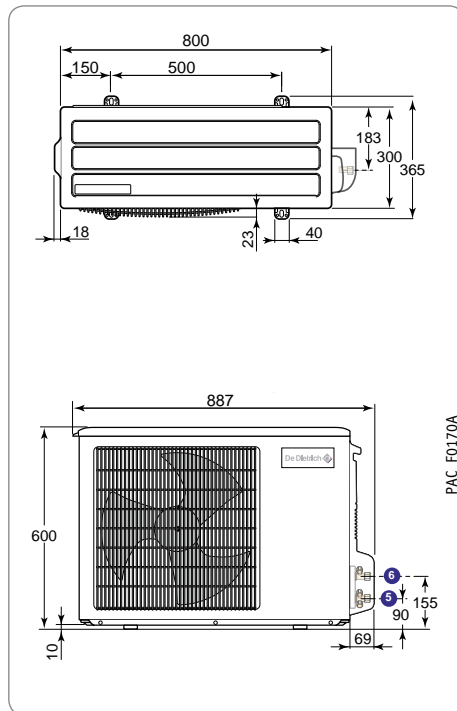

AWHP 8 MR-2

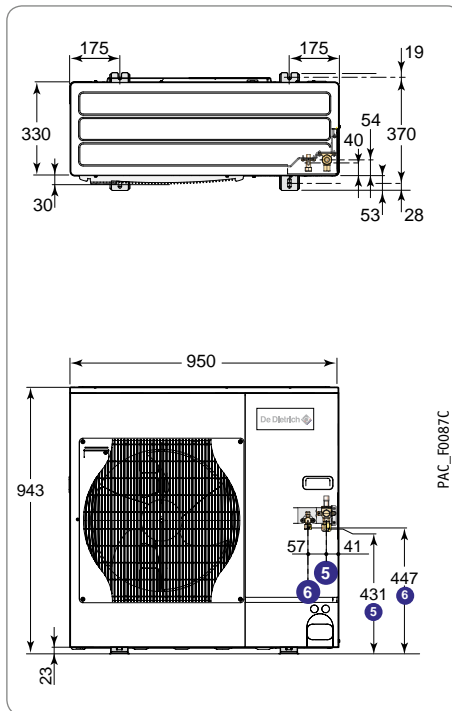

AWHP 11 и 16 TR/MR-2

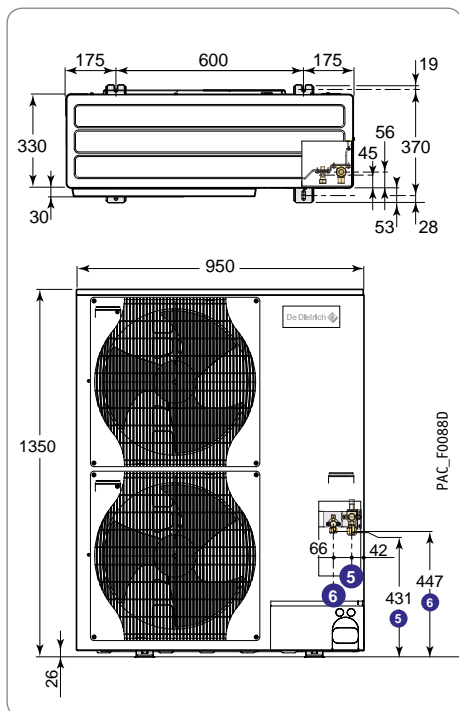

MIV-3/EM ET или H

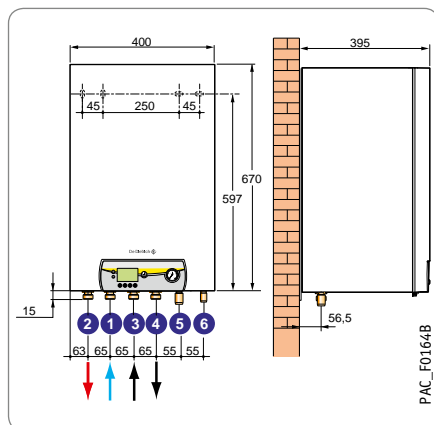

MIV-3/EMI, ETI или HI

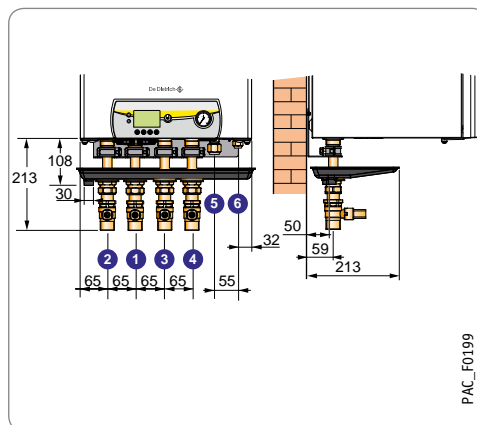

Основные размеры, мм и дюймы

- ① Обратная линия отопления, G 1
- ② Подающая линия отопления, G 1
- ③ Подсоединение подающей линии котла, G 1 (только для моделей MIV-3/H)
- ④ Подсоединение обратной линии котла, G 1 (только для моделей MIV-3/H)
- ⑤ Подсоединение для хладагента (газовая фаза):
 - AWHP 4,5; 6 MR-3: 1/2" раструб
 - AWHP 8 - 16 MR/TR-3: 5/8" раструб
 - MIV-3: 5/8" раструб
- ⑥ Подсоединение для хладагента (жидкостная фаза):
 - AWHP 4,5; 6 MR-3: 1/4" раструб
 - AWHP 8 - 16 MR/TR-3: 3/8" раструб
 - MIV-3: 3/8" раструб

Дополнительное оборудование: стр. 70

ДОПОЛНИТЕЛЬНОЕ ОБОРУДОВАНИЕ

Для Alezio

Дополнительное оборудование	Ед. пост.	Артикул
Кронштейн для настенного монтажа + виброгасящие опоры	- AWHP 4,5; 6 и 8 MR...	EH 95 100011222
	- AWHP 11 – 16 MR/TR...	EH 250 100018409
Поддон-сборник конденсата для настенного кронштейна	EH 111	100012532
Опора для установки AWHP на земле	EH 112	100012533
Набор для электрического подогрева поддона	EH 113	100012534
Сетчатый фильтр 300 мкм + запорный кран 1"	EH 61	100004417
Соединительные трубопроводы для хладагента 5/8" – 3/8"	- длина 5 м	EH 114 100012535
	- длина 10 м	EH 115 100012536
	- длина 20 м	EH 116 100012537
Монтажная рама для MIV-3/E	EH 147	100015481
Монтажная рама для MIV-3/H	EH 148	100015482
Буферный накопитель В 80 Т (80 л)	EH 85	100008841
Буферный накопитель В 150 Т (150 л)	EH 60	100004415
Соединительные трубопроводы для хладагента 1/2" – 1/4", длина 10 м	EH 142	100015476
Компактный гидравлический модуль с насосом класса А для 2 контуров	EA 145	100020169

Производство ГВС	Ед. пост.	Артикул
Для Alezio		
Переключающий клапан отопление/ГВС + датчик ГВС	EH 145	100015479
Комплект соединительных трубопроводов ТН/водонагреватель	EH 149	100015468
Водонагреватель BLC 150	EC 604	100018088
Водонагреватель BLC 200	EC 605	100018089
Водонагреватель BLC 300	EC 606	100018090

5 ТЕПЛОВЫЕ НАСОСЫ

EA 145  85750068A	EH 61  PAC_00009A	EH 114 (EH 115) (EH 116)  PAC_00097	EH 85  PAC_00021
EH 60  89620024	EH 95  PAC_00032	EH 111  PAC_00100	EH 145  EH145_00001
EH 149  PAC_00117	EH 112  PAC_00098	EH 113  PAC_00099	

Рекомендуемые комбинации тепловых насосов Alezio и водонагревателей

	Объем, л	Площадь поверхности теплообменника, м ²	Q _{гр} , кВт•ч/24 ч	AWHP				
				4,5 MR-3	6 MR-3	8 MR-3	11 MR/TR-3	16 MR/TR-3
BLC 150	150	0,76	1,4	•	•	•	•	○
BLC 200	200	0,93	1,8	•	•	•	•	•
BLC 300	300	1,20	2,2	○	○	○	•	•

• Рекомендуемая комбинация ○ Не рекомендуемая комбинация

Примечание: другие характеристики водонагревателей BLC см. в главе 14

Дополнительное оборудование для панели управления

Выбор дополнительного оборудования в зависимости от подключенных контуров				
Тип контура				
	ГВС	Прямой	Смесительный	Прямой + смесительный
ALEZIO	EH 145	заводская поставка (1)	EH 493	EH 493

Для панели управления	Ед. пост.	Артикул
Набор для управления 2 контурами	EH 493	7623159
Непрограммируемый термостат комнатной температуры	AD 140	88017859
Программируемый термостат комнатной температуры, 230 В	AD 269	100015523
Программируемый термостат комнатной температуры (проводной)	AD 247	100012645
Программируемый термостат комнатной температуры (беспроводной)	AD 248	100013138
Комплект для подключения напольного отопления	HA 249	100003301

(1) Можно дополнить термостатом комнатной температуры — ед. поставки AD 140, AD 247, AD 248, AD 269.

Тепловой насос АWHP/EM в новом доме

- 1 прямой контур отопления и охлаждения при помощи тёплого/холодного пола



Оборудование	Ед. пост.	Артикул
Тепловой насос АWHP 6 MR-3/EM	-	7610015
Сетчатый фильтр 300 мкм + запорный кран 1"	EH 61	100004417
Программируемый термостат комнатной температуры (проводной)	AD 247	100012645
Комплект для подключения напольного отопления	HA 249	100003301
Переключающий клапан отопление/ГВС + датчик ГВС	EH 145	100015479
Комплект соединительных трубопроводов ТН/водонагреватель	EH 149	100015468
Водонагреватель BLC 200	EC 605	100018089
Монтажная рама для MIV-3/E	EH 147	100015481
Дополнительное оборудование		
Соединительные трубопроводы для хладагента 1/2" – 1/4", длина 10 м	EH 142	100015476
Опора для установки АWHP на земле	EH 112	100012533

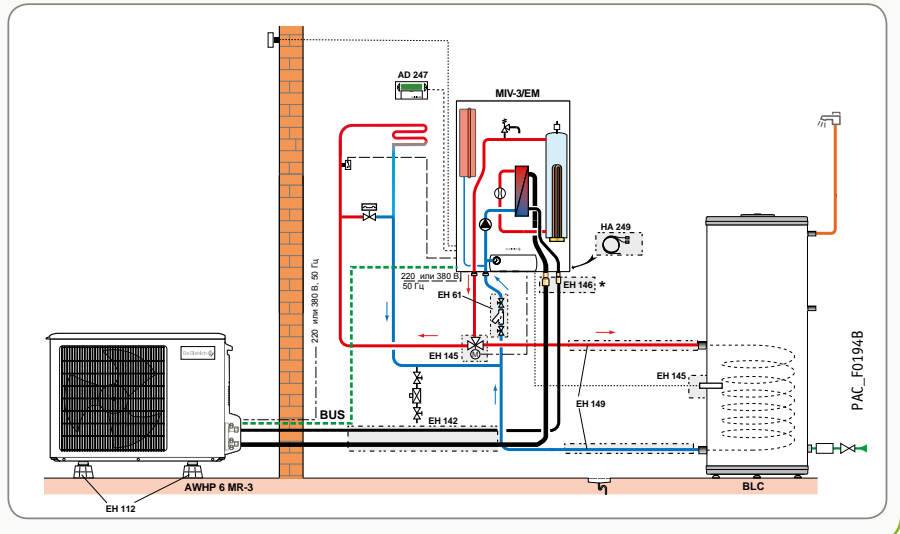

5
ТЕПЛОВЫЕ НАСОСЫ

Тепловой насос АWHP/Н дополнительно к существующей котельной установке



Оборудование	Ед. пост.	Артикул
Тепловой насос АWHP 16 MR-3/Н	-	7610022
Сетчатый фильтр 300 мкм + запорный кран 1"	EH 61	100004417
Котёл EFU 22 В/ VEL 110SL	-	7630104
Программируемый термостат комнатной температуры (проводной)	AD 247	100012645
Дополнительное оборудование		
Соединительные трубопроводы для хладагента 5/8" – 3/8", длина 10 м	EH 115	100012536
Кронштейн для настенного монтажа + виброгасящие опоры для АWHP 11 - 27 кВт	EH 250	100018409
Поддон-сборник конденсата для настенного кронштейна	EH 111	100012532
Набор для электрического подогрева поддона	EH 113	100012534

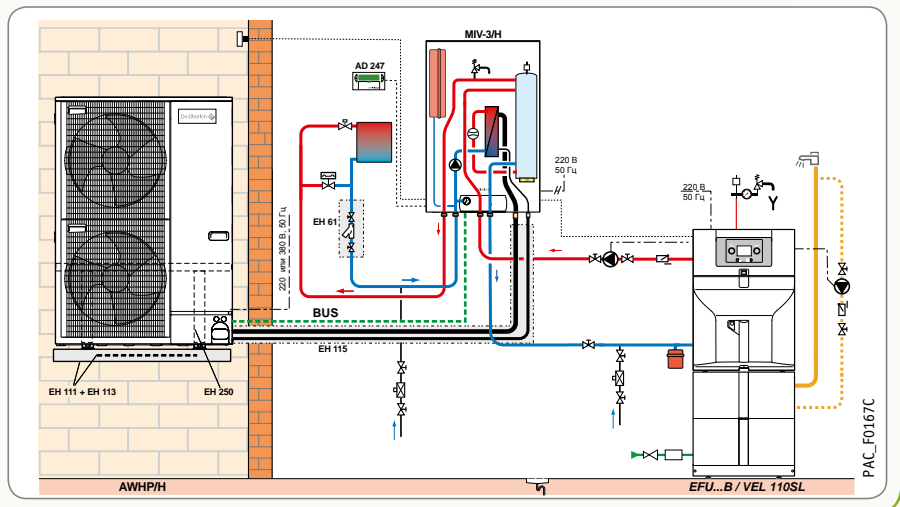

KALIKO ESSENTIEL

ETWH 180 E, 230 E

ТЕПЛОВОЙ НАСОС ДЛЯ ГОРЯЧЕГО ВОДОСНАБЖЕНИЯ, ИСПОЛЬЗУЮЩИЙ ТЕПЛО КОМНАТНОГО ВОЗДУХА

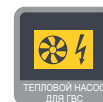

EASYLIFE

5

ТЕПЛОВЫЕ НАСОСЫ



ETWH_00001A

180 и 230 л

Характеристики серии		
Макс. рабочая температура	бак	90 °C
Макс. рабочее давление	бак	8 бар
Температура воздуха для работы теплового насоса		от +5 °C до +43 °C

Тепловые насосы для горячего водоснабжения накопительного типа, предназначенные для напольной установки:

- модели ETWH 180 и ETWH 230 с электрическим нагревательным элементом мощностью 1,5 кВт
- Для работы используется тепло комнатного воздуха. Рабочий диапазон температур от +5 °C до +43 °C
- Нагрев санитарно-технической воды до 65 °C при помощи теплового насоса
- Эмалированный бак с магниевым анодом для защиты от коррозии
- Испаритель из медных труб с алюминиевым оребрением

- Алюминиевый конденсатор, расположенный вокруг бака
 - Система регулирования для управления нагревом санитарно-технической воды с функциями недельного и суточного программирования, выбора различных режимов работы, управления включением электрического нагревательного элемента, защиты от легионелл
- Объём поставки: 1 упаковка

Технические данные	ETWH 180 E	ETWH 230 E	
Емкость	180	230	л
Мощность теплового насоса (7 °C/ 15 °C)	1000/1500	1000/1500	Вт
Потребляемая электрическая мощность теплового насоса (7 °C/ 15 °C)	400/460	400/460	Вт
КОП для температуры воздуха + 7 °C (1)	2,38	2,51	
КОП для температуры воздуха + 15 °C (1)	2,88	3,02	
Мощность электрического нагревательного элемента	1550	1550	Вт
Напряжение питания/ Автоматический выключатель	230 В, однофазное/ 16		В/А
Объём разбираемой горячей воды V _{макс.} (7 °C/ 15 °C) (1)	207/205	321/318	л
Потребляемая электрическая мощность в режиме ожидания Res (7 °C/ 15 °C) (1)	43/25	47/34	Вт
Цикл разбора горячей воды (1)	L	XL	
Время нагрева до заданной температуры t _h (7 °C/ 15 °C) (1)	8 ч 39/ 6 ч 02	11 ч 50/ 7 ч 54	ч
Максимальный расход воздуха	350	350	м³/ч
Количество хладагента R 134 A	0,8	0,8	кг
Акустическое давление/ Акустическая мощность *	46,2/60,2	46,2/60,2	дБ(А)
Вес (без воды)	102	116	кг

(1) Значения в соответствии с EN 16147 и техническим заданием LCIE 103-15/B
* измерение на расстоянии 2 м от оборудования

Модель	ETWH 180 E	ETWH 230 E
Ед. поставки	ЕН 560	ЕН 561
Артикул	7626022	7626024

ETWH 180 E – ETWH 230 E

Основные размеры, мм и дюймы

- 1 Выход горячей санитарно-технической воды, G 3/4
- 2 Электрический нагревательный элемент (ТЭН)
- 3 Вход холодной санитарно-технической воды, G 3/4
- 4 Магниевый анод
- 5 Панель управления
- 6 Слив
- 7 Отвод конденсата
- 8 Ручки для переноски

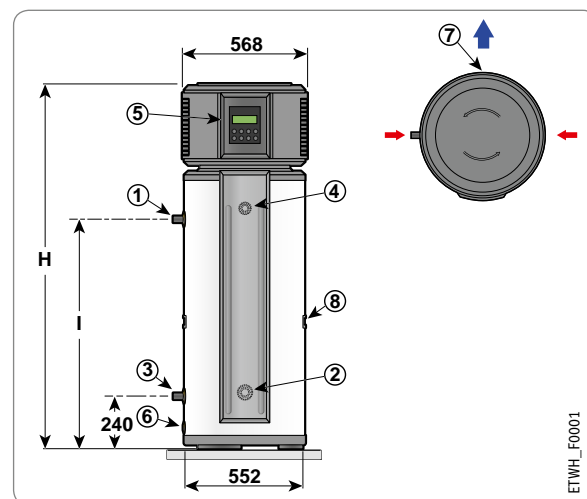

ETWH_F0001

ETWH	180 E	230 E
H (мм)	1670	1990
I (мм)	1050	1390

Дополнительное оборудование: стр. 73



Для ETWH

Принадлежности для гидравлического подключения	Ед. пост.	Артикул
Набор для подключения группы безопасности	ER 208	100019424

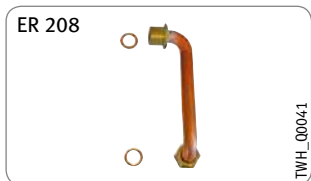

ПРИМЕРЫ УСТАНОВОК

ETWH 180E (в погребе, в неотапливаемом помещении)



Оборудование	Ед. пост.	Артикул
Тепловой насос для ГВС TWH 300 EH	EH 560	7626022

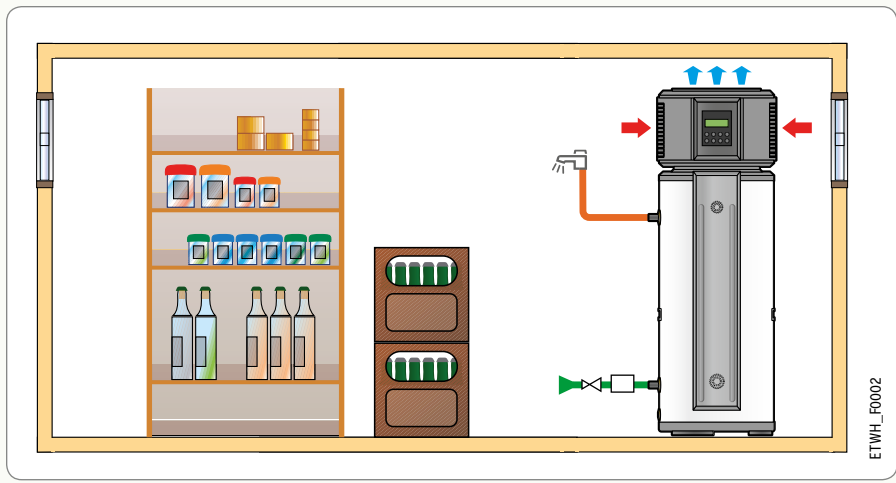

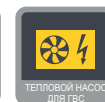

TWN_0028

Тепловые насосы для горячего водоснабжения накопительного типа, предназначенные для напольной установки:

- модели TWN 200 E и TWN 300 E с электрическим нагревательным элементом мощностью 2,4 кВт
- модель TWN 300 EH с теплообменником для подключения к котлу или к солнечной установке, а также с электрическим нагревательным элементом мощностью 2,4 кВт
 - Для работы используется тепло комнатного или наружного воздуха (до -5 °C)
 - Нагрев санитарно-технической воды до 65 °C при помощи теплового насоса
 - Эмалированный бак с титановым анодом для защиты от коррозии

- Ротационный компрессор
- Испаритель из медных труб с алюминиевым оребрением
- Алюминиевый конденсатор, расположенный вокруг бака
- Система регулирования для управления санитарно-технической водой с функциями программирования, выбора различных режимов работы, управления дополнительным источником тепла, защиты от легионелл и от замораживания, автоматического размораживания

• Объем поставки: 1 упаковка

200 и 300 л

Характеристики серии		
Макс. рабочая температура	бак	90°C
	теплообменник (TWN 300 EH)	90°C
Макс. рабочее давление	бак	10 бар
	теплообменник (TWN 300 EH)	10 бар
Температура воздуха для работы теплового насоса		от -5°C до +35°C

Характеристики серии	TWN 200 E	TWN 300 E	TWN 300 EH	
Емкость	215	270	265	л
Мощность теплового насоса	1700	1700	1700	Вт
Потребляемая электрическая мощность теплового насоса	500	500	500	Вт
КОП для температуры воздуха + 7°C в соответствии с EN 16147 (1)	2,9	2,94	2,75	
Мощность электрического нагревательного элемента	2400	2400	2400	Вт
Напряжение питания	230 В, однофазное			В
Автоматический выключатель	16	16	16	А
Площадь теплообменника для TWN 300 EH	-	-	1	м²
Объем разбираемой горячей воды V _{макс.} (1)	281,9	338	383	л
Потребляемая электрическая мощность в режиме ожидания P _{ес} (1)	30	34	36	Вт
Цикл разбора горячей воды (1)	L	XL	XL	
Время нагрева до заданной температуры t _h (1)	7 ч 48	10 ч 44	10 ч 47	ч
Расход воздуха	385	385	385	м³/ч
Располагаемое давление воздуха	50	50	50	Па
Максимальная допустимая длина воздухопроводов Ø160 мм / Ø 200 мм	10/20	10/20	10/20	м
Объем хладагента R 134 A	1,45	1,45	1,45	кг
Акустическое давление *	35,2	35,2	35,2	дБ (А)
Вес (без воды)	92	105	123	кг

(1) значение для нагрева воды от 15 до 52°C с температурой воздуха на входе 7°C в соответствии с EN 16147 и техническим заданием LCIE 103-15/B

* на расстоянии 2 м, для конфигурации с воздуховодами

Модель	TWN 200 E	TWN 300 E	TWN 300 EH
Ед. поставки	EH 185	EH 186	EH 187
Артикул	100017408	100017410	100017411

Основные размеры

- 1) Выход горячей санитарно-технической воды (с или без диэлектрической вставки), G 3/4
 - 2) Электрический нагревательный элемент (ТЭН)
 - 3) Вход холодной санитарно-технической воды (с или без диэлектрической вставки), G 3/4
 - 4) Вход теплообменника, G 3/4
 - 5) Приёмная гильза для датчика теплообменника, внутр. Ø 16 мм
 - 6) Выход теплообменника, G 3/4
 - 7) Трубка из ПВХ для отвода конденсата, Ø16 x 12 мм
- (1) Регулируемые ножки: 4-21 мм

TWN	200 E	300 E
A (мм)	1 690	2 000
B (мм)	974	1287

TWN 200 E - TWN 300 E

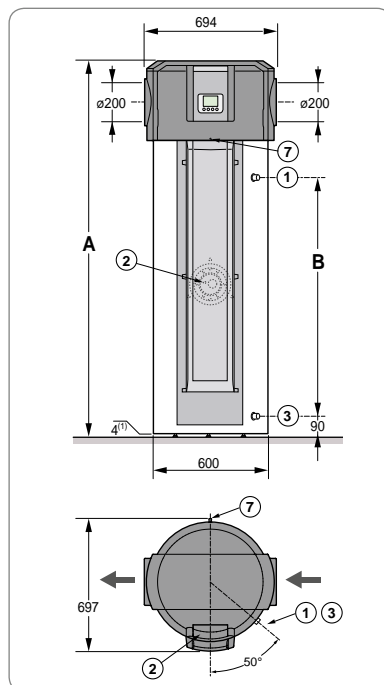

TWN 300 EH

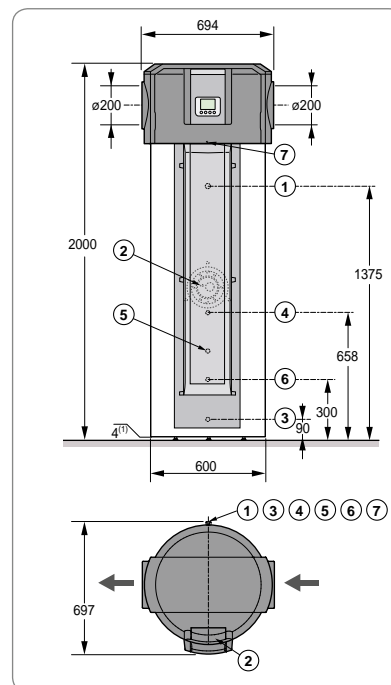

TWN_F0002C

Дополнительное оборудование: стр. 75

Для TWH 200 E, TWH 300 E, TWH 300 EH

Принадлежности для гидравлического подсоединения	Ед. пост.	Артикул
Набор для подключения группы безопасности	ER 208	100019424

Дополнительное оборудование	Ед. пост.	Артикул
Переходная муфта Ø 200 x Ø 160 мм	EH 205	100017621
Колено 90° Ø 160 мм	EH 77	100007557
Гибкий теплоизолированный воздуховод Ø 160 мм, длина 3 м	EH 206	100017622
Набор крепежных хомутов Ø 160 мм (2 штуки)	EH 207	100017623
Воздуховод для прохода через стены Ø 160 мм, с решеткой	EH 208	100017624
Наружная алюминиевая решетка для вентиляционного отверстия Ø 160 мм	EH 209	100017625
Пластиковый воздуховод Ø 160 мм (2 x 1 м) + 2 муфты	EH 272	100019964
2 пластиковых колена Ø 160 мм + 2 муфты	EH 273	100019965
2 пластиковых муфты Ø 160 мм	EH 274	100019966
Чёрное пластиковое вертикальное окончание Ø 160 мм	EH 275	100019967
Уплотняющая основа для плоской крыши, Ø 160 мм	EH 276	100019968
Уплотняющая основа для наклонной крыши 25-45 градусов, Ø 160 мм	EH 277	100019969
Уменьшенное колено	EH 434	7613626
Решетка для забора и выброса воздуха	EH 558	7625587

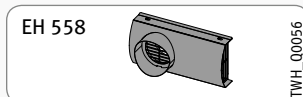

TWH 300 EH с напольным котлом (дополнительный источник тепла)



Оборудование	Ед. пост.	Артикул
Тепловой насос для ГВС TWH 300 EH	EH 187	100017411
Переходная муфта Ø 200 на Ø 160 мм	2 x EH 205	2 x 100017621
Пластиковый воздуховод Ø 160 мм (2 x 1 м) + 2 муфты	2 x EH 272	2 x 100019964
2 пластиковых муфты Ø 160 мм	EH 274	100019966
Воздуховод для прохода через стены Ø 160 мм, с решеткой	2 x EH 208	2 x 100017624

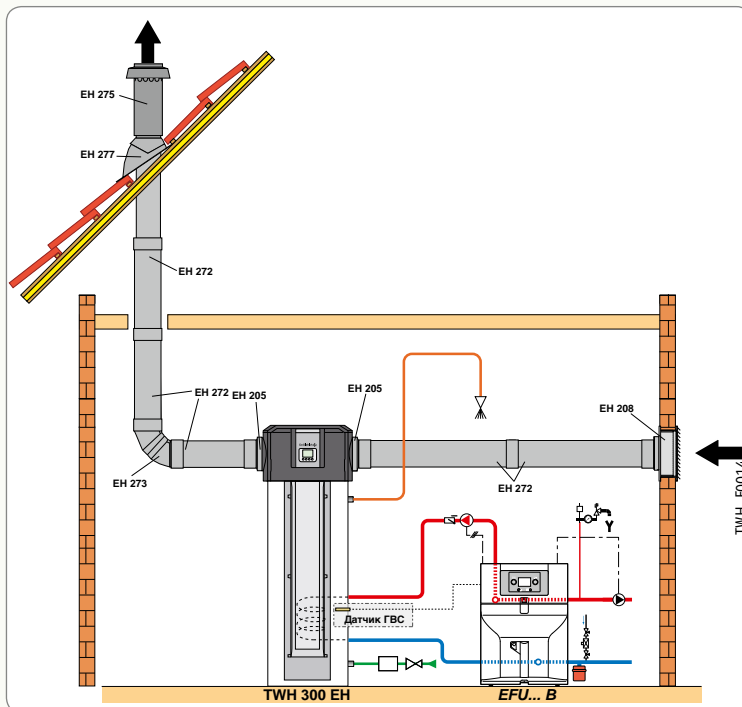

TWH 300 E





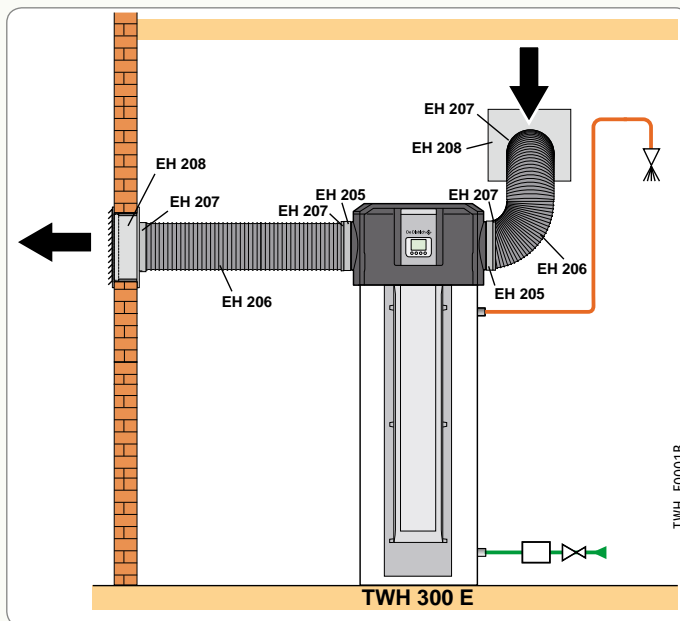

Оборудование	Ед. пост.	Артикул
Тепловой насос для ГВС TWH 300 E	EH 186	100017410
Переходная муфта Ø 200 на Ø 160 мм	2 x EH 205	2 x 100017621
Гибкий теплоизолированный воздуховод Ø 160 мм, длина 3 м	2 x EH 206	2 x 100017622
Набор крепежных хомутов Ø 160 мм (2 штуки)	2 x EH 207	2 x 100017623
Воздуховод для прохода через стены Ø 160 мм, с решеткой	2 x EH 208	2 x 100017624





НАСТЕННЫЕ КОНДЕНСАЦИОННЫЕ КОТЛЫ

МОДЕЛИ	НАЗНАЧЕНИЕ	СТР.
 MCA_00018 INNOVENS PRO MCA 45–115 8,9–114 кВт 	ОТОПЛЕНИЕ ¹	78
 MCA_00200 INNOVENS PRO MCA 160 34,7–161,6 кВт 	ОТОПЛЕНИЕ ¹	79
 MCA_00031 INNOVENS PRO MCA 45, 65, 90, 115 и 160 в каскаде 80–608 кВт	КАСКАДНЫЕ СИСТЕМЫ ДЛЯ МОНТАЖА ОТ 2 ДО 4 КОТЛОВ INNOVENS PRO MCA	80

¹ И ГВС с емкостным водонагревателем серии ВРВ/ВЛС/В... (см. главу 14)



№ CE 0063CL3333

- Настенные конденсационные котлы для отопления для работы на природном газе или пропане (без переоборудования, кроме MCA 90)
- Среднегодовой КПД эксплуатации до 110%
- Низкие выбросы загрязняющих веществ:
- $NO_x < 37$ мг/кВт·ч для MCA 45
(< 32 мг/кВт·ч для MCA 65,
 < 45 мг/кВт·ч для MCA 90,
 < 46 мг/кВт·ч для MCA 115)
- Компактный моноблочный теплообменник из сплава алюминия с кремнием
- Возможность подключения к коаксиальному дымоходу или к дымовой трубе
- Модулирующая горелка полного предварительного смешения из нержавеющей стали с поверхностью из сплетенных металлических волокон
- Диапазон модуляции — от 18 до 100% мощности
- Вентилятор с шумоглушителем для забора воздуха на горение
- Поставляется с автоматическим воздухоотводчиком и сифоном для отвода конденсата
- 2 панели управления на выбор (см. главу 13):
 - Diematic iSystem — погодозависимая автоматика, способная управлять каскадными установками (от 2 до 10 котлов)
 - iniControl 2 – автоматика для управления 1 прямым контуром отопления и контуром ГВС или автоматика для ведомых котлов каскадной установки
- Давление подачи газа: 13/20 мбар
- Объем поставки: 1 или 2 упаковки

8,9–114 кВт

Характеристики серии	
Тип котла	конденсационный
Макс. рабочая температура	90°C
Макс. рабочее давление	4 бар
Электрическое питание	230 В / 50 Гц / 6А
Класс защиты	IPX4D
Тип газа	II _{2es13p}
Тип дымохода	B _{23p} C _{13w} C _{33w} C _{33w} C ₅₃

Технические данные	MCA 45	MCA 65	MCA 90	MCA 115		
Номинальная мощность P _n (50°C / 30°C)	43	65	89,5	114	кВт	
КПД в% для низшей теплоты сгорания при нагрузке ...% P _n	100% P _n , средняя температура 70°C	97,2	98,3	97,9	%	
и средней температуры ...°C	100% P _n , темп. обратной линии 30°C	102,9	104,6	104,1	%	
	30% P _n , темп. обратной линии 30°C	107,7	108,9	108,1	%	
Номинальный расход воды для P _n и ΔT=20 K	1,72	2,62	3,62	4,60	м ³ /ч	
Потери при останове для ΔT=30 K	101	110	123	123	Вт	
Потребляемая электрическая мощность при P _n /P _{min} (без циркуляционного насоса)	68/18	88/23	125/20	199/45	Вт	
Полезная мощность при 50°C / 30°C, мин/макс	8,9–43	13,3–65,0	15,8–89,5	18,4–114	кВт	
Полезная мощность при 80°C / 60°C, мин/макс.	8–40	12–61	14,1–84,2	16,6–107	кВт	
Массовый расход продуктов сгорания, мин/макс.	14/69	21/104	28/138	36/178	кг/ч	
Давление на патрубке уходящих газов котла	150	100	160	220	Па	
Водовместимость	5,5	6,5	7,5	7,5	л	
Минимальный необходимый расход воды через котел	0,4	0,4	0,4	0,4	м ³ /ч	
Гидравлическое сопротивление котла для ΔT=20 K	90	130	140	250	мбар	
Расход газа (15°C — 1013 мбар)	природный газ пропан	4,4 3,4	6,6 5,0	9,1 7,0	11,7 9,4	м ³ /ч кг/ч
Вес нетто (без воды)	53	60	68	69	кг	

Артикул	MCA 45	MCA 65	MCA 90	MCA 115
с панелью Diematic iSystem	100016199	100016200	100016201	100016202
с панелью iniControl	100016195	100016196	100016197	100016198
без панели управления*	90520	90521	90522	90523

* Не забыть заказать панель управления для котла:
панель управления iniControl – арт. 100016093 (ед. поставки AD 271) или
панель управления Diematic iSystem – арт. 100016094 (ед. поставки AD 272)

Основные размеры

- Подающая труба системы отопления, R 1 1/4
- Подвод газа, R 3/4
- Обратная труба системы отопления, R 1 1/4
- Отвод конденсата (сифон и сливной гибкий шланг с наружным Ø 25 мм — в комплекте поставки)
- Отвод продуктов сгорания и подача воздуха для горения
– Ø 80/125 мм для MCA 45
– Ø 100/150 мм для MCA 65, MCA 90 и MCA 115

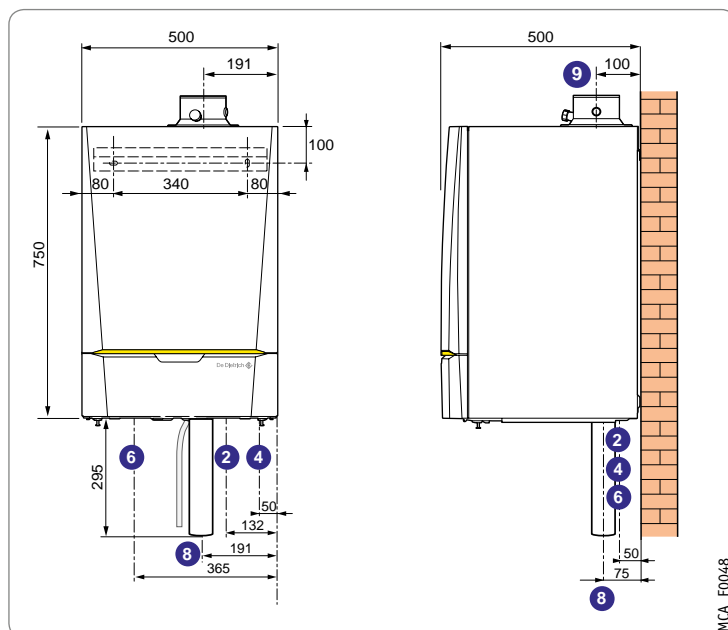

MCA_F0048

Дополнительное оборудование: стр. 82
Дымоходы: стр. 129



- Настенные конденсационные котлы для отопления для работы на природном газе или пропане
- Низкие выбросы загрязняющих веществ: $NO_x < 39 \text{ мг/кВт}\cdot\text{ч}$
- Компактный моноблочный теплообменник из сплава алюминия с кремнием
- Возможность подключения к коаксиальному дымоходу или к дымовой трубе
- Модулирующая горелка полного предварительного смешения из нержавеющей стали с поверхностью из сплетенных металлических волокон
- Диапазон модуляции — от 23 до 100% мощности
- Газовая линия с обратным клапаном и вентилятором с шумоглушителем для забора воздуха на горение
- Поставляется с автоматическим воздухоотводчиком и сифоном для отвода конденсата
- 2 панели управления на выбор (см. главу 13):
 - Diematic Evolution — погодозависимая автоматика, способная управлять каскадными установками (от 2 до 10 котлов)
 - iniControl 2 – автоматика ведомых котлов каскадной установки
- Давление подачи газа: 13/20 мбар
- Объем поставки: 1 или 2 упаковки



MCA_00200

PROJECT

34,7-161,6 кВт

6

Технические данные		MCA 160	
Номинальная мощность P_n (50°C / 30°C)		161,6	кВт
КПД в% для низшей теплоты сгорания при нагрузке ...% P_n и средней температуры ...°C	100% P_n , средняя температура 70°C	97,5	%
	100% P_n , темп. обратной линии 30°C	103,6	%
	30% P_n , темп. обратной линии 30°C	108,5	%
Номинальный расход воды для P_n и $\Delta T=20 \text{ K}$		6,5	м³/ч
Потери при останове для $\Delta T=30 \text{ K}$		191	Вт
Потребляемая электрическая мощность при P_n/P_{min} (без циркуляционного насоса)		275/47	Вт
Полезная мощность при 50°C / 30°C, мин/макс		34,7-161,6	кВт
Полезная мощность при 80°C / 60°C, мин/макс.		31,5-152,1	кВт
Массовый расход продуктов сгорания, мин/макс.		57/277	кг/ч
Давление на патрубке уходящих газов котла		200	Па
Водовместимость		17	л
Минимальный необходимый расход воды через котел		0,4	м³/ч
Гидравлическое сопротивление котла для $\Delta T=20 \text{ K}$		170	мбар
Расход газа (15°C — 1013 мбар)	природный газ	16,5	м³/ч
	пропан	12,6	кг/ч
Вес нетто (без воды)		147	кг

Характеристики серии	
Тип котла	конденсационный
Макс. рабочая температура	90°C
Макс. рабочее давление	4 бар
Электрическое питание	230 В / 50 Гц
Класс защиты	IPX1B
Тип газа	II ₂ ESI3B/P
Тип дымохода	B _{23r} , B _{23pr} , B _{33r} , C _{13pr} , C _{33pr} , C _{33pr} , C ₃₃ , C ₆₃ , C ₈₃

Артикул	MCA 160
с панелью Diematic Evolution	7674142
с панелью iniControl 2	7674140
без панели управления*	7622761

* Не забыть заказать панель управления для котла: панель управления iniControl2 – арт. 7613958 или панель управления Diematic Evolution – арт. 7613959.

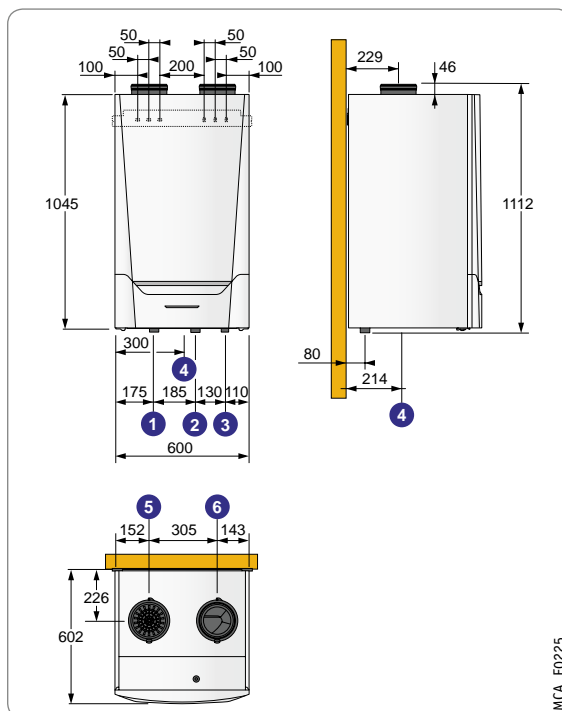

MCA_F0225

Основные размеры

- 1 Обратная труба системы отопления, R 1 1/4
- 2 Подающая труба системы отопления, R 1 1/4
- 3 Подвод газа, R 3/4
- 4 Отвод конденсата (сифон — в комплекте поставки)
- 5 Подача воздуха для горения, Ø 150 мм
- 6 Отвод продуктов сгорания, Ø 150 мм

Дополнительное оборудование: стр. 82
Дымоходы: стр. 129

НАСТЕННЫЕ КОНДЕНСАЦИОННЫЕ ГАЗОВЫЕ КОТЛЫ

INNOVENS PRO

МСА 45, 65, 90, 115 и 160 в каскаде

КАСКАДНЫЕ СИСТЕМЫ ДЛЯ МОНТАЖА ОТ 2 ДО 4 КОТЛОВ INNOVENS MCA



PROJECT

6

НАСТЕННЫЕ КОНДЕНСАЦИОННЫЕ ГАЗОВЫЕ КОТЛЫ



★★★★ CE 0063CL3333

MCA_00031

80–608 кВт

- Предлагаются три версии каскадных систем для котлов MCA 45–160:
 - LW: для монтажа в один ряд на стене;
 - LV: для монтажа в один ряд на полу;
 - RG: для монтажа котлов «спина к спине» на полу
- Каскадная система включает в себя:
 - гидравлический разделитель;
 - коллектор для подключения котлов, состоящий из присоединительных трубопроводов подающей и обратной линий отопления Ø 65 мм (100 мм — для 4 x MCA 160), присоединительного газового трубопровода Ø 50 мм (100 мм — для 4 x MCA 160) и фланцев;
 - энергоэффективные циркуляционные насосы первичного контура котлов;
 - наборы для подключения котла с краном подающей линии, многофункциональным краном обратной линии (с краном для заполнения и слива, запорным краном, обратным клапаном, предохранительным клапаном и отводом для подключения расширительного бака) и с газовым краном;
 - планка для настенного монтажа (версия LW) или вертикальная напольная стойка с рамой для монтажа котлов (версия LV и RG)
 - датчик подающей линии + приемная гильза и кабель BUS для соединения котлов между собой
- Дополнительное оборудование (заказывается отдельно):
 - кожухи из теплоизоляционного материала
 - приварные фланцы (см. стр. 86)
- Котлы заказываются отдельно

Условные обозначения

Обозначение **LW 0080kW20000**

Вид монтажа (LW, LV или RG)	Суммарная мощность (80/60°C)	Комплект для:
LW	80	2 котлов MCA 45
LV	122	0 котлов MCA 65
RG	168	0 котлов MCA 90
	214	0 котлов MCA 115
	304	0 котлов MCA 160

Каскадные комбинации в зависимости от количества котлов

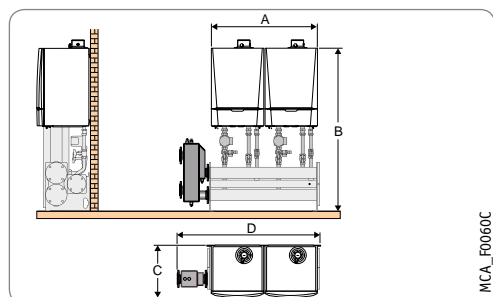

MCA_F0060C

ДЛЯ МОНТАЖА В ОДИН РЯД НА СТЕНЕ: «LW»

Мощность (80/60°C) кВт	Модель котла					Расход ΔT = 20 K м³/ч	Обозначение
	MCA 45	MCA 65	MCA 90	MCA 115	MCA 160		
для 2 котлов							
080	2	0	0	0	0	3,43	LW.0080kW.20000
122	0	2	0	0	0	5,23	LW.0122kW.02000
168	0	0	2	0	0	7,20	LW.0168kW.00200
214	0	0	0	2	0	9,17	LW.0214kW.00020
304	0	0	0	0	2	13,10	LW.0304kW.00002

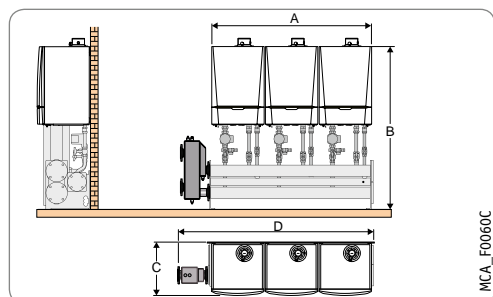

MCA_F0060C

Мощность (80/60°C) кВт	Модель котла					Расход ΔT = 20 K м³/ч	Обозначение
	MCA 45	MCA 65	MCA 90	MCA 115	MCA 160		
для 3 котлов							
120	3	0	0	0	0	5,14	LW.0120kW.30000
183	0	3	0	0	0	7,84	LW.0183kW.03000
252	0	0	3	0	0	10,80	LW.0252kW.00300
321	0	0	0	3	0	13,76	LW.0321kW.00030
456 ¹	0	0	0	0	3	19,65	LW.0456kW.00003

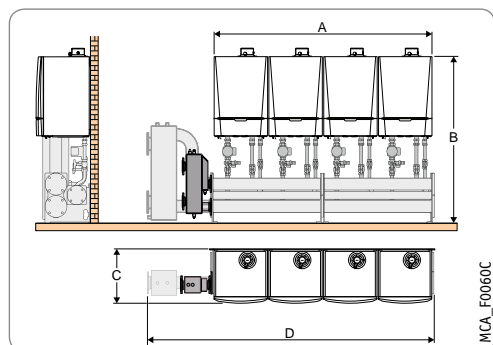

MCA_F0060C

Мощность (80/60°C) кВт	Модель котла					Расход ΔT = 20 K м³/ч	Обозначение
	MCA 45	MCA 65	MCA 90	MCA 115	MCA 160		
для 4 котлов							
160	4	0	0	0	0	6,86	LW.0160kW.40000
244	0	4	0	0	0	10,46	LW.0244kW.04000
336	0	0	4	0	0	14,40	LW.0336kW.00400
428 ¹	0	0	0	4	0	18,34	LW.0428kW.00040
608 ¹	0	0	0	0	4	26,20	LW.0608kW.00004

¹ С гидравлическим разделителем для большой мощности

Размеры, мм	A	B	C	D	Вода Ø DN	Газ Ø DN
2 x MCA 45/65/90/115	1030	1576	500	1337	65	50
2 x MCA 160	1230	2005	602	1621	65	65
3 x MCA 45/65/90/115	1560	1576	500	1867	65	50
3 x MCA 160	1860	2005	602	2591	65	65
4 x MCA 45/65/90	2090	1576	500	2397	65	50
4 x MCA 115	2090	1576	500	2397	65	50
4 x MCA 160	2490	2005	602	3153	100	65

Дополнительное оборудование: стр. 82
Дымоходы: стр. 129

INNOVENS PRO

МСА 45, 65, 90, 115 и 160 в каскаде

КАСКАДНЫЕ СИСТЕМЫ ДЛЯ МОНТАЖА ОТ 2 ДО 4 КОТЛОВ INNOVENS MCA

PROJECT

6

НАСТЕННЫЕ КОНДЕНСАЦИОННЫЕ ГАЗОВЫЕ КОТЛЫ

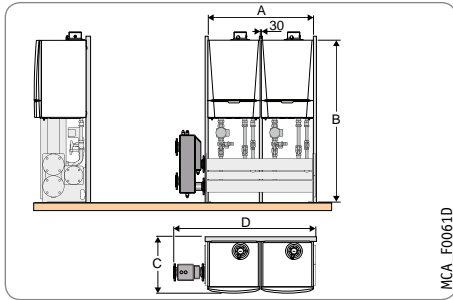

MCA_F0061D

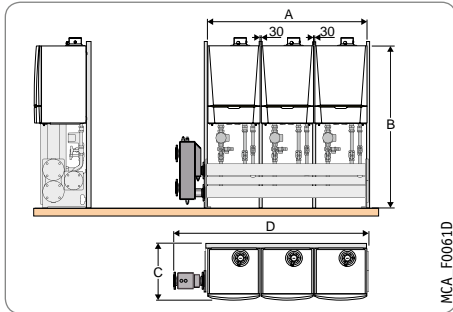

MCA_F0061D

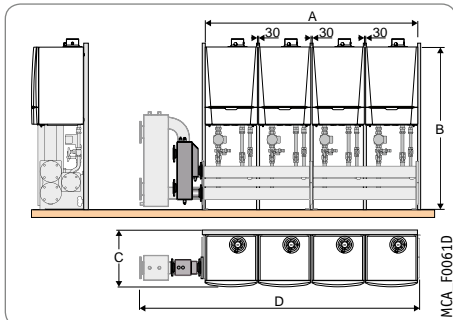

MCA_F0061D

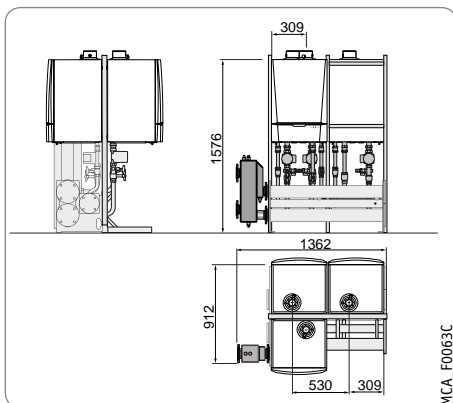

MCA_F0063C

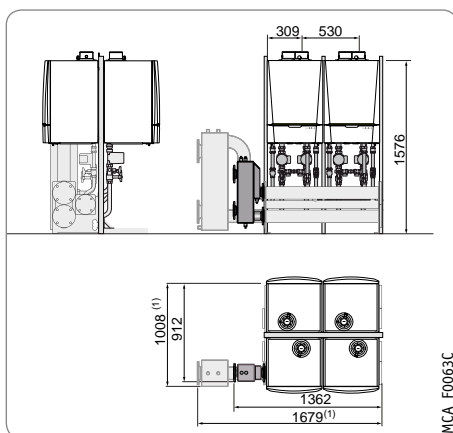

MCA_F0063C

ДЛЯ МОНТАЖА В ОДИН РЯД НА ПОЛУ: «LV»

Мощность (80/60°C) кВт	Модель котла					Расход ΔT = 20 K м³/ч	Обозначение
	MCA 45	MCA 65	MCA 90	MCA 115	MCA 160		
для 2 котлов							
80	2	0	0	0	0	3,43	LV.0080kW.20000
122	0	2	0	0	0	5,23	LV.0122kW.02000
168	0	0	2	0	0	7,20	LV.0168kW.00200
214	0	0	0	2	0	9,17	LV.0214kW.00020
304	0	0	0	0	2	13,10	LV.0304kW.00002

Мощность (80/60°C) кВт	Модель котла					Расход ΔT = 20 K м³/ч	Обозначение
	MCA 45	MCA 65	MCA 90	MCA 115	MCA 160		
для 3 котлов							
120	3	0	0	0	0	5,14	LV.0120kW.30000
183	0	3	0	0	0	7,84	LV.0183kW.03000
252	0	0	3	0	0	10,80	LV.0252kW.00300
321	0	0	0	3	0	13,76	LV.0321kW.00030
456	0	0	0	0	3	19,65	LV.0304kW.00002

Мощность (80/60°C) кВт	Модель котла					Расход ΔT = 20 K м³/ч	Обозначение
	MCA 45	MCA 65	MCA 90	MCA 115	MCA 160		
для 4 котлов							
160	4	0	0	0	0	6,86	LV.0160kW.40000
244	0	4	0	0	0	10,46	LV.0244kW.04000
336	0	0	4	0	0	14,40	LV.0336kW.00400
428 ¹	0	0	0	4	0	18,34	LV.0428kW.00040
608 ¹	0	0	0	0	4	26,20	LV.0608kW.00004

Размеры, мм	A	B	C	D	Вода Ø DN	Газ Ø DN
2 x MCA 45/65/90/115	1110	1576	550	1362	65	50
2 x MCA 160	1310	2005	676	1671	65	65
3 x MCA 45/65/90/115	1640	1576	550	1892	65	50
3 x MCA 160	1940	2005	676	2641	65	65
4 x MCA 45/65/90	2170	1576	1576	2422	65	50
4 x MCA 115	2170	1576	1576	2739	65	50
4 x MCA 160	2570	2005	676	3203	100	65

ДЛЯ МОНТАЖА КОТЛОВ «СПИНА К СПИНЕ» НА ПОЛУ: «RG»

Мощность (80/60°C) кВт	Модель котла					Расход ΔT = 20 K м³/ч	Обозначение
	MCA 45	MCA 65	MCA 90	MCA 115	MCA 160		
для 3 котлов							
120	3	0	0	0	0	5,14	RG.0120kW.30000
183	0	3	0	0	0	7,84	RG.0183kW.03000
252	0	0	3	0	0	10,80	RG.0252kW.00300
321	0	0	0	3	0	13,76	RG.0321kW.00030
456 ¹	0	0	0	0	3	19,65	RG.0456kW.00003

Мощность (80/60°C) кВт	Модель котла					Расход ΔT = 20 K м³/ч	Обозначение
	MCA 45	MCA 65	MCA 90	MCA 115	MCA 160		
для 4 котлов							
160	4	0	0	0	0	6,86	RG.0160kW.40000
244	0	4	0	0	0	10,46	RG.0244kW.04000
336	0	0	4	0	0	14,40	RG.0336kW.00400
428 ¹	0	0	0	4	0	18,34	RG.0428kW.00040
608 ¹	0	0	0	0	4	26,20	RG.0608kW.00004

¹ С гидравлическим разделителем для большой мощности

Дополнительное оборудование: стр. 82
Дымоходы: стр. 129

Для Innovens MCA PRO 45–160

Принадлежности котла	Ед. пост.	Артикул
Набор для гидравлического подключения MCA 45-115	HC 139	100002310
Набор для гидравлического подключения MCA 160	EH 680	7637550
Крышка для соединительных трубопроводов (для MCA 45-115)	HC 242	S101539
Датчик дымовых газов (для MCA 45-115)	HR 43	S100310
Электронный насос первичного контура котла (для MCA 45/65)		S101614
Электронный насос первичного контура котла (для MCA 90/115)		7608398
Электронный насос первичного контура котла (для MCA 160)	EH 651	7637223
Трехходовой переключающий клапан с сервоприводом (для MCA 45-115)	HC 15	85317005
Газовый кран 3/4" (для MCA 45-115)	HC 158	100004641
Гидравлический разделитель 60/60-1" (для MCA 45/65)	GV 45	100019346
Гидравлический разделитель 80/60-1" 1/4 (для MCA 90/115)	GV 46	100019347
Гидравлический разделитель 120/80-2" (для MCA 160)	GV 47	100019348
Система нейтрализации конденсата DN 1 (до 75 кВт) (для MCA 45/65)	SA 1	7613605
Настенная опора для системы нейтрализации DN 1	SA 2	7613606
Гранулированный наполнитель для системы нейтрализации DN 1*	-	7625074
Система нейтрализации конденсата DN2 (до 450 кВт) (для MCA 90/115/160)	SA 3	7613609
Система нейтрализации конденсата с насосом (котёл до 120 кВт)	DU 13	83877009
Система нейтрализации конденсата с насосом (котёл до 300 кВт)	SA 4	7613610
Гранулированный наполнитель для системы нейтрализации SA 4 (пакет 25 кг)	SA 7	7613613
Система нейтрализации конденсата с насосом (котел больше 350 кВт)	DU 15	83877011
Гранулированный наполнитель 10 кг для системы нейтрализации DU 15*		94225601
Инструмент для чистки MCA 45-65 (длина 360 мм)	HC 246	S52484
Инструмент для чистки MCA 90-115 (длина 460 мм)	HC 247	S58286
Сборник конденсата Ø 80 мм (для MCA 45)	DY 919	100018985
Сборник конденсата Ø 80/125 мм (для MCA 45)	DY 916	100018981
Сборник конденсата Ø 100 мм (для MCA 65/90/115)	DY 917	100018983
Сборник конденсата Ø 110/150 мм (для MCA 65/90/115)	DY 918	100018984
Переходник на два потока 2 x 80 мм (для MCA 45)	DY 906	S100762
Переходник на два потока 2 x 100 мм (для MCA 65/90/115)	DY 907	S101626
Набор для подключения коаксиального дымохода (для MCA 160)	EH 692	7619539
Переходник с Ø 150 мм на Ø 200 мм	EH 645	7627596
Газовый клапан MCA 90 для работы на пропане*	-	7606393
Набор для переоборудования MCA 160 для работы на пропане	EH 693	7656909
Регулятор давления GDJ 15 (от 40 до 150 кВт) Ø 1/2"	SA 11	7628752
Регулятор давления GDJ 20 (от 150 до 340 кВт) Ø 3/4"	SA 12	7628753
Регулятор давления GDJ 25 (от 340 до 700 кВт) Ø 1"	AD 245	100011223
Производство ГВС	Ед. пост.	Артикул
- при помощи водонагревателя солнечной установки	см. гл. 4	
- при помощи ёмкостного водонагревателя ВРВ/ВЛС	см. гл. 14	
Соединительные трубопроводы котел/водонагреватель (для MCA 45-115)	EA 121	100007827
Датчик ГВС	AD 212	100000030
Панели управления	Ед. пост.	Артикул
Панель управления iniControl (для MCA 45-115)	AD 271	100016093
Панель управления DiEMATIC iSystem (для MCA 45-115)	AD 272	100016094

* Заказывается как запасная часть

Панель управления iniControl2 (для MCA 160)	EH 633	7613958
Панель управления DiEMATIC Evolution (для MCA 160)	EH 635	7613959
Для панели управления iniControl (для MCA 45-115)		
Датчик наружной температуры	FM 46	85757741
Датчик ГВС	AD 212	100000030
Термостат комнатной температуры непрограммируемый	AD 140	88017859
Термостат комнатной температуры программируемый (проводной)	AD 137	88017855
Термостат комнатной температуры программируемый (беспроводной)	AD 200	88017018
Для панели управления Diematic iSystem (для MCA 45-115)		
Датчик температуры смесительного контура	AD 199	88017017
Плата и датчик для смесительного контура	AD 249	100013304
Датчик комнатной температуры	AD 244	100012044
Упрощенное ДУ с датчиком комнатной температуры	FM 52	85757747
Диалоговый модуль CDI 2/CDI 4	AD 285	100018924
Беспроводной модуль объединенный CDR 2/CDR4 (без радиопередатчика)	AD 284	100018923
Беспроводной датчик наружной температуры	AD 251	100013306
Радиопередатчик для панели управления котла	AD 252	100013307
Соединительный кабель BUS RX 12 (12 м)	AD 134	88017851
Датчик ГВС	AD 212	100000030
Модуль VM iSystem	AD 281	100018254
Настенный блок с интерфейсом SCU-X03 для управления модулирующим насосом	HC 258	S101477
Для панели управления Diematic Evolution (для MCA 160)		
Датчик температуры смесительного контура	AD 199	88017017
Датчик системы	AD 250	100013305
Плата и датчик для смесительного контура	AD 249	100013304
Датчик наружной температуры	FM 46	85757741
Датчик ГВС	AD 212	100000030
Термостат комнатной температуры непрограммируемый	AD 140	88017859
Термостат комнатной температуры программируемый (проводной)	AD 137	88017855
Термостат комнатной температуры программируемый (беспроводной)	AD 200	88017018
Кабель S-BUS длиной 12 м с оконечными разъёмами	AD 309	7663561
Кабель S-BUS длиной 20 м с оконечными разъёмами	AD 310	7663619
Принадлежности каскадных систем		
Газовый фильтр DN 50 (для MCA 45-160)	HC 255	S101655
Газовый фильтр DN 65 (для MCA 160)	HC 256	S101656
Набор колен DN 65 (для MCA 45-160)	HC 209	111788
Набор колен DN 100 (для MCA 160)	HC 210	111790
Труба для газового фильтра DN 50 (для MCA 45-160)	HC 211	111805
Труба для газового фильтра DN 65 (для MCA 160)	HC 212	111806
Теплоизоляция для коллектора (для MCA 45-115)	HC 213	111069
Теплоизоляция набора для подключения котла (для MCA 45-115)	HC 252	122441
Задняя теплоизоляция набора для подключения котла (для MCA 45-115)	HC 243	123182
Теплоизоляция для гидравлического разделителя (<350 кВт) (для MCA 45-160)	HC 224	115269
Теплоизоляция для гидравлического разделителя (>350 кВт) (для MCA 45-160)	HC 215	111067
Теплоизоляция для колена 90° (для MCA 45-160)	HC 216	111167
Теплоизоляция для коллектора (для MCA 160)	EH 647	7613401
Теплоизоляция набора для подключения котла (для MCA 160)	EH 648	7611804
Задняя теплоизоляция набора для подключения котла (для MCA 160)	EH 649	7631858
Теплоизоляция фланцевого переходника с DN100 на DN65	EH 650	7622201
Набор контрфланцев под сварку DN 65 (для MCA 45-115)	HC 217	112632
Набор контрфланцев под сварку DN 65 (для MCA 160)	EH 669	7638518
Набор контрфланцев под сварку DN 100 (для MCA 160)	HC 218	112633
Регулируемые ножки (для MCA 45-160)	HC 219	111807
Кабель S-BUS длиной 1,5 м с оконечными разъёмами (для MCA 160)	AD 308	7663618



INNOVENS PRO MCA 45–115 iSystem

- 2 смесительных контура
- 1 контур ГВС

Оборудование	Ед. пост.	Артикул
Котел MCA 45	HC 238	90520
Панель управления DIEMATIC iSystem	AD 272	100016094
Датчик температуры смесительного контура	AD 199	88017017
Плата и датчик для смесительного контура	AD 249	100013304
Водонагреватель WPB 400	EC 612	100018096
Датчик ГВС	AD 212	100000030
Дополнительное оборудование:		
Набор для гидравлического подключения MCA 45/115	HC 139	100002310
Электронный насос первичного контура котла (для MCA 45/65)		S101614
Диалоговый модуль CDI 2/CDI 4	2 x AD 285	2 x 100018924
Система нейтрализации конденсата DN 1 (до 75 кВт)	SA 1	7613605

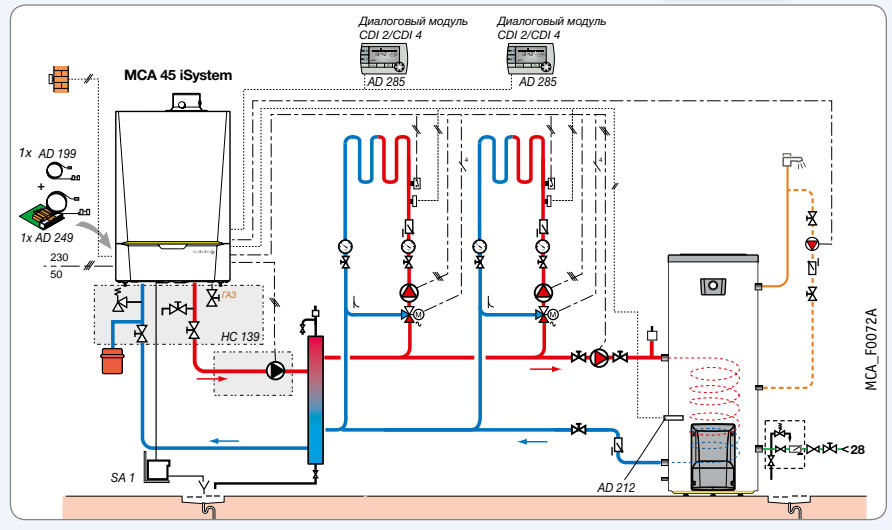

1 x INNOVENS PRO MCA 45–115 iSystem 2 x INNOVENS PRO MCA 45–115 iniControl

- 1 прямой контур
- 2 смесительных контура
- 1 контур ГВС

Оборудование	Ед. пост.	Артикул
Котел MCA 45	3 x HC 238	3 x 90520
Панель управления DIEMATIC iSystem	AD 272	100016094
Панель управления iniControl	2 x AD 271	2 x 100016093
Датчик температуры смесительного контура	AD 199	88017017
Плата и датчик для смесительного контура	AD 249	100013304
Каскадная система для 3 котлов MCA для монтажа в один ряд на стене		LW.0120kW.30000
Датчик ГВС	AD 212	100000030
Бак В 1000	AJ 80	7650482
Обшивка В 1000	AJ 97	7650499
Дополнительное оборудование:		
Диалоговый модуль CDI 2/CDI 4	3 x AD 285	3 x 100018924
Система нейтрализации конденсата с насосом (до 300 кВт)	SA 4	7613610

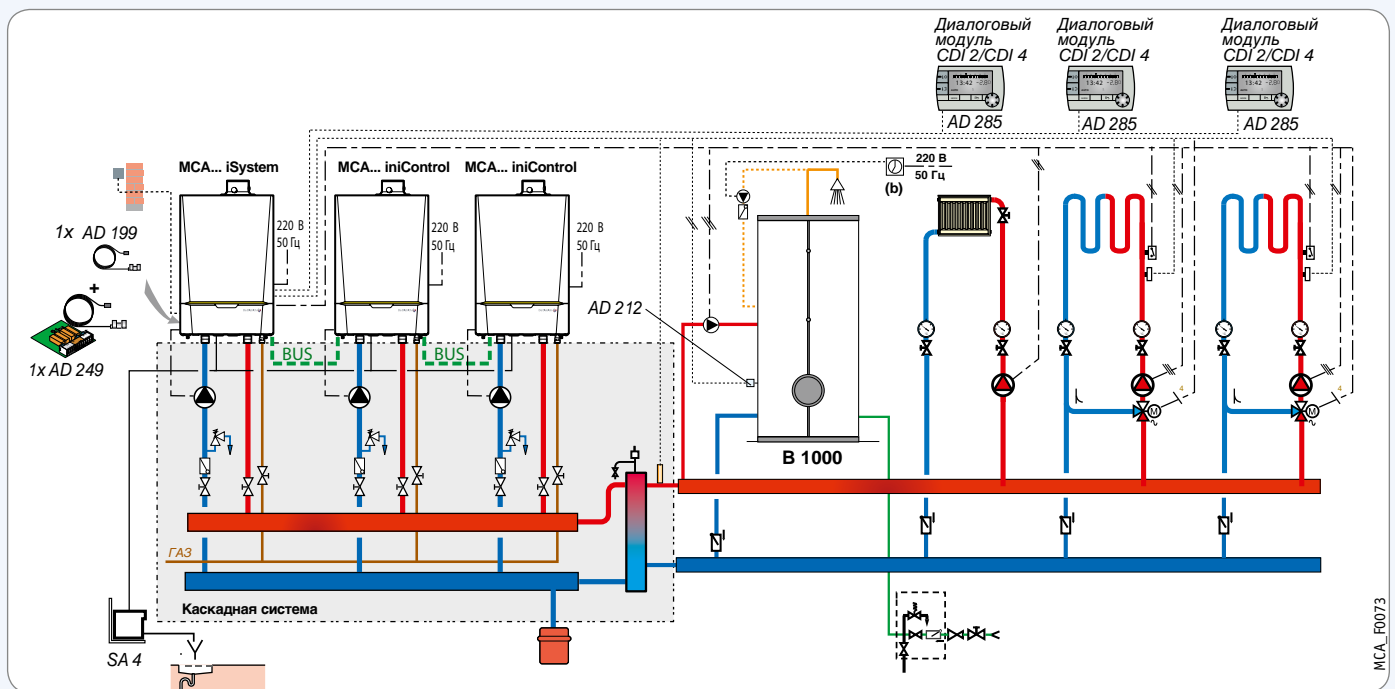



INNOVENS PRO MCA 160 Diematic Evolution

- 1 прямой контур
- 1 смесительный контур
- 1 контур ГВС

Оборудование	Ед. пост.	Артикул
Котёл MCA 160	HC 238	90520
Панель управления Diematic Evolution	EH 635	7613959
Датчик наружной температуры	FM 46	85757741
Датчик температуры смесительного контура	AD 199	88017017
Бак В 650	AJ 78	7650480
Обшивка В 650	AJ 94	7650496
Датчик ГВС	AD 212	100000030
Набор для гидравлического подключения MCA 160	EH 680	7637550
Система нейтрализации конденсата DN2 (до 450 кВт)	SA 3	7613609

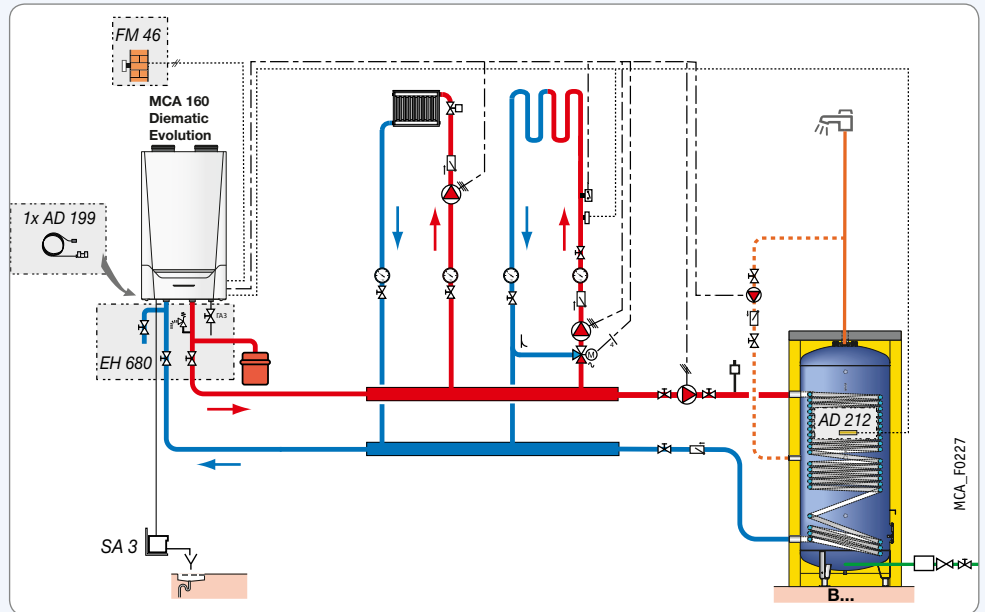

НАСТЕННЫЕ КОНДЕНСАЦИОННЫЕ ГАЗОВЫЕ КОТЛЫ

1 x INNOVENS PRO MCA 160 Diematic Evolution 1 x INNOVENS PRO MCA 160 iniControl2

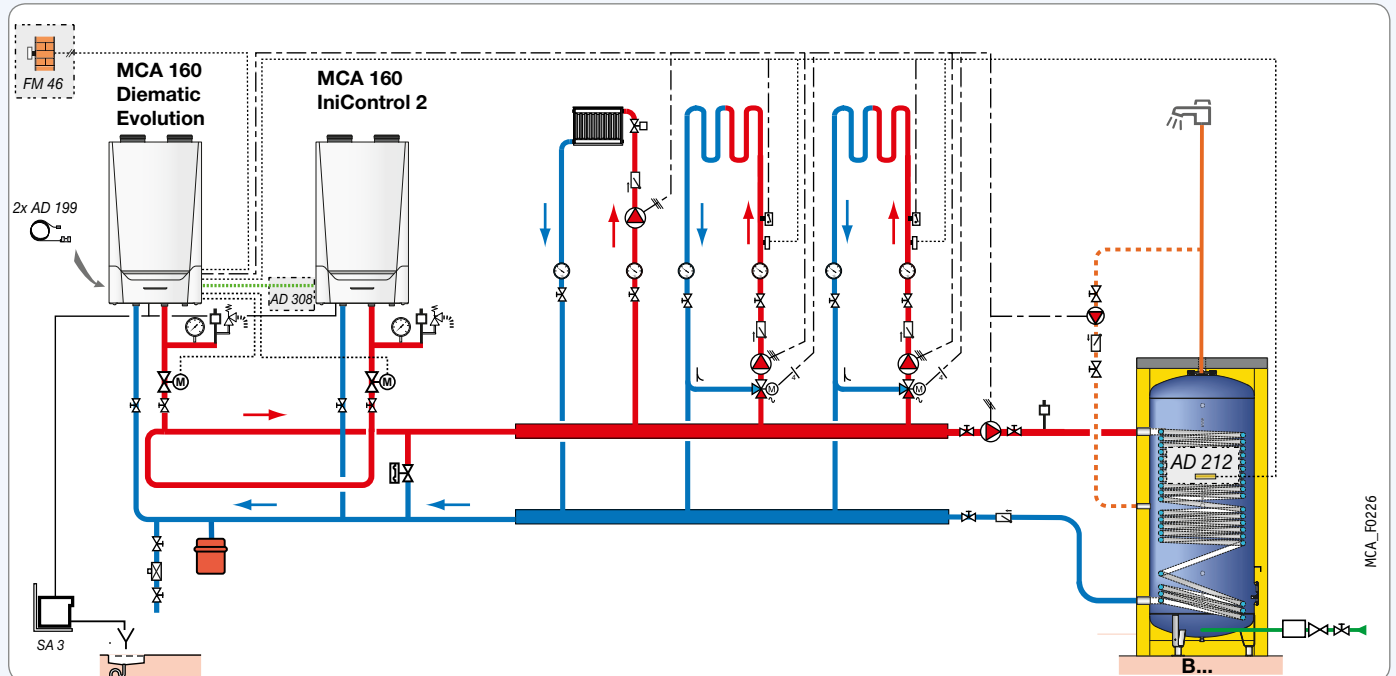

- 1 прямой контур
- 2 смесительных контура
- 1 контур ГВС

Оборудование	Ед. пост.	Артикул
Котёл MCA 160	2 x EH 632	2 x 7622761
Панель управления Diematic Evolution	EH 635	7613959
Панель управления iniControl2	EH 633	7613958
Датчик наружной температуры	FM 46	85757741
Датчик температуры смесительного контура	2 x AD 199	2 x 88017017
Кабель S-BUS длиной 1,5 м с оконечными разъёмами	AD 308	7663618
Датчик системы (каскада)	AD 250	100013305
Бак В 800	AJ 79	7650481
Обшивка В 800	AJ 95	7650497
Датчик ГВС	AD 212	100000030
Система нейтрализации конденсата DN2 (до 450 кВт)	SA 3	7613609





НАПОЛЬНЫЕ КОНДЕНСАЦИОННЫЕ КОТЛЫ

МОДЕЛИ	НАЗНАЧЕНИЕ	СТР.
 C C 230 Eco 18–217 кВт	ОТОПЛЕНИЕ ¹	86
 C C 330 Eco 56–651 кВт	ОТОПЛЕНИЕ ¹	87
 C C 630 Eco 94–1303 кВт	ОТОПЛЕНИЕ ¹	88

¹ И ГВС с емкостным водонагревателем серии ВРВ/ВЛС/В... (см. главу 14)



★★★★ CE 0085BS0132

C230_00001A

- Газовые напольные конденсационные котлы оборудованы модулирующей горелкой полного предварительного смешения, полностью смонтированы и протестированы на заводе
- Секционный теплообменник из сплава алюминия с кремнием, с высокой коррозионной стойкостью и функцией самоочистки, благодаря стекающему конденсату
- Газовая горелка с модуляцией мощности от 18 до 100%:
 - низкие выбросы загрязняющих веществ
NOx < 62 мг/кВт·ч, CO < 19 мг/кВт·ч;
 - КПД эксплуатации до 109% в режиме 40/30°C
- Котел может быть оборудован на выбор одной из двух панелей управления: погодозависимой Diematic-m 3 с возможностью подключения в каскад до 10 котлов или КЗ (см. главу 13)
- Простое техническое обслуживание:
 - быстрый доступ к горелке благодаря съемной передней обшивке;
 - быстрый доступ к теплообменнику котла через люк доступа
- Объем поставки: 2 упаковки

18–217 кВт

Характеристики серии

Тип котла	конденсационный
Макс. рабочее давление	6 бар
Мин. рабочее давление	0,8 бар
Макс. рабочая температура	90°C
Защитный термостат	110°C
Категория газа	II2ESi3P
Тип дымохода	B _{23P} , B _{23P} , C _{13P} , C _{33P} , C _{43P} , C _{53P} , C _{63P} , C _{83P}

Технические данные	C 230-	85 Eco	130 Eco	170 Eco	210 Eco	
Номинальная максимальная мощность P _n (50/30°C)		93	129	179	217	кВт
КПД в% для низшей теплоты сгорания при нагрузке ...% и средней температуре воды ...°C	100% P _n при средней темп. 70°C	97,4	97,5	97,5	97,6	%
	30% P _n при темп в обратной трубе 30°C	107,9	108,1	108,3	108,4	%
Номинальный расход воды при P _n и ΔT=20K		3,73	5,16	7,14	8,17	м³/ч
Потери при останове при ΔT=30K		230	257	276	288	Вт
из них потери через стенки		75	75	75	75	%
Электрическая мощность (без циркуляционного насоса) при P _n /P _{min}	с панелью Diematic-m 3	125/34	193/36	206/56	317/59	Вт
	с панелью КЗ	122/31	190/33	203/53	314/56	Вт
Мин. номинальная мощность (50/30°C)		18	24	33	44	кВт
Мин. номинальная мощность (80/60°C)		16	22	29	39	кВт
Макс. номинальная мощность (80/60°C)		87	120	166	200	кВт
Потери напора воды при ΔT=20K (80/60°C)		165	135	170	180	мбар
Расход газа	природный газ	9,4	13	18	21,7	м³/ч
	пропан	6,91	9,56	13,21	15,93	кг/ч
Массовый расход продуктов сгорания		149,7	206,9	286	344,9	кг/ч
Максимальная температура дымовых газов при 40/30°C		43	43	43	43	°C
Давление на выходе из котла		130	130	130	130	Па
Водовместимость		12	16	20	24	л
Минимальный необходимый расход воды для рабочих темп. > 75°C		1,12	1,49	2,14	2,59	м³/ч
Площадь занимаемой поверхности пола		0,54	0,54	0,54	0,54	м²
Вес (без воды)		115	135	165	188	кг

Артикул	C 230-	85 Eco	130 Eco	170 Eco	210 Eco
С панелью КЗ (каскадная)		100010393	100010394	100010395	100010396
С панелью Diematic-m 3		100010397	100010398	100010399	100010420
Без панели управления*		114597	114598	114599	114600

* Не забыть заказать панель управления для котла: панель управления КЗ – арт. 100010391 или панель управления Diematic-m 3 – арт. 100010392.

Основные размеры

- 1 Подающая труба системы отопления
- 2 Обратная труба системы отопления
- 3 Подвод газа, R 1 1/4
- 4 Кран для заполнения и слива / Вторая обратная труба, R 1 1/4
- 5 Патрубок отвода конденсата, сифон из ПВХ Ø 32 мм входит в объем поставки
- 6 Патрубок отвода дымовых газов Ø 150 мм
- 7 Патрубок забора воздуха

C 230-	85 Eco	130 Eco	170 Eco	210 Eco
A	1309	1309	1309	1324
①	R 1 1/4	R 1 1/4	R 1 1/4	R 1 1/2
②	R 1 1/4	R 1 1/4	R 1 1/4	R 1 1/2

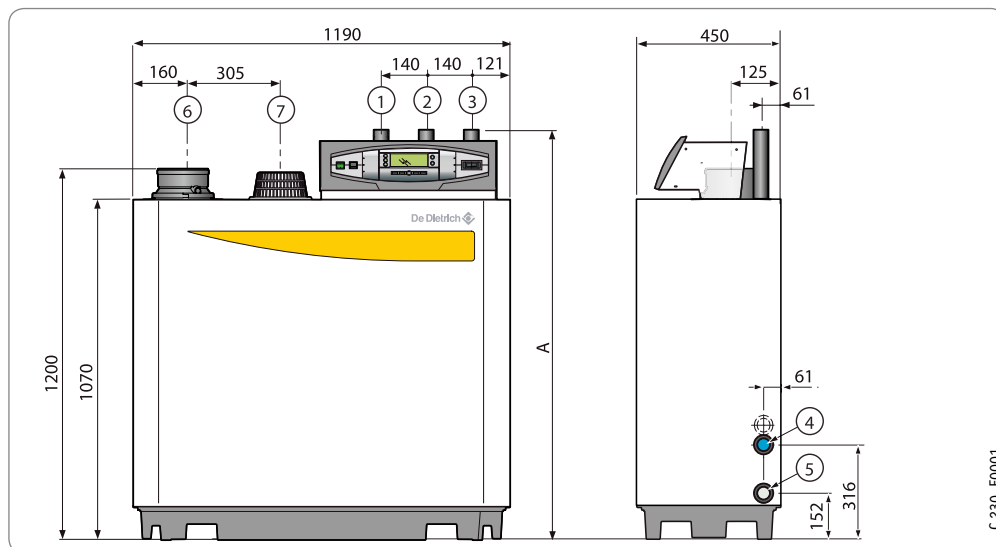

C 230_00001



- Газовые напольные конденсационные котлы оборудованы модулирующей горелкой полного предварительного смешения, полностью смонтированы и протестированы на заводе
- Секционный теплообменник из сплава алюминия с кремнием, с высокой коррозионной стойкостью и функцией самоочистки, благодаря стекающему конденсату
- Газовая горелка цилиндрической формы с модуляцией мощности от 20 до 100%:
 - очень низкие выбросы загрязняющих веществ NOx < 60 мг/кВт·ч, CO < 20 мг/кВт·ч;
 - среднегодовой КПД до 109%

- Панель управления Diematic iSystem или iniControl подходит для всех случаев отопительных установок, включая самые сложные: работа в каскаде от 2 до 10 котлов C 330-...ECO (см. главу 13)
- Простое техническое обслуживание:
 - быстрый доступ к горелке благодаря съемной передней обшивке;
 - быстрый доступ к теплообменнику котла через люк доступа
- Объем поставки: 1 упаковка



Технические данные	C 330-	280	350	430	500	570	650	
Номинальная полезная мощность P _n при 50°C / 30°C		279	350	425	497	574	651	кВт
КПД для низкой теплоты сгорания при нагрузке ... % P _n и средней температуре ... °C	100% P _n , средняя темп. 70°C	98,0	98,1	98,2	98,3	98,4	98,5	%
	100% P _n , темп. обратной линии 30°C	104,8	105,2	105,6	106,0	106,4	106,8	%
	30% P _n , темп. обратной линии 30°C	109,0	109,0	108,6	108,3	107,9	107,6	%
Среднегодовой КПД (DIN 4702, часть 8)		109,6	109,5	109,4	109,3	109,2	109,1	%
Номинальный расход воды для P _n и ΔT=20 K		11,3	14,2	17,0	19,9	22,7	25,9	м³/ч
Потребляемая электрическая мощность для P _n		279	334	426	543	763	723	Вт
Потребляемая электрическая мощность для P _{мин.}		46	46	58	61	62	55	Вт
Номинальная полезная мощность при 80°C / 60°C		51/261	65/327	79/395	92/462	106/530	119/601	кВт
Гидравлическое сопротивление котла для ΔT=20 K		113	110	120	110	125	130	мбар
Расход газа (15°C – 1013 мбар). Природный газ		28,1	35,2	42,5	49,6	57,0	64,6	м³/ч
Массовый расход продуктов сгорания для P _n		448	560	676	789	907	1027	кг/ч
Макс. температура уходящих газов		80	80	80	80	80	80	°C
Располагаемое давление на патрубке уходящих газов котла		130	120	130	150	150	150	Па
Водовместимость		49	60	71	82	93	104	л
Необходимый минимальный расход воды *		3,4	4,2	5,1	6	6,8	7,8	м³/ч
Занимаемая площадь		1,31	1,31	1,31	1,53	1,53	1,53	м²
Вес (без воды)		364	398	433	495	531	568	кг

(*) для рабочих температур >75°C минимальный расход рассчитывается для ΔT=45 K

Панель управления / Артикул	C 330-	280	350	430	500	570	650
iniControl	панель справа, гидр. подключ. слева	100019557	100019559	100019561	100019563	100019565	100019567
	панель слева, гидр. подключ. справа	100019558	100019560	100019562	100019564	100019566	100019568
Diematic iSystem	панель справа, гидр. подключ. слева	100019545	100019547	100019549	100019551	100019553	100019555
	панель слева, гидр. подключ. справа	100019546	100019548	100019550	100019552	100019554	100019556

C 330-	280	350	430	500	570	650
A	1833	1833	1833	2142	2142	2142
B	1635	1635	1635	1944	1944	1944
C	1862	1862	1862	2172	2172	2172
L	1490	1490	1490	1800	1800	1800

56-651 кВт

Характеристики серии

Тип котла	конденсационный
Макс. рабочее давление	7 бар
Мин. рабочее давление	0,8 бар
Макс. рабочая температура	90°C
Защитный термостат	110°C
Категория газа	I2ESi
Тип дымохода	B _{23p} , B _{23pr} , C _{33p} , C _{53p} , C _{63p} , C ₈₃

Основные размеры

- Подающая линия отопления: фланец, DN 80
- Обратная линия отопления: фланец, DN 80
- Подача газа, G 2 (внутренняя резьба)
- Отвод конденсата (в комплекте поставки сифон для гибкого шланга ПВХ с внутренним Ø 32 мм)
- Патрубок отвода продуктов сгорания, Ø 250 мм
- Патрубок забора воздуха на горение, Ø 250 мм (коллектор для забора воздуха Ø 350 мм – дополнительное оборудование)
- 2-обратная труба (дополнительное оборудование), фланец, DN 65

C 330-ECO – гидравлические подключения слева

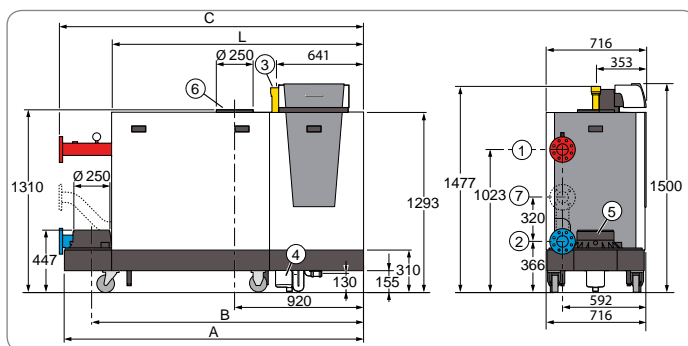

C 330-ECO – гидравлические подключения справа

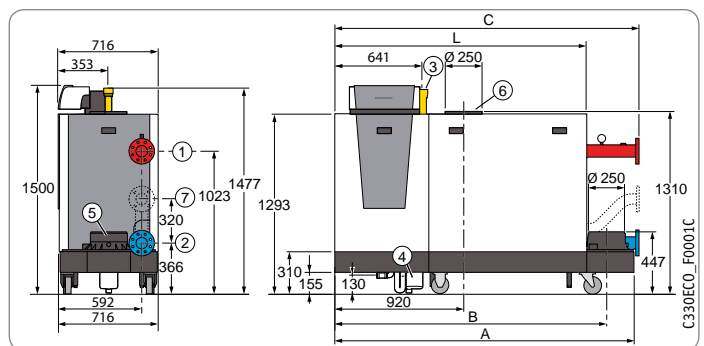

Дополнительное оборудование: стр. 89
Дымоходы: стр. 146



- Газовый двухкорпусный напольный котел, оборудованный модулирующей горелкой полного предварительного смешения, полностью смонтирован и протестирован на заводе
- Секционный теплообменник из сплава алюминия с кремнием, с высокой коррозионной стойкостью и функцией самоочистки, благодаря стекающему конденсату
- Газовая горелка цилиндрической формы с модуляцией мощности от 15 до 100%:
 - очень низкие выбросы загрязняющих веществ $NO_x < 60$ мг/кВт·ч, $CO < 20$ мг/кВт·ч;
 - среднегодовой КПД до 109%

- Два варианта поставки панелей управления:
 - 2 x iniControl
 - Diematic iSystem + iniControl
- Возможна работа в каскаде от 2 до 5 котлов C 630-...Eco
- Простое техническое обслуживание:
 - быстрый доступ к горелке благодаря съемной передней обшивке;
 - быстрый доступ к теплообменнику котла через люк доступа
- Объем поставки: 2 упаковки

94–1303 кВт

Характеристики серии	
Тип котла	конденсационный
Макс. рабочее давление	7 бар
Мин. рабочее давление	0,8 бар
Макс. рабочая температура	90°C
Защитный термостат	110°C
Категория газа	I2ESi
Тип дымохода	B ₂₃ , B _{23pr} , C ₃₃ , C ₅₃ , C ₆₃ , C ₈₃

Технические данные		C 630-	560	700	860	1000	1140	1300	
Номинальная полезная мощность P _n при 50°C/30°C		558	700	850	994	1148	1303		кВт
КПД для низшей теплоты сгорания при нагрузке ... % P _n и средней температуре ... °C	100% P _n , средняя темп. 70°C	98,0	98,1	98,2	98,3	98,4	98,5		%
	100% P _n , темп. обратной линии 30°C	104,8	105,2	105,6	106,0	106,4	106,8		%
	30% P _n , темп. обратной линии 30°C	109,0	109,0	108,6	108,3	107,9	107,6		%
Среднегодовой КПД (DIN 4702, часть 8)		109,6	109,5	109,4	109,3	109,2	109,1		%
Номинальный расход воды для P _n и ΔT=20 K		22,5	28,9	34,1	39,7	45,4	51,8		м³/ч
Потребляемая электрическая мощность для P _n		558	668	852	1086	1526	1446		Вт
Потребляемая электрическая мощность для P _{мин.}		92	92	116	122	124	110		Вт
Номинальная полезная мощность при 80°C/60°C		69/522	87/654	123/790	122/922	148/1060	158/1202		кВт
Гидравлическое сопротивление котла для ΔT=20 K		113	110	120	110	125	130		мбар
Расход газа (15°C – 1013 мбар). Природный газ		56,2	70,4	85,0	99,2	114,0	129,2		м³/ч
Массовый расход продуктов сгорания для P _n		896	1120	1352	1578	1814	2052		кг/ч
Макс. температура уходящих газов		80	80	80	80	80	80		°C
Располагаемое давление на патрубке уходящих газов котла		130	120	130	130	130	150		Па
Водовместимость		98	120	142	164	186	208		л
Необходимый минимальный расход воды *		6,8	8,4	10,2	11,8	13,6	15,6		м³/ч
Занимаемая площадь		2,68	2,68	2,68	3,13	3,13	3,13		м²
Вес (без воды)		707	771	837	957	1025	1095		кг

(*) для рабочих температур >75°C минимальный расход рассчитывается для ΔT=45 K

Панель управления / Артикул	C 630-	560	700	860	1000	1140	1300
2 x iniControl	100019645	100019646	100019647	100019648	100019649	100019650	
Diematic iSystem + iniControl	100019639	100019640	100019641	100019642	100019643	100019644	

C 630-	560	700	860	1000	1140	1300
A	1833	1833	1833	2142	2142	2142
B	1635	1635	1635	1944	1944	1944
C	1862	1862	1862	2172	2172	2172
D	1962	1962	1962	2271	2271	2271
L	1490	1490	1490	1800	1800	1800

Основные размеры

- 1 Подающая линия отопления: фланец, DN 80
- 2 Обратная линия отопления: фланец, DN 80
- 3 Подача газа, G 2 (внутренняя резьба)
- 4 Отвод конденсата (в комплекте поставки сифон для гибкого шланга ПВХ с внутренним Ø 32 мм)
- 5 Патрубок отвода продуктов сгорания, Ø 350 мм
- 6 Патрубок забора воздуха на горение, Ø 250 мм (коллектор для забора воздуха Ø 350 мм – дополнительное оборудование)
- 7 2-обратная труба (дополнительное оборудование), фланец, DN 65

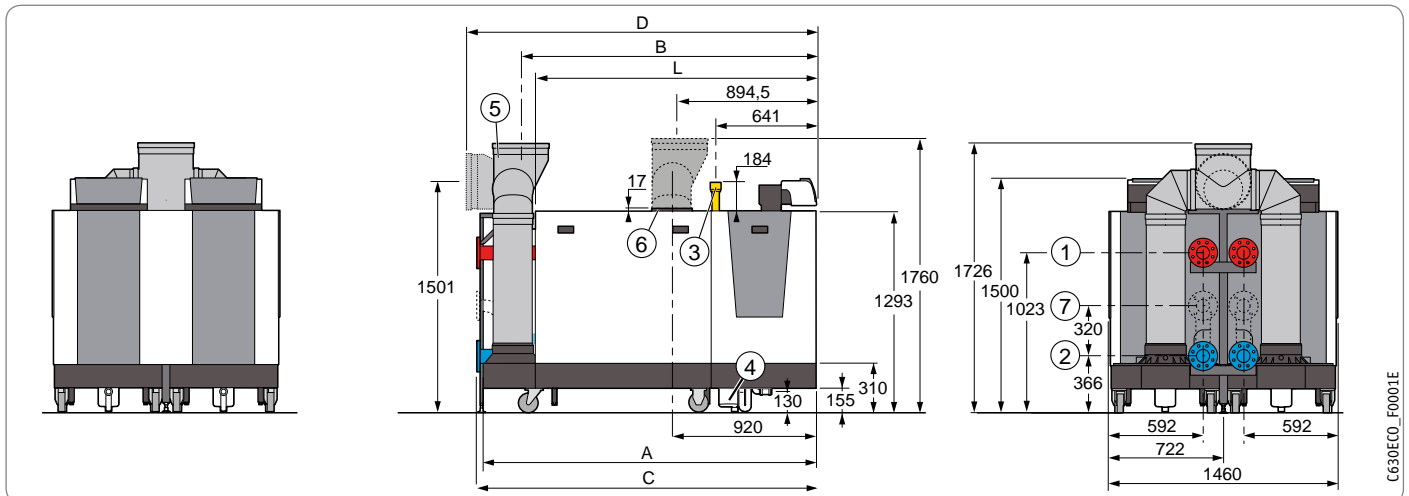

Дополнительное оборудование: стр. 89
Дымоходы: стр. 146

Примечание: панели управления котлов C 330/630-... Eco направлены к передней стороне котла. Их можно повернуть на боковую сторону – см. инструкцию для котла.

Для С 230 Eco

Принадлежности котла	Ед. пост.	Артикул
2-ая обратная труба	GR 5	100002442
Погружная гильза для датчика подающей линии	GR 6	100002443
Контроль герметичности газового блока для 5 и 6 секц. котлов (С 230-170 Eco и С 230-210 Eco)	GV 26	100011035
Фильтр для забора воздуха	GR 8	100002445
Реле минимального давления газа для 3 и 4 секц. котлов (С 230-85 Eco и С 230-130 Eco)	GV 22	100011031
Реле минимального давления газа для 5 и 6 секц. котлов (С 230-170 Eco и С 230-210 Eco)	GV 25	100011034
Термостат дымовых газов	GV 21	100011030
Отсечной клапан дымовых газов	GV 24	100011033
Регулятор давления GDJ 20	SA 12	7628753
Регулятор давления 300 мбар, диаметр подсоединения 1" GDJ25	AD 245	100011223
Набор для переоборудования на пропан для 3 и 4 секц. котлов (С 230-85 Eco и С 230-130 Eco)	GV 23	100011032
Набор для переоборудования на пропан для 5 и 6 секц. котлов (С 230-170 Eco и С 230-210 Eco)	GV 27	100011036
Система нейтрализации конденсата с насосом (котел до 120 кВт)	DU 13	83877009
Система нейтрализации конденсата с насосом (до 300 кВт)	SA 4	7613610
Гранулированный наполнитель для системы нейтрализации (пакет 25 кг)	SA 7	7613613
Система нейтрализации конденсата DN 2 (до 450 кВт)	SA 3	7613609
Система нейтрализации конденсата DN 3.0 с гранулированным наполнителем (до 1300 кВт)	-	7622256
Гидравлический разделитель 80/60-1" 1/4	GV 46	100019347
Гидравлический разделитель 120/80-2"	GV 47	100019348

Для панели управления K3	Ед. пост.	Артикул
Датчик температуры дымовых газов	FM 47	85757742
Плата реле и датчиков для 1 смесительного контура для K3	AD 220	100004970
Плата + датчик для 1 смесительного контура	FM 48	85757743
Беспроводной модуль объединенный CDR 2/CDR4 (без радиопередатчика)	AD 284	100018923
Радиопередатчик для панели управления котла	AD 252	100013307
Диалоговый модуль CDI 2/CDI 4	AD 285	100018924
Упрощенное ДУ с датчиком комнатной температуры	FM 52	85757747
Датчик комнатной температуры	AD 244	100012044

Для панели управления Diematic-m 3	Ед. пост.	Артикул
Датчик температуры дымовых газов	FM 47	85757742
Датчик температуры смесительного контура	AD 199	88017017
Плата + датчик для 1 смесительного контура	FM 48	85757743
Беспроводной модуль объединенный CDR 2/CDR4 (без радиопередатчика)	AD 284	100018923
Радиопередатчик для панели управления котла	AD 252	100013307
Беспроводной датчик наружной температуры	AD 251	100013306
Диалоговый модуль CDI 2/CDI 4	AD 285	100018924
Упрощенное ДУ с датчиком комнатной температуры	FM 52	85757747
Датчик комнатной температуры	AD 244	100012044
Соединительный кабель BUS RX 12 (12 м)	AD 134	88017851
Соединительный кабель BUS (40 м)	DB 119	81997720
Соединительный кабель RX 10 (10 м)	AD 123	88017835
Удлинитель для кабеля BUS	AD 139	88017858
Погружной датчик "каскада" (NTC 10 K)	AD 218	100004781

Производство ГВС	Ед. пост.	Артикул
При помощи ёмкостного водонагревателя ВРВ/ВЛС/В		см. главу 14
Датчик ГВС	AD 212	100000030

Для С 330 Eco, С 630 Eco

Принадлежности котла	Ед. пост.	Артикул
Контрфланец подающей/обратной линии		7606977
Контрфланец 2-ой обратной линии		7606978
2-ая обратная труба для С 330-280 Eco (1)		S101776
2-ая обратная труба для С 330-350 Eco (1)		S101777
2-ая обратная труба для С 330-430 Eco (1)		S101778
2-ая обратная труба для С 330-500 Eco (1)		S101779
2-ая обратная труба для С 330-570 Eco (1)		S101780
2-ая обратная труба для С 330-650 Eco (1)		S101781
Реле минимального давления воды (1)		S101784
Контроль герметичности газового блока HONEYWELL для 5-9 секц. котлов (С 330-280 Eco - С 330-570 Eco) (1)		S103305
Контроль герметичности газового блока DUNGS (для 10 секц. котлов С 330-650 Eco) (1)		S101724
Реле минимального давления газа для газового блока HONEYWELL для для 5-9 секц. котлов (С 330-280 Eco — С 330-570 Eco) (1)		S103306
Реле минимального давления газа для газового блока DUNGS (для 10 секц. котлов С 330-650 Eco) (1)		S101805
Фильтр для забора воздуха (1)	GS 20	100002454
Регулятор давления 300 мбар, Ø 1" GDJ25	AD 245	100011223
Регулятор давления GDJ 50 300 мбар	AD 246	88027177
Датчик дымовых газов (1)		S103023
Фланец-переходник с 4 отверстий на 8 для насоса		S101775
Нож для чистки	GS 21	100002455
Система нейтрализации конденсата DN 3.0	-	7622256
Система нейтрализации конденсата с насосом (до 300 кВт)	SA 4	7613610
Система нейтрализации конденсата с насосом — котел свыше 350 кВт	DU 15	83877011
Гранулированный наполнитель (10 кг) для системы нейтрализации		94225601
Система нейтрализации конденсата DN 2 (до 450 кВт)	SA 3	7613609
Набор для гидравлического подключения DuoConnect С 630-560		7622302
Набор для гидравлического подключения DuoConnect С 630-700		7622304
Набор для гидравлического подключения DuoConnect С 630-860		7622306
Набор для гидравлического подключения DuoConnect С 630-1000		7622307
Набор для гидравлического подключения DuoConnect С 630-1140/1300		7622308
Группа безопасности		100016229
Набор из 2 колен		7613414
Магнитная вставка для сбора шлама		7613415

Для панели управления iniControl	Ед. пост.	Артикул
Плата интерфейса OTH - MODBUS для каскада	AD 287	100018921
Плата SCU-S05 для подключения внешних устройств безопасности		S103055
Датчик наружной температуры	FM 46	85757741
Термостат комнатной температуры программируемый (проводной)	AD 137	88017855
Термостат комнатной температуры программируемый (беспроводной)	AD 200	88017018
Соединительный кабель BUS RX 11 (1 м)	AD 124	88017836

Для панели управления Diematic iSystem	Ед. пост.	Артикул
Плата SCU-S05 для подключения внешних устройств безопасности		S103055
Датчик температуры смесительного контура	AD 199	88017017
Плата и датчик для смесительного контура	AD 249	100013304
Датчик ГВС	AD 212	100000030
Датчик для буферного водонагревателя	AD 250	100013305
Датчик комнатной температуры	AD 244	100012044
Беспроводной датчик наружной температуры	AD 251	100013306
Радиопередатчик для панели управления котла	AD 252	100013307
Беспроводной модуль объединенный CDR 2/CDR4 (без радиопередатчика)	AD 284	100018923
Диалоговый модуль CDI 2/CDI 4	AD 285	100018924
Упрощенное ДУ с датчиком комнатной температуры	FM 52	85757747
Соединительный кабель BUS RX 11 (1 м)	AD 124	88017836
Соединительный кабель BUS RX 12 (12 м)	AD 134	88017851
Соединительный кабель BUS (40 м)	DB 119	81997720
Погружной датчик "каскада" (NTC 10 K)	AD 218	100004781

Производство ГВС	Ед. пост.	Артикул
При помощи ёмкостного водонагревателя ВРВ/ВЛС/В		см. главу 14
Датчик ГВС	AD 212	100000030

(1) Заказывается в 2 экземплярах для котла С 630-... Eco

Газовый напольный конденсационный котел C 230 Eco

- с 1 смесительным контуром
- с 1 прямым контуром
- с напольным емкостным водонагревателем ВРВ 500

Оборудование	Ед. пост.	Артикул
C 230-85 Eco Diematic-m 3	-	100010397
Плата + датчик для 1 смесительного контура	FM 48	85757743
Водонагреватель ВРВ 500	EC 613	100018097
Датчик ГВС	AD 212	100000030
2-ая обратная труба	GR 5	100002442
Диалоговый модуль CDI 2/CDI 4	AD 285	100018924
Система нейтрализации конденсата с насосом (до 300 кВт)	SA 4	7613610

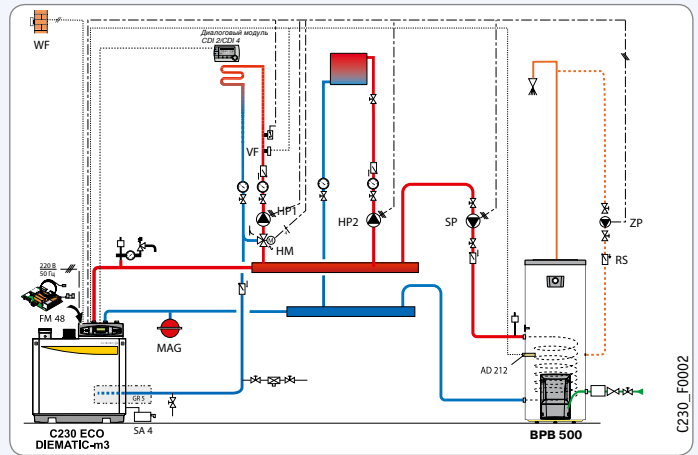

Газовый напольный конденсационный котёл C 330 Eco

- с 1 смесительным контуром
- с напольным емкостным водонагревателем В 650

Оборудование	Ед. пост.	Артикул
C 330-280 Eco iSystem (панель управления слева)	-	100019546
Датчик температуры смесительного контура	AD 199	88017017
Беспроводной модуль объединенный CDR 2/CDR 4 (без радиопередатчика)	AD 284	100018923
Радиопередатчик для панели управления котла	AD 252	100013307
Датчик ГВС	AD 212	100000030
Бак В 650	AJ 78	7650480
Обшивка В 650	AJ 94	7650496
Система нейтрализации конденсата с насосом (до 300 кВт)	SA 4	7613610

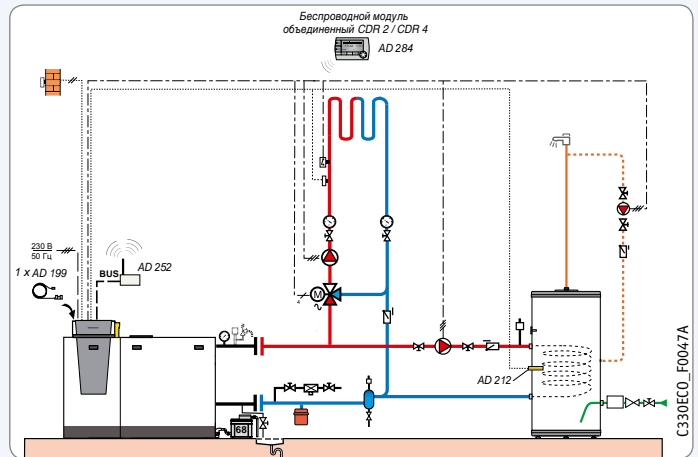

Газовый напольный конденсационный котёл C 630 Eco

- с 1 прямым контуром напольного отопления

Оборудование	Ед. пост.	Артикул
C 630-700 Eco Diematic iSystem + IniControl	-	100019640
Диалоговый модуль CDI 2/CDI 4	AD 285	100018924
Система нейтрализации конденсата с насосом — котел свыше 350 кВт	DU 15	83877011

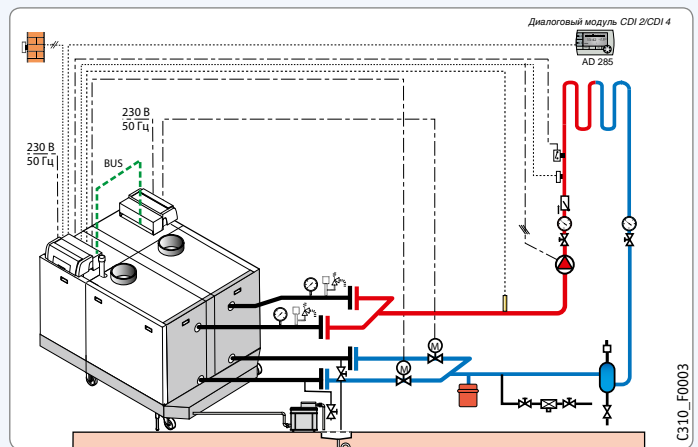

Условные обозначения:





- VF = Датчик ГВС
- HM = Смеситель контура отопления
- HN = Система нейтрализации конденсата с откачивающим насосом
- HP = Электронный циркуляционный насос контура отопления
- KF = Датчик подающей линии каскада

- KUP = Циркуляционный насос котла
- MAG = Мембранный расширительный бак
- MD = Отсечный клапан с сервоприводом*
- RS = Обратный клапан
- SP = Загрузочный насос ГВС
- SV = Предохранительный клапан
- THV = Термостатический вентиль радиатора
- TV = Термодинамический распределитель

- TW = Ограничитель температуры
- UV = Дифференциальный перепускной клапан
- VF = Датчик температуры после смесителя
- WF = Датчик наружной температуры
- ZP = Циркуляционный насос ГВС
- * Если не применяется отсечный клапан с сервоприводом, то обязательно использование обратного клапана



КЛАССИЧЕСКИЕ НАПОЛЬНЫЕ КОТЛЫ

МОДЕЛИ	НАЗНАЧЕНИЕ	ПАНЕЛИ УПРАВЛЕНИЯ	СТР.
 DTG DTG 230 S 54–117 кВт	ОТОПЛЕНИЕ ¹	 Базовая (B3) Управление по электронному котловому термостату и электронному термостату ГВС  Diematic-m 3 Программируемая погодозависимая  Каскадная (K3) Для ведомых котлов в каскадной системе	92
 DTG DTG 330 S 140–380 кВт	ОТОПЛЕНИЕ ¹		93

¹ И ГВС с емкостным водонагревателем серии ВРВ/ВЛС/В... (см. главу 14)

DTG

DTG 230 S

ГАЗОВЫЕ НАПОЛЬНЫЕ АТМОСФЕРНЫЕ КОТЛЫ ДЛЯ ОТОПЛЕНИЯ



★ ★ CE 0085BS0027

DTG230_00001

- Чугунный напольный газовый котел с атмосферной двухступенчатой горелкой для работы на природном газе или пропане (доп. оборудование)
- Рабочее давление на подаче газа 13/20 мбар. Для давления 300 мбар необходим набор для переоборудования (доп. оборудование, ед. пост. GС 192)
- Высокий годовой КПД — до 93%
- Низкий уровень шума, менее 57 дБ(А) при номинальной мощности
- Теплообменник из эвтектического чугуна
- 2-ступенчатая горелка с выбросами NOx < 200 мг/кВт.ч, класс NOx: 2
- Газовая линия с запальной горелкой и контролем наличия пламени при помощи ионизации
- Датчик тяги для России включен в комплект поставки для всех моделей
- Котел может быть оборудован на выбор одной из 3-х панелей управления (с функцией приоритета ГВС для всех панелей): В3, К3, Diematic-м 3 (см. главу 13)
- Объем поставки:
 - котел полностью в сборе (DTG 230-7 S или 230-8 S) — 1 упаковка;
 - теплообменник котла отдельными секциями — 5 уп.;
 - теплообменник котла в собранном виде — 5 упаковок

Характеристики серии	
Тип котла	низкотемпературный
Мин. темп. подающей линии	30 °С
Мин. темп. обратной линии	без огр.
Защитный термостат	110 °С
Макс. рабочая температура	100 °С
Макс. рабочее давление	6 бар
Регулируемый термостат	от 30 до 90 °С
Тип газа:	II _{2e+3p} (DTG 230-7 S ... 8 S) II _{2e+13p} (DTG 230-9 S ... 14 S)
Класс NOx	2
Тип дымохода	B _{11BS}

54–117 кВт

Технические данные		DTG 230-	7 S	8 S	9 S	10 S	11 S	12 S	13 S	14 S	
Номинальная мощность P _n	1 ступень		27	36	36	45	45	54	54	54	кВт
	2 ступень		54	63	72	81	90	99	108	117	кВт
КПД для низшей теплоты сгорания при нагрузке ...% P _n и средней температуре ... °С	100% P _n при 70 °С		91,3	91,4	91,5	91,6	91,7	91,8	91,9	92,0	%
	30% P _n при 50 °С		89,8	89,9	89,9	90,1	90,1	90,3	90,3	90,4	%
	30% P _n при 40 °С		91,1	91,2	91,3	91,4	91,5	91,5	91,6	91,7	%
Номинальный расход воды при P _n и ΔT=20 К			2,322	2,709	3,096	3,483	3,870	4,257	4,644	5,031	м³/ч
Потери при останове для ΔT=30 К из них потери через стенки			400	460	505	560	590	640	680	710	Вт
			46,3	46,7	47,5	50,0	53,4	55,5	57,1	59,2	%
Потребляемая электрическая мощность при P _n /P _{min} (без циркуляционного насоса) с панелью управления Diematic-м 3			21/10	21/10	21/10	21/10	21/10	21/10	21/10	21/10	Вт
Расход газа (15 °С – 1013 мбар)	природный газ		6,25	7,29	8,33	9,34	10,38	11,41	12,43	13,46	м³/ч
	пропан		4,59	5,35	6,11	6,87	7,62	8,37	9,13	9,88	кг/ч
Водовместимость			29,0	32,8	36,2	39,8	43,4	47,0	50,6	54,2	л
Гидравлическое сопротивление котла для ΔT=20 К			5,7	14,1	24,2	29,8	40,0	54,0	64,7	79,9	мбар
Массовый расход продуктов сгорания для макс. мощности			119	138	163	177	197	216	235	255	кг/ч
Температура уходящих газов для макс. мощности			135	135	135	135	135	135	135	135	°С
Требуемое разрежение за котлом			4,0	4,0	4,0	4,0	4,0	4,0	4,0	4,0	Па
Вес нетто (без воды)			230	257	283	305	334	357	386	408	кг

Артикул		DTG 230-	7 S	8 S	9 S	10 S	11 S	12 S	13 S	14 S
с панелью В3 (Базовая)	теплообменник в сборе ¹		100007736	100007737	100007738	100007739	100007741	100007742	100007743	100007744
	котел полностью в сборе		100007702	100007703						
с панелью К3 (Каскадная)	теплообменник котла в сборе ¹		100007745	100007746	100007748	100007749	100007750	100007751	100007753	100007754
	котел полностью в сборе		100007704	100007705						
с панелью Diematic-м 3	теплообменник в сборе ¹		100007755	100007756	100007757	100007758	100007759	100007760	100007761	100007762
	котел полностью в сборе		100007706	100007707						
без панели управления ²	теплообменник в сборе ¹		W100007755	W100007756	W100007757	W100007758	W100007759	W100007760	W100007761	W100007762

¹Поставка теплообменника отдельными секциями – по запросу

²Не забыть заказать панель управления для котла: панель управления В3 (базовая) - арт. 100007593 (ед. поставки GJ 5) или панель управления К3 (каскадная) - арт. 100007594 (ед. поставки GJ 6) или панель управления Diematic-м 3 - арт. 100007595 (ед. поставки GJ 7)

Основные размеры

- Подающая труба системы отопления, R 1 1/2¹
 - Обратная труба системы отопления, R 1 1/2¹
 - Подключение предохранительного клапана, R_p 1
 - Сливное отверстие, R_p 3/4
 - Подвод газа, R 1
- R: Наружная резьба
R_p: Внутренняя резьба

¹ Возможно сварное подсоединение

DTG 230-	7 S	8 S	9 S	10 S	11 S	12 S	13 S	14 S
A	863	946	1113	1113	1280	1280	1447	1447
B	952	952	1007	1007	1007	1007	1007	1007
C	102	102	124	124	124	124	124	124
E	75	75	159	75	159	75	159	75
F	452	494	536	578	619	661	703	703
Ø G	180	180	180	200	200	200	220	220

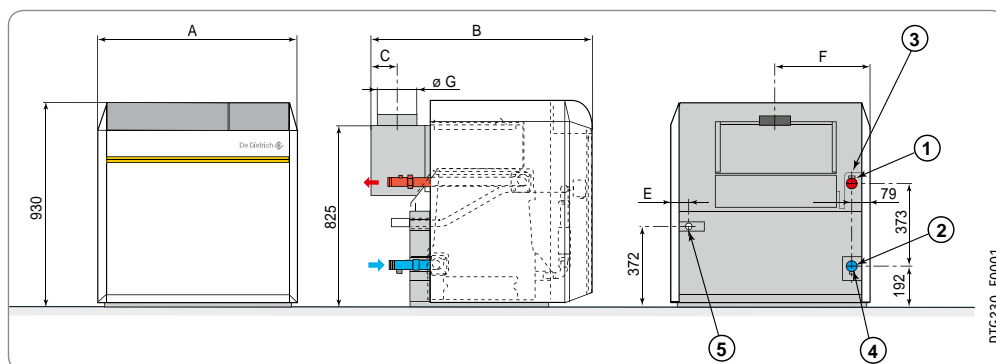

DTG230_F0001

Дополнительное оборудование: стр. 94



Характеристики серии	
Тип котла	низкотемпературный
Мин. темп. подающей линии	40°C
Мин. темп. обратной линии	без огр.
Макс. рабочая температура	100°C
Макс. рабочее давление	6 бар
Регулируемый термостат	от 40 до 90°C
Защитный термостат	110°C
Тип газа	II _{2esi}
Класс NOx	2
Тип дымохода	B _{118S}

- Чугунный напольный газовый котел с атмосферной горелкой для работы на природном газе
- Рабочее давление на подаче газа 13/20 мбар
- Высокий годовой КПД – до 93%
- Низкий уровень шума, менее 61 дБ(А) при номинальной мощности
- Теплообменник из эвтектического чугуна
- 2-ступенчатая горелка с выбросами: NOx < 200 мг/кВт·ч, класс NOx – 2
- Газовая линия с запальной горелкой и контролем наличия пламени при помощи ионизации
- Датчик тяги для России включен в комплект поставки для всех моделей
- Котел может быть оборудован на выбор одной из 3-х панелей управления (с функцией приоритета ГВС для всех панелей): ВЗ, КЗ, Diematic-m 3 (см. главу 13)
- Объем поставки: теплообменник котла отдельными секциями — 7 упаковок; теплообменник котла в собранном виде — 5 упаковок



119–380 кВт

Технические данные		DTG 330-	8 S	9 S	10 S	11 S	12 S	14 S	16 S	18 S	20 S	
Номинальная мощность P _n	1 ступень		98	112	126	140	154	182	210	238	266	кВт
	2 ступень		140	160	180	200	220	260	300	340	380	кВт
КПД для низшей теплоты сгорания при нагрузке ...% P _n и средней температуре ...°C	100% P _n при 70°C		91,7	91,8	91,9	92,0	92,1	92,1	92,3	92,3	92,4	%
	30% P _n при 40°C		92,5	92,6	92,7	92,8	92,9	93,0	93,2	93,3	93,4	%
Номинальный расход воды при P _n и ΔT=20 K			6,020	6,880	7,740	8,600	9,460	11,180	12,900	14,620	16,340	м ³ /ч
Потери при останове для ΔT=30 K из них потери через стенки			1120	1190	1260	1330	1400	1540	1680	1775	1960	Вт
			22,3	22,7	23,0	23,3	23,6	24,0	24,4	24,8	25,0	%
Потребляемая электрическая мощность при P _n /P _{min} (без циркуляционного насоса) с панелью управления Diematic-m 3			95/75	95/75	95/75	95/75	95/75	95/75	95/75	95/75	95/75	Вт
Диапазон полезной мощности	1 ступень		83–98	95–112	107–126	119–140	131–154	155–182	179–210	202–238	226–266	кВт
	2 ступень		119–140	136–160	153–180	170–200	187–220	221–260	255–300	289–340	323–380	кВт
Расход газа (15°C – 1013 мбар)	природный газ		11,52–16,15	13,15–18,43	14,78–20,72	16,40–22,99	18,03–25,29	21,28–29,86	24,53–34,41	27,74–38,96	30,96–43,50	м ³ /ч
Водовместимость			61	68	76	84	91	106	122	137	152	л
Гидравлическое сопротивление котла для ΔT=20 K			20,3	26,4	33,2	41,1	49,5	69,2	92,3	118,7	147,9	мбар
Массовый расход продуктов сгорания для макс. мощности			0,097	0,102	0,126	0,138	0,144	0,177	0,191	0,203	0,258	кг/с
Температура уходящих газов для макс. мощности			125	133	123	125	130	126	133	140	126	°C
Требуемое разрежение за котлом			7	7	7	7	7	7	7	7	7	Па
Вес нетто (без воды)			575	635	690	750	805	920	1035	1150	1350	кг

Артикул	DTG 330-	8 S	9 S	10 S	11 S	12 S	14 S	16 S	18 S	20 S
с панелью ВЗ (Базовая)		100007275	100007276	100007277	100007278	100007279	100007280	100007281	100007282	100007283
с панелью КЗ (Каскадная)		100007284	100007285	100007286	100007287	100007288	100007289	100007290	100007291	100007292
с панелью Diematic-m 3		100007293	100007294	100007295	100007296	100007297	100007298	100007299	100007300	100007301

Теплообменник котла поставляется в разобранном виде, в собранном виде – по запросу

DTG 330-	8 S	9 S	10 S	11 S	12 S	14 S	16 S	18 S	20 S
A	1362	1362	1362	1362	1362	1412	1412	1412	1462
B	970	1058	1146	1234	1322	1498	1674	1850	2026
C	250	250	300	300	300	350	350	350	400
D	632	720	808	896	984	1160	1336	1512	1688
E	165	165	165	165	165	190	190	190	220
∅ F ⁽²⁾	Rp 1	Rp 1	Rp 1	Rp 1	Rp 1	Rp 1 ¼	Rp 1 ¼	Rp 1 ¼	Rp 1 ½
G	447	491	535	579	623	704	792	880	963
H	445	445	445	445	445	454	454	454	507
J	1094	1094	1094	1094	1094	1194	1194	1194	1194

Основные размеры

- 1 Подающая труба системы отопления, R 2¹
 - 2 Обратная труба системы отопления, R 2¹
 - 3 Отверстие для заполнения и слива, R, 3/4
 - 4 Патрубок уходящих газов, ∅ C
- R: Наружная резьба
R_p: Внутренняя резьба

¹ Подающая и обратная трубы должны находиться на одной стороне (слева или справа), но не в шахматном порядке. Возможно сварное подсоединение
² Подвод газа с левой или с правой стороны котла

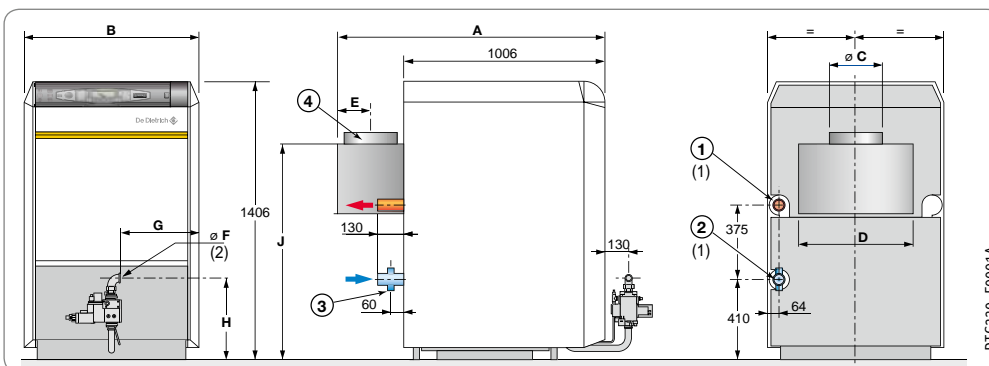

Дополнительное оборудование: стр. 94

Для DTG 230 S

Принадлежности котлов	Ед. пост.	Артикул
Набор для переоборудования на 300 мбар	GC 192	85027172
Набор для переоборудования на пропан	GC 193	85027173
Предохранительный клапан + реле давления газа	GC 191	85027171
Трансформатор гальванической развязки 100 ВА	GC 123	85027112
Датчик тяги для DTG 230-10 S ...DTG 230-14 S (входит в комплект поставки DTG 230 S для России)	GC 22	85027011
Инструмент для монтажа JD S	JDS	88017706
Новый инструмент для монтажа JD-TE Plus		100018991

Для DTG 330 S

Принадлежности котла	Ед. пост.	Артикул
Автоматическая заслонка	Ø 250 мм (для DTG 330-8 S и 330-9 S)	GD 95 83587095
	Ø 300 мм (для DTG 330-10 S, 330-11 S и 330-12 S)	GD 96 83587096
	Ø 350 мм (для DTG 330-14 S, 330-16 S и 330-18 S)	GD 97 83587097
	Ø 400 мм (для DTG 330-20 S)	GD 153 83587102
Блок контроля герметичности газового клапана	DP 92	83507118
Трансформатор гальванической развязки 160 ВА	GD 122	83587134
Датчик тяги (входит в комплект поставки DTG 330 S для России)	DP 89	83507106

Для DTG 230 S и DTG 330 S

Производство ГВС	Ед. пост.	Артикул
Ёмкостный водонагреватель ВРВ/ВЛС/В	см. главу 14	
Соединительные трубопроводы котел/водонагреватель (DTG 230 — ВРВ/ВЛС 150,200, 300)	EA 118	100007836
Датчик ГВС	AD 212	100000030

Для панели управления	Ед. пост.	Артикул
Для панели управления ВЗ (базовой)		
Термометр дымовых газов	BP 28	82197729
Счетчик часов работы (1 штука)	BG 40	82187730
Термостат комнатной температуры	непрограммируемый	AD 140 88017859
	программируемый (проводной)	AD 137 88017855
	программируемый (беспроводной)	AD 200 88017018
Датчик ГВС	AD 212	100000030
Для панели управления КЗ (каскадной)		
Плата реле и датчиков для 1 смесительного контура для КЗ	AD 220	100004970
Датчик температуры дымовых газов	FM 47	85757742
Плата + датчик для 1 смесительного контура	FM 48	85757743
Диалоговый модуль CDI 2/CDI 4	AD 285	100018924
Беспроводной модуль объединенный CDR 2/CDR4 (без радиопередатчика)	AD 284	100018923
Радиопередатчик для панели управления котла	AD 252	100013307
Беспроводной датчик наружной температуры	AD 251	100013306
Датчик комнатной температуры	AD 244	100012044
Упрощенное ДУ с датчиком комнатной температуры	FM 52	85757747
Датчик ГВС	AD 212	100000030
Для панели управления Diematic-m 3		
Датчик температуры дымовых газов	FM 47	85757742
Датчик температуры смесительного контура	AD 199	88017017
Плата + датчик для 1 смесительного контура	FM 48	85757743
Диалоговый модуль CDI 2/CDI 4	AD 285	100018924
Беспроводной модуль объединенный CDR 2/CDR4 (без радиопередатчика)	AD 284	100018923
Радиопередатчик для панели управления котла	AD 252	100013307
Беспроводной датчик наружной температуры	AD 251	100013306
Датчик комнатной температуры	AD 244	100012044
Упрощенное ДУ с датчиком комнатной температуры	FM 52	85757747
Соединительный кабель BUS RX 12 (12 м)	AD 134	88017851
Соединительный кабель BUS (40 м)	DB 119	81997720
Удлинитель для кабеля BUS	AD 139	88017858
Погружной датчик "каскада" (NTC 10 K)	AD 218	100004781
Датчик ГВС	AD 212	100000030

DTG 230 S B3

- 1 прямой контур
- 1 емкостный водонагреватель для ГВС серии ВРВ... или ВЛС... (см. гл. 14)

Оборудование	Ед. пост.	Артикул
DTG 230-7 S B3 (54 кВт) (полностью в сборе)		100007702
Датчик ГВС	AD 212	100000030
Водонагреватель ВРВ 300	EC 611	100018095
Комплект соединительных трубопроводов котёл/водонагреватель (DTG 230 — ВРВ/ВЛС 150-200-300)	EA 118	100007836

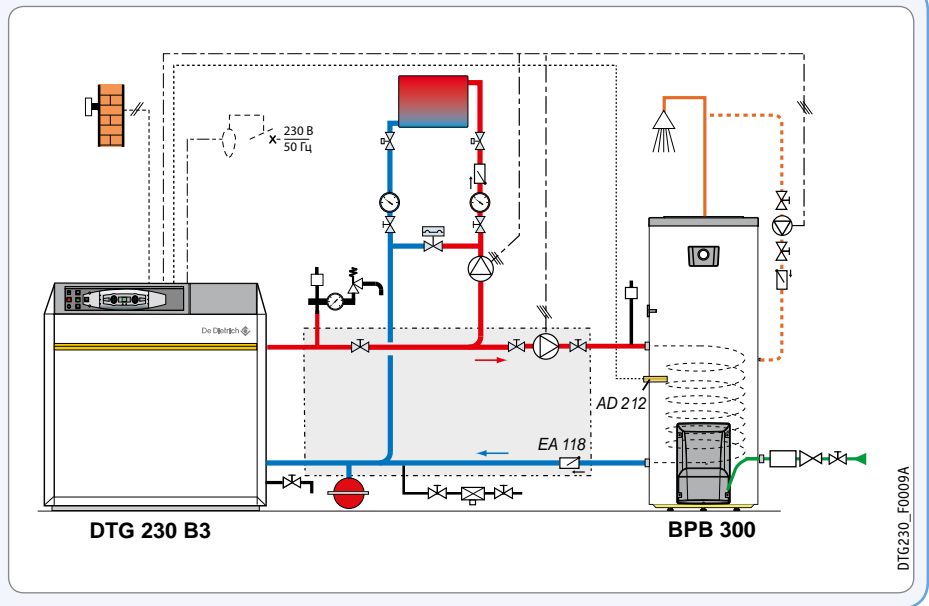

8

КЛАССИЧЕСКИЕ НАПОЛЬНЫЕ КОТЛЫ

Каскадная система котлов DTG 230 S Diematic-m 3 + DTG 230 S K3

- с 2 смесительными контурами отопления
- с емкостным водонагревателем В... (см. гл. 14)
- Первичный контур – тип 1 с термогидравлическим распределителем и циркуляционными насосами котлов

Оборудование	Ед. пост.	Артикул
Ведущий котёл DTG 230-8 S Diematic-m 3 (63 кВт) (полностью в сборе)		100007707
Ведомый котёл DTG 230-8 S K3 (63 кВт) (полностью в сборе)		100007705
Погружной датчик "каскада" (NTC 10 К)	AD 218	100004781
Датчик температуры смесительного контура	AD 199	88017017
Плата + датчик для 1 смесительного контура	FM 48	85757743
Упрощенное ДУ с датчиком комнатной температуры	2 x FM 52	2 x 85757747
Датчик ГВС	AD 212	100000030
Бак В 800	AJ 79	7650481
Обшивка В 800	AJ 95	7650497

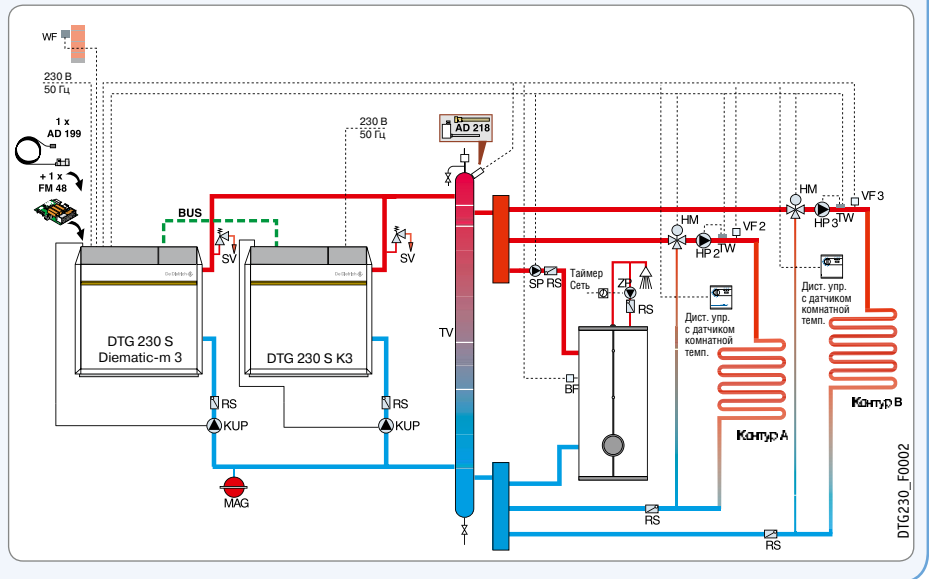

Условные обозначения:

BF = Датчик температуры горячей воды
 HM = Трехходовой смеситель контура отопления
 HP = Циркуляционный насос контура отопления
 KF = Датчик температуры теплоносителя котла
 KUP = Циркуляционный насос котла
 MAG = Мембранный расширительный бак
 RS = Обратный клапан
 SP = Подпиточный насос горячей воды
 SV = Предохранительный клапан
 SW = Датчик протока

THV = Термостатический вентиль батареи
 TV = Термогидравлический распределитель
 TW = Датчик температуры теплоносителя после трехходового смесителя
 UV = Дифференциальный перепускной клапан
 VF = Ограничительный датчик температуры горячей воды
 WF = Датчик наружной температуры
 ZP = Циркуляционный насос ГВС

DTG 230 S ИЛИ DTG 330 S

- 3 смесительных контура
- емкостный водонагреватель ВРВ... или ВЛС... (см. главу 14)

Оборудование	Ед. пост.	Артикул
DTG 230-9 S (72 кВт) без панели управления		W100007757
Панель управления Diematic-m 3	GJ 7	100007595
Датчик температуры смесительного контура	AD 199	88017017
Плата + датчик для 1 смесительного контура	2 x FM 48	2 x 85757743
Водонагреватель ВРВ 500	ЕС 613	100018097
Датчик ГВС	AD 212	100000030
Диалоговый модуль CDI 2/CDI 4	3 x AD 285	3 x 100018924

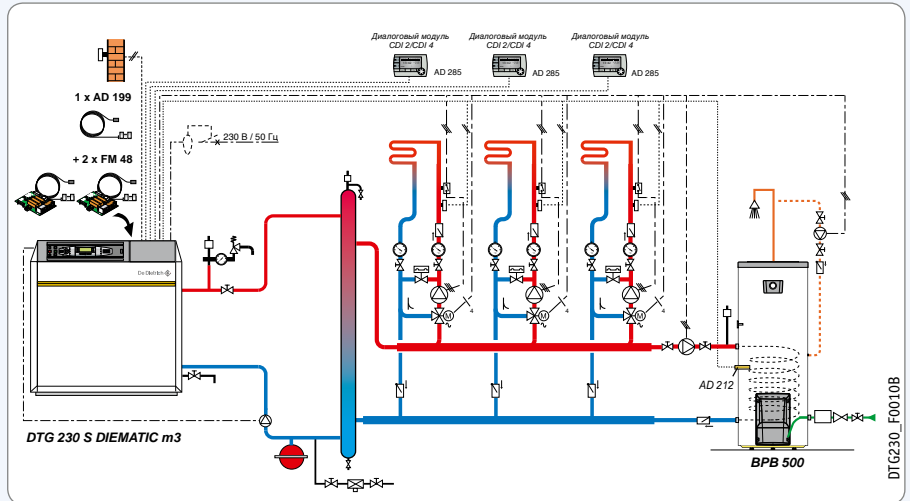

8

КЛАССИЧЕСКИЕ НАПОЛЬНЫЕ КОТЛЫ

Каскадная система DTG 330 S Diematic-m 3 + DTG 330 S K3

- с 5 смесительными контурами отопления
- с емкостным водонагревателем В... (см. главу 14)
Первичный контур с гидравлическим разделителем и циркуляционными насосами котлов





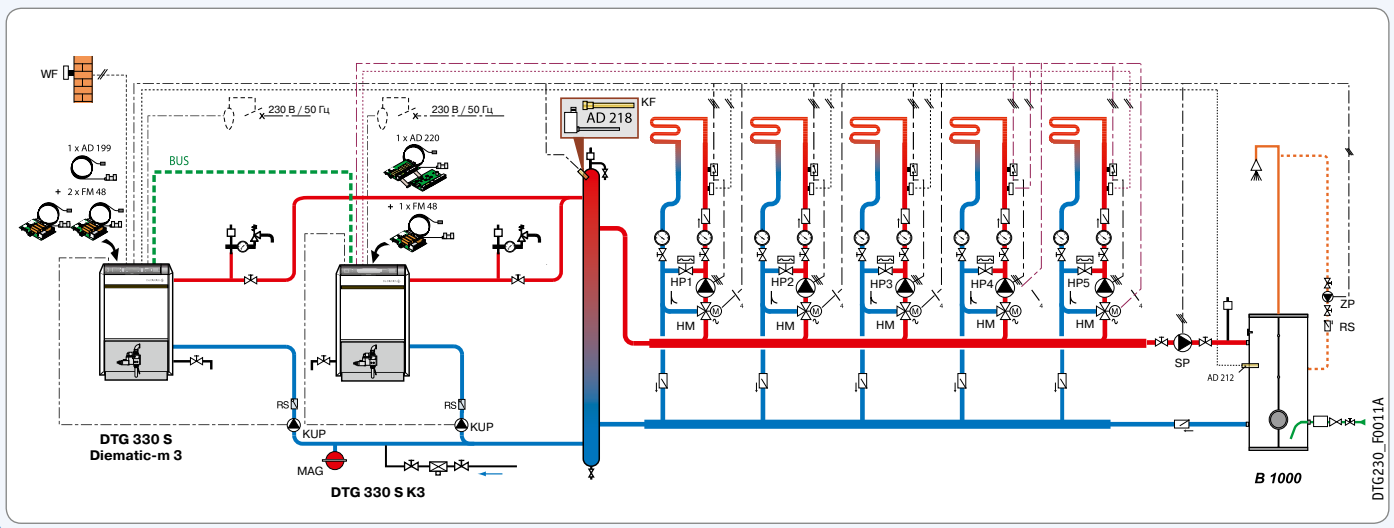





Оборудование	Ед. пост.	Артикул
Ведущий котёл DTG 330-18 S Diematic-m 3 (340 кВт)*		100007329
Ведомый котёл DTG 330-18 S K3 (340 кВт)*		100007319
Погружной датчик "каскада" (NTC 10 K)	AD 218	100004781
Датчик температуры смесительного контура	AD 199	88017017
Плата + датчик для 1 смесительного контура	3 x FM 48	3 x 85757743
Плата реле и датчиков для 1 смесительного контура для К3	AD 220	100004970
Датчик ГВС	AD 212	100000030
Бак В 1000	AJ 80	7650482
Обшивка В 1000	AJ 97	7650499

* Для России датчик тяги включен в поставку





ЧУГУННЫЕ НАПОЛЬНЫЕ КОТЛЫ

МОДЕЛИ	НАЗНАЧЕНИЕ	ПАНЕЛИ УПРАВЛЕНИЯ	СТР.
 <p>GT GT 220</p> <p>50–100 кВт</p>	ОТОПЛЕНИЕ ¹	 <p>БАЗОВАЯ (В*) Управление по электронному котловому термостату и электронному термостату ГВС</p>	98
 <p>GT GT 2200</p> <p>50–64 кВт</p>	ОТОПЛЕНИЕ И ГВС (ЕМКОСТНЫЙ ВОДОНАГРЕВАТЕЛЬ 160 И 250 Л)	 <p>DIEMATIC 3 (D**) Программируемая погодозависимая</p>	99
 <p>GT GT 330</p> <p>70–330 кВт</p>	ОТОПЛЕНИЕ ¹	 <p>СТАНДАРТНАЯ Управление по котловому термостату</p>  <p>БАЗОВАЯ (ВЗ) Управление по электронному котловому термостату и электронному термостату ГВС</p>	102
 <p>GT GT 430</p> <p>300–729 кВт</p>	ОТОПЛЕНИЕ ¹	 <p>КАСКАДНАЯ (КЗ) Для ведомых котлов в каскадной системе</p>	103
 <p>GT GT 530</p> <p>464–1365 кВт</p>	ОТОПЛЕНИЕ ¹	 <p>DIEMATIC-M 3 Программируемая погодозависимая</p>	104

¹ И ГВС с емкостным водонагревателем серии ВРВ/ВЛС/В... (см. главу 14)

* В2 для GT 220 с двухступенчатой горелкой
** D + AD 217 — для GT 220 с двухступенчатой или модулирующей горелкой



- Теплообменник из очень прочного эвтектического чугуна:
 - работа при низких модулируемых температурах, до 30°C в подающей линии без всякого риска для срока службы котлов;
 - полное охлаждение между двумя периодами нагрева
- Топка котла под давлением:
 - уменьшенные размеры дымоходов
- Экономия энергии:
 - повышенный КПД сгорания до 94%
- Для всех моделей предлагается 2 панели управления на выбор, позволяющие управлять работой одноступенчатой горелки:
 - Базовая – В и Diematic 3 – D, (см. главу 13).
 - Кроме того для моделей GT 226 – GT 228:
 - B2 – для управления работой двухступенчатой горелки и панель D + AD 217 – для управления работой двухступенчатой или модулирующей горелки и программирования и управления одним смесительным контуром
- Все панели управления изначально содержат приоритет ГВС и могут управлять водонагревателем с анодом "Titan Active System"
- Объем поставки: 3 или 4 упаковки

50–100 кВт

Характеристики серии

Тип котла	низкотемпературный
Мин. темп. в подающей трубе	30°C
Мин. темп. в обратной трубе	нет огр.
Макс. рабочая темп.	100°C
Макс. рабочее давление	4 бара
Регулируемый термостат	30–90°C
Защитный термостат котла	110°C

Технические данные		GT 224	GT 225	GT 226	GT 227	GT 228	
Номинальная мощность P _n		50	64	78	92	100	кВт
КПД в% для низшей теплоты сгорания при нагрузке ...% P _n и средней температуре ...°C	100% P _n при 70°C	91,6	91,8	91,9	91,9	91,8	%
	30% P _n при 50°C	93,4	93,4	93,4	93,5	93,4	%
	30% P _n при 40°C	94,0	94,2	94,4	94,0	93,6	%
Номинальный расход воды при P _n и ΔT=20 К		2,151	2,754	3,356	3,959	4,303	м³/ч
Потери при останове для ΔT=30 К		197	213	226	238	247	Вт
из них потери через стенки		64	68	70	72	73	%
Электрическая мощность (без циркуляционного насоса) при P _n		10	10	10	10	10	Вт
Номинальная тепловая мощность		40–50	50–64	64–78	78–92	92–100	кВт
Водовместимость		36	43	50	57	64	л
Гидравлическое сопротивление котла при ΔT=20 К		6,2	10	14,9	20,7	24,3	мбар
Объем дымового тракта		54	68	83	97	111	л
Камера сгорания	эквив. диаметр/глубина	309/446	309/573	309/700	309/827	309/954	мм/мм
	объем	33	42	51	60	69	л
Массовый расход продуктов сгорания	жидкое топливо	83	106	129	152	166	кг/ч
	природный газ	91	117	143	168	183	кг/ч
Давление в топке		0,2–0,5	0,3–0,6	0,3–0,7	0,4–0,8	0,6–0,9	мбар
Вес нетто (без воды)		218	257	297	336	375	кг

Все технические данные котла получены при максимальном значении мощности и CO₂ = 12% для жидкого топлива и 9% для природного газа, при отметке 0 мбар на патрубке дымовых газов.

Артикул	GT 224	GT 225	GT 226	GT 227	GT 228
С панелью В (Базовая)	100004285	100004286	100004287	100004288	100004289
С панелью D (Diematic 3)	100004313	100004314	100004315	100004316	100004317
С панелью B2 (Базовая 2)	-	-	100004300	100004301	100004302
С панелью D+AD217 ¹	-	-	100004391	100004392	100004393
Без панели управления ²	W100004313	W100004314	W100004315	W100004316	W100004317

Поставка теплообменника котла в собранном виде, отдельными секциями – по запросу

¹ Ед. поставки AD 217 входит в комплект поставки и учтена в цене; если подключен смесительный контур необходимо заказать датчик AD 199.

² Не забыть заказать панель управления для котла:
панель управления В (Базовая) – арт. 100001620 (ед. поставки FM 126) или
панель управления B2 (Базовая 2) – арт. 100004376 (ед. поставки FM 159) или
панель управления D (Diematic 3) – арт. 100001623 (ед. поставки FM 129)

Основные размеры

- 1 Подающая труба системы отопления
- 2 Обратная труба системы отопления
- 3 Кран для заполнения и слива, R_p 3/4
- 4 Патрубок дымовых газов, Ø C

R: наружная резьба
R_p: внутренняя резьба

¹ Ножи высотой 50 мм, регулируемые с 35 мм до 50 мм

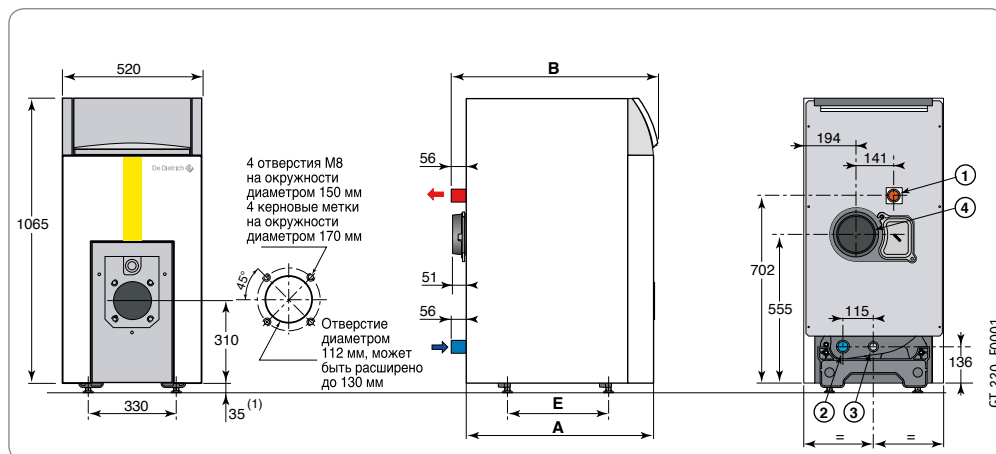

	GT 224	GT 225	GT 226	GT 227	GT 228
A	700	827	954	1081	1208
B	772	899	1026	1153	1280
Ø C	153	153	180	180	180
1 2	R 1 1/4	R 1 1/4	R 1 1/2	R 1 1/2	R 1 1/2
E	380	507	634	761	888

Дополнительное оборудование: стр. 100



- Теплообменник из очень прочного эвтектического чугуна:
 - работа при низких модулируемых температурах, до 30°C в подающей линии без всякого риска для срока службы котлов;
 - полное охлаждение между двумя периодами нагрева
- Топка котла под давлением:
 - уменьшенные размеры дымоходов
- Экономия энергии:
 - повышенный КПД сгорания до 94%
- Предлагается 2 панели управления на выбор, позволяющие управлять работой одноступенчатой горелки: Базовая – В и Diematic 3 – D (см. главу 13). Все панели управления изначально содержат приоритет ГВС и могут управлять водонагревателем с анодом "Titan Active System"
- Низкие выбросы загрязняющих веществ:
 - оптимизированная конструкция топки с трехходовым принципом удаления дымовых газов и специальными турбулизаторами
- Легкая установка:
 - регулируемые ножки;
 - дверца топки на шарнирах
- Высокопроизводительный емкостный водонагреватель объемом 160 или 250 л, устанавливаемый под котлом. Поставляется с датчиком температуры ГВС и со встроенным анодом с автоматически настраиваемым током "Titan Active System", обеспечивающим защиту от коррозии и не требующим технического обслуживания
- Объем поставки: 5 или 6 упаковок (в зависимости от модели)



Технические данные		GT 2204/ L160	GT 2205/ L160	GT 2204/ L250	GT 2205/ L250	
Номинальная мощность P _n		50	64	50	64	кВт
КПД в% для низкой теплоты сгорания при нагрузке ...% P _n и средней температуре ...°C	100% P _n при 70°C	91,6	91,8	91,6	91,8	%
	30% P _n при 50°C	93,4	93,4	93,4	93,4	%
	30% P _n при 40°C	94,0	94,2	94,0	94,0	%
Номинальный расход воды при P _n и ΔT=20 K		2,151	2,754	2,151	2,754	м³/ч
Потери при останове для ΔT=30 K		197	213	197	213	Вт
из них потери через стенки		64	68	64	68	%
Электрическая мощность (без циркуляционного насоса) при P _n		10	10	10	10	Вт
Номинальная тепловая мощность		40–50	50–64	40–50	50–64	кВт
Водовместимость		36	43	36	43	л
Гидравлическое сопротивление котла при ΔT=20 K		6,2	10	6,2	10	мбар
Объем дымового тракта		54	68	54	68	л
Камера сгорания	эквив. диаметр/глубина	309/446	309/573	309/446	309/573	мм/мм
	объем	33	42	33	42	л
Массовый расход продуктов сгорания	жидкое топливо	83	106	83	106	кг/ч
	природный газ	91	117	91	117	кг/ч
Давление в топке		0,2–0,5	0,3–0,6	0,2–0,5	0,3–0,6	мбар
Объем водонагревателя		160	160	250	250	л
Мощность теплообмена		28	28	36	36	кВт
Удельная производительность при ΔT=30 K		20,5	20,5	30	30	л/мин
Часовая производительность при ΔT=35 K		690	690	885	885	л/ч
Производительность за 10 мин при ΔT=30 K		255	255	385	385	л/10мин
Константа охлаждения		0,26	0,26	0,23	0,23	Вт·ч/24ч·л·K
Потери через стенки водонагревателя при ΔT=45 K		78	78	108	108	Вт
Дополнительная электр. мощность в режиме ГВС		80	80	80	80	Вт
Вес нетто (без воды)		318	357	348	387	кг

Номинальный режим (максимальная мощность котла) и CO₂ = 12% для жидкого топлива и 9% для природного газа, при отметке 0 мбар на патрубке дымовых газов. Характеристики серии ГВС приведены для следующих значений: номинальная мощность – P_n, темп. в помещении – 20°C, темп. холодной воды – 10°C, темп. горячей воды – 45°C, темп. воды на входе теплообменника – 80°C, темп. хранения воды – 60°C.

Артикул	GT 2204/ L160	GT 2205/ L160	GT 2204/ L250	GT 2205/ L250
С панелью В (Базовая)	100004334	100004336	100004335	100004337
С панелью D (Diematic 3)	100004347	100004349	100004348	100004360

Поставка теплообменника котла в собранном виде, отдельными секциями – по запросу

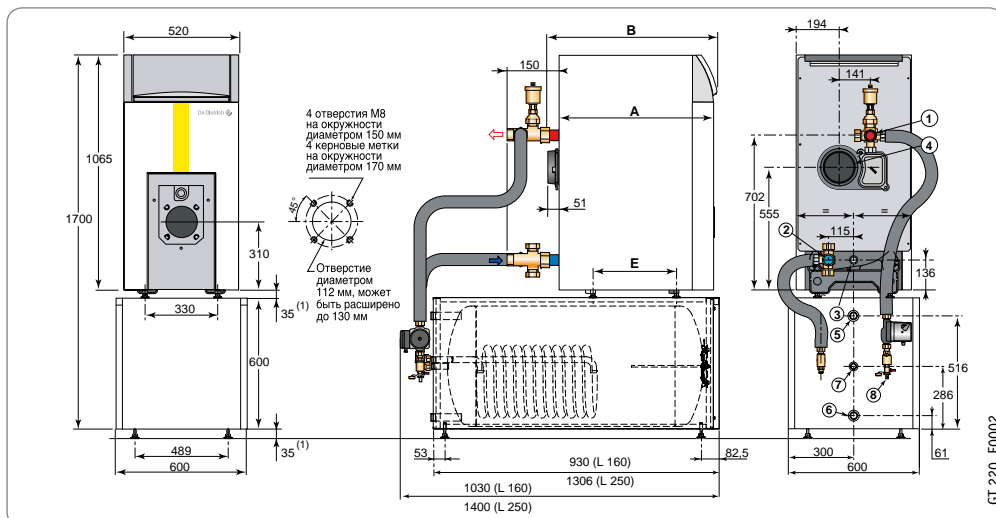

Основные размеры

- Подающая труба системы отопления, R 1 1/2
 - Обратная труба системы отопления, R 1 1/2
 - Кран для заполнения и слива, R 3/4
 - Патрубок дымовых газов, Ø 153 мм
 - Подающая труба системы ГВС, G 1
 - Вход холодной воды, G 1
 - Подключение циркуляционного насоса, G 3/4
 - Кран для заполнения и слива, подсоединение для шланга с внутренним Ø 14 мм
- R: наружная резьба
Pp: внутренняя резьба

¹ Ножки высотой 35 мм, регулируемые от 35 до 50 мм

	A	B	E
GT 2204/L 160, GT 2204/L250	700	772	380
GT 2205/L 160, GT 2205/L 250	827	899	507

Дополнительное оборудование: стр. 100

ДОПОЛНИТЕЛЬНОЕ ОБОРУДОВАНИЕ

Для GT 220/2200

Принадлежности котлов	Ед. пост.	Артикул
Наддувная жидкотопливная или газовая горелка	см. главу 11	
Инструмент для монтажа JD S	JDS	88017706
Новый инструмент для монтажа JD-TE Plus		100018991

Производство ГВС		Ед. пост.	Артикул
GT 220			
Ёмкостный водонагреватель 160 или 250 л, устанавливаемый под котлом. Модели GT 2200		см. стр. 99	
Ёмкостный водонагреватель ВРВ/ВЛС		см. главу 14	
Датчик ГВС		AD 212	100000030
Комплект соединительных трубопроводов котёл/водонагреватель	GT 224/225 и водонагреватель ВРВ/ВЛС 150-200-300 л	EA 117	100007835
	GT 226-228 и водонагреватель ВРВ/ВЛС 150-200-300 л	EA 118	100007836
GT 2200			
Датчик ГВС		в комплекте поставки	
Электрический нагревательный элемент 2400 Вт (для L 160/250) ⁽¹⁾		ВН 76	89557003
Защитный магниевый анод		EA 103	100000492

⁽¹⁾ Защита бака водонагревателя от коррозии обеспечивается магниевым анодом, который установлен на фланце вместе с нагревательным элементом из данной ед. поставки

Для панели управления (см. главу 13)		Ед. пост.	Артикул
Для панели управления В и В2 (базовая)			
Термостат комнатной температуры	непрограммируемый	AD 140	88017859
	программируемый (проводной)	AD 137	88017855
	программируемый (беспроводной)	AD 200	88017018
Для панели управления D (Diematic 3)			
Датчик температуры дымовых газов		FM 47	85757742
Плата + датчик для 1 смесительного контура		FM 48	85757743
Диалоговый модуль CDI 2/CDI 4		AD 285	100018924
Беспроводной модуль объединенный CDR 2/CDR 4 (без радиопередатчика)		AD 284	100018923
Радиопередатчик для панели управления котла		AD 252	100013307
Беспроводной датчик наружной температуры		AD 251	100013306
Датчик комнатной температуры		AD 244	100012044
Упрощенное ДУ с датчиком комнатной температуры		FM 52	85757747
Соединительный кабель BUS RX 12 (12 м)		AD 134	88017851
Плата 2-ступенчатой/модулирующей горелки/трехходового клапана		AD 217	100004294

ПРИМЕРЫ УСТАНОВОК

GT 220 Diematic 3

- с одноступенчатой жидкотопливной горелкой M 100/3 S
- с емкостным водонагревателем ВРВ... (см. главу 14)
- с 1 прямым контуром
- с 2 смесительными контурами

Оборудование	Ед. пост.	Артикул
Котёл GT 224 (50 кВт) без панели управления		W100004313
Панель управления Diematic 3	FM 129	100001623
Жидкотопливная горелка M 100/3 S	M 100/3 S	100005100
Плата + датчик для 1 смесительного контура	2 x FM 48	2 x 85757743
Упрощенное ДУ с датчиком комнатной температуры	3 x FM 52	3 x 85757747
Датчик ГВС	AD 212	100000030
Водонагреватель ВРВ 300	EC 611	100018095
Комплект соединительных трубопроводов котёл/водонагреватель (GT 224/225 и водонагреватель ВРВ 150-200-300 л)	EA 117	100007835
Анод с наводимым током TAS-2	EC 431	100010652

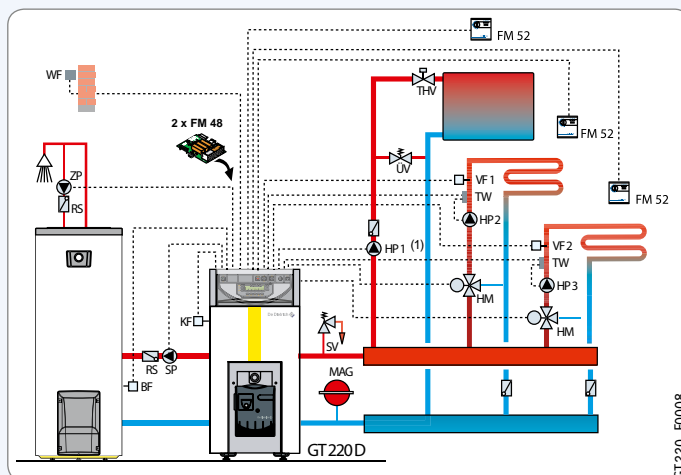

GT 2200 D/L...

- с расположенным снизу емкостным водонагревателем
- с одноступенчатой жидкотопливной горелкой M 100/3 S
- с 1 прямым контуром
- с 1 смесительным контуром

Оборудование	Ед. пост.	Артикул
Котёл GT 2204 D/L 160 (50 кВт) с водонагревателем L объемом 160 л		100004347
Жидкотопливная горелка	M 100/3 S	100005100
Плата + датчик для 1 смесительного контура	FM 48	85757743
Диалоговый модуль CDI 2/CDI 4	AD 285	100018924

¹ Альтернатива: насос с регулятором числа оборотов без дифференциального клапана

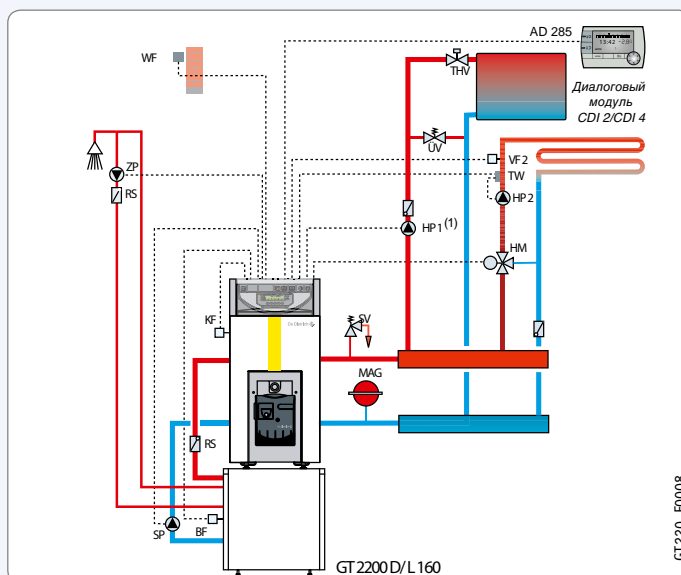

GT 220 D + AD 217

- с двухступенчатой жидкотопливной горелкой M 200 S
- с емкостным водонагревателем ВРВ... (см. главу 14)
- с 1 смесительным контуром

Оборудование	Ед. пост.	Артикул
Котёл GT 227 (92 кВт) без панели управления		W100004316
Панель управления Diematic 3	FM 129	100001623
Плата для 2-ступенчатой или модулирующей горелки, трёхходового клапана	AD 217	100004294
Жидкотопливная горелка M 202/2 S	M 202/2 S	88027314
Датчик температуры смесительного контура	AD 199	88017017
Диалоговый модуль CDI 2/CDI 4	AD 285	100018924
Датчик ГВС	AD 212	100000030
Водонагреватель ВРВ 500	EC 613	100018097
Комплект соединительных трубопроводов котёл/водонагреватель (GT 226-228 и водонагреватель ВРВ)	EA 118	100007836

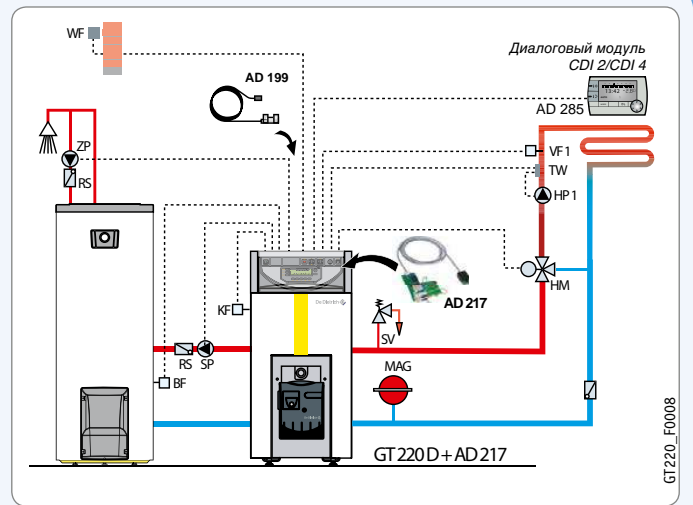

Каскадная установка: GT 220 D + GT 220 D + AD 217

- с модулирующей горелкой G 200 N
- с емкостным водонагревателем В... (см. главу 14)
- с 2 смесительными контурами
- с гидравлическим разделителем и котловыми насосами

Оборудование	Ед. пост.	Артикул
Котёл GT 226 D + AD 217 (78 кВт) с панелью управления Diematic 3 и платой AD 217 для двухступенчатой горелки		2 x 100004391
Газовая горелка G 203/2 N	G 203/2 N	2 x 88027325
Датчик каскада	AD 212	100000030
Соединительный кабель BUS RX 12 (12 м)	AD 134	88017851
Датчик температуры смесительного контура	2 x AD 199	2 x 88017017
Упрощенное ДУ с датчиком комнатной температуры	2 x FM 52	2 x 85757747
Датчик ГВС	AD 212	100000030
Бак В 800	AJ 79	7650481
Обшивка В 800	AJ 95	7650497

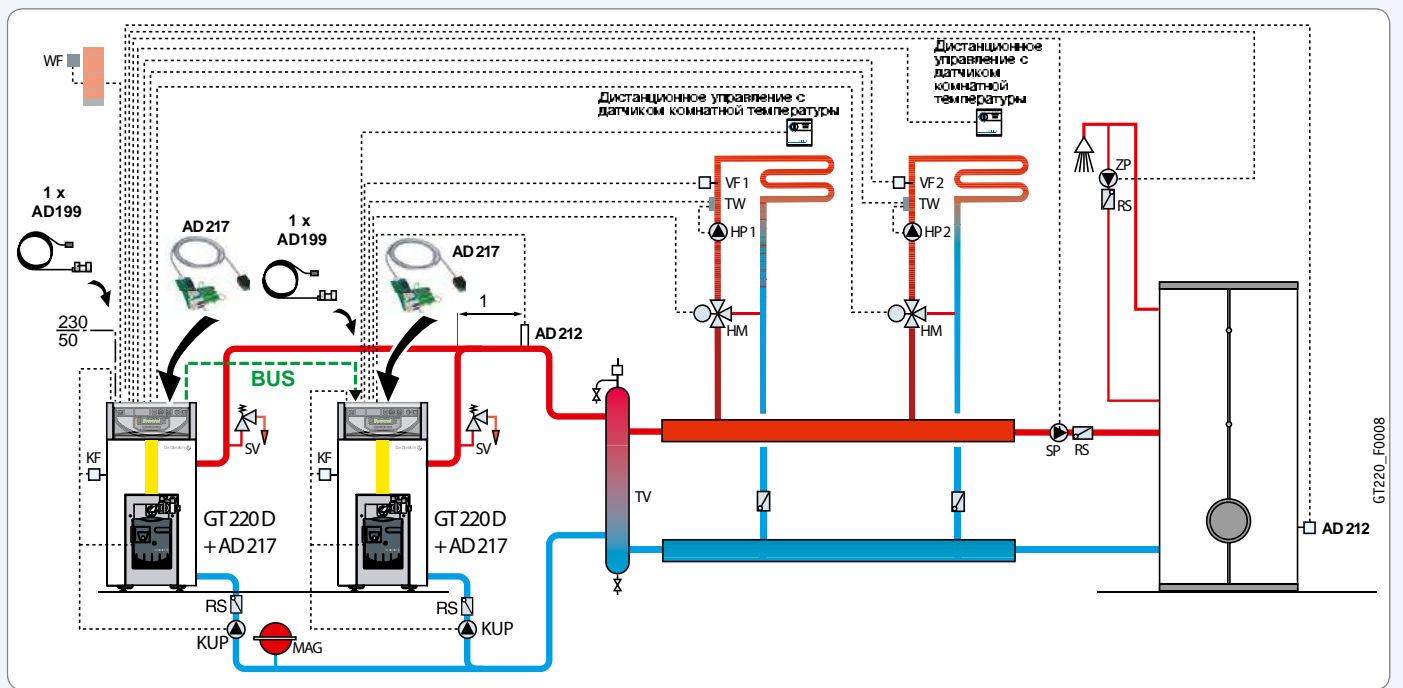

BF = Датчик температуры горячей воды
 HM = Смесительный вентиль контура отопления
 HP = Циркуляционный насос контура отопления
 KF = Датчик температуры теплоносителя в котле
 KUP = Циркуляционный насос котла
 MAG = Мембранный расширительный бак
 RS = Обратный клапан
 SP = Подпиточный насос горячей воды

SV = Предохранительный клапан
 SW = Реле протока
 THV = Термостатический вентиль батареи
 TV = Термогидравлический распределитель
 TV = Датчик температуры горячей воды после смесительного вентилля

ÜV = Дифференциальный переключатель
 VF = Ограничительный датчик температуры горячей воды
 WF = Датчик наружной температуры
 ZP = Циркуляционный насос ГВС



★ ★ CE 1312BR4617

GT 330_00001

- Напольный чугунный котел средней мощности, с топкой под давлением, устанавливаемый на шасси и регулируемые ножки
- Теплообменник из эвтектического чугуна De Dietrich:
 - работа при низких модулируемых температурах, до 30°C в подающей линии;
 - полное охлаждение между двумя периодами нагрева
- Трехходовой принцип удаления дымовых газов с повышенным КПД сгорания до 93%
- Дверца топки и дверца для чистки на реверсивных шарнирах
- Усиленная тепловая изоляция из стекловолокна толщиной 100 мм
- Простой в установке:
 - возможна поставка отдельными секциями;
 - подходит для любых котельных, даже с затрудненным доступом
- Котел может быть оборудован на выбор одной из 4-х панелей управления: стандартной, ВЗ, Diematic-m 3 и КЗ¹ (см. главу 13)
- Объем поставки: теплообменник котла отдельными секциями + 7 упаковок или в собранном виде + 6 упаковок

¹ Котлы с панелью управления КЗ применяются только в качестве ведомых котлов в каскадных установках с ведущим котлом с панелью управления Diematic-m 3

70–330 кВт

Характеристики серии

Тип котла	низкотемпературный
Мин. темп. в подающей трубе	30°C
Мин. темп. в обратной трубе	нет огр.
Макс. рабочая темп.	100°C
Макс. рабочее давление	6 бар
Регулируемый термостат	30–90°C
Защитный термостат котла	110°C

Технические данные	GT 334	GT 335	GT 336	GT 337	GT 338	GT 339		
Номинальная мощность P _n	105	140	180	230	280	330	кВт	
КПД при макс. мощности и ср. темп. 70°C	90,0	90,1	90,4	91,0	90,7	91,3	%	
Номинальный расход воды при P _n и ΔT=15 K	6,0	8,0	10,3	13,2	16,1	18,9	м³/ч	
Электрическая мощность (без циркуляционного насоса) при P _n	с панелью СТАНДАРТНАЯ	0	0	0	0	0	Вт	
	с панелью ВЗ, КЗ и Diematic-m 3	10	10	10	10	10	Вт	
Диапазон полезной мощности	70–105	105–140	140–180	180–230	230–280	280–330	кВт	
Водовместимость	96	116	136	156	176	196	л	
Потери напора при ΔT=15 K ¹	6,2	10,9	20,4	30	44,5	63,8	мбар	
Камера сгорания Ø377 мм	глубина	613	718	854	993	1117	мм	
	объем	0,096	0,122	0,148	0,174	0,200	м³	
Массовый расход продуктов сгорания	жидкое топливо	178	238	306	391	475	560	кг/ч
	природный газ	187	250	321	410	499	588	кг/ч
Объем контура дымовых газов ¹	0,163	0,206	0,249	0,292	0,335	0,378	м³	
Температура дымовых газов	210	210	210	210	210	210	°C	
Избыточное давление в топочном пространстве ¹	0,3	0,6	1,1	1,6	2,2	2,5	мбар	
Вес нетто (без воды) (с панелью Diematic-m 3)	612	736	846	981	1103	1230	кг	

¹ Для номинального режима работы, CO₂ 13% для жидкого топлива и 9,5% для природного газа, разрежение на патрубке дымовых газов 0 мбар

Артикул	GT 334	GT 335	GT 336	GT 337	GT 338	GT 339
Со стандартной панелью	100004537	100004538	100004539	100004540	100004541	100004542
С панелью ВЗ (Базовая 3)	100004543	100004544	100004545	100004546	100004547	100004548
С панелью КЗ (Каскадная) ¹	100004549	100004550	100004551	100004552	100004553	100004554
С панелью Diematic-m 3	100004555	100004556	100004557	100004558	100004559	100004560

Теплообменник котла поставляется в разобранном виде, в собранном виде – по запросу, с увеличением цены (см. действующий прайс лист)

¹ GT 330 КЗ работает только совместно с GT 330 Diematic-m 3 (каскадная система котлов)

Панели управления ВЗ, КЗ и Diematic-m 3 также доступны в боковом исполнении, по запросу, без увеличения цены

Панель управления	A	B	C	D	H
СТАНДАРТНАЯ	130	105	165	738	1297
ВЗ, КЗ или Diematic-m 3	355	190	150	755	1382

Основные размеры

R: наружная резьба

R_v: внутренняя резьба

¹ Ножки регулируются от 0 до 40 мм

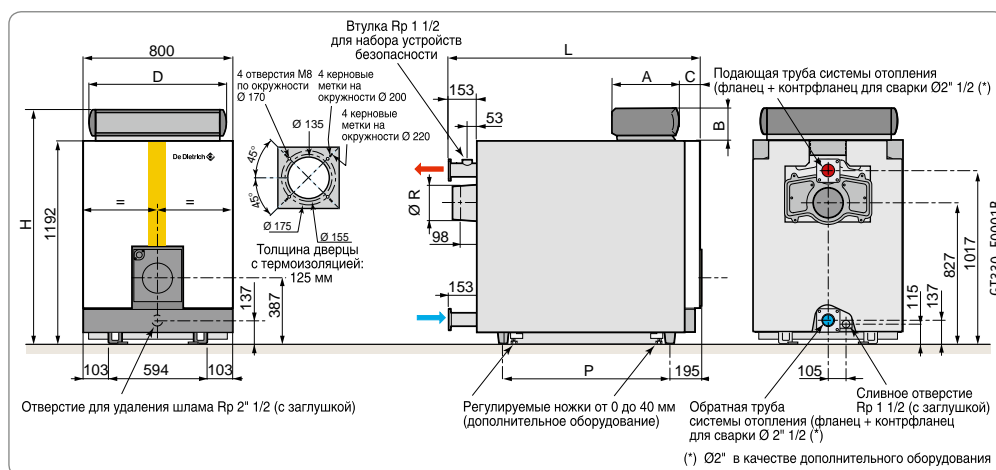

	GT 334	GT 335	GT 336	GT 337	GT 338	GT 339
L	991	1151	1311	1471	1631	1791
P	490	650	810	970	1130	1290
ØR	180	180	180	200	200	200



- Напольный чугунный котел большой мощности, с толкой под давлением
- Теплообменник из эвтектического чугуна De Dietrich:
 - работа при низких модулируемых температурах, до 40°C в подающей линии;
 - полное охлаждение между двумя периодами нагрева
- Трехходовой принцип удаления дымовых газов:
 - повышенный КПД сгорания до 93%;
 - пониженный уровень шума;
 - адаптирован для использования как с классическими горелками, так и с горелками с пониженными выбросами NOx
- Дверца топки на реверсивных шарнирах
- Усиленная тепловая изоляция из стекловолокна толщиной 100 мм:
 - незначительные потери тепла и повышенный КПД эксплуатации
- Поставляется со встроенным и отрегулированным реле протока
- Котел может быть оборудован на выбор одной из 4-х панелей управления: стандартной, В3, Diematic-m 3 и К3 (см. главу 13)
- Панели управления В3, К3 и Diematic-m 3 также доступны в боковом исполнении (по запросу)
- Простой монтаж:
 - возможна поставка отдельными секциями;
 - подходит для любых котельных, даже с затрудненным доступом
- Объем поставки: теплообменник котла отдельными секциями или в собранном виде + от 6 до 8 упаковок



PROJECT

Технические данные	GT 430-8	GT 430-9	GT 430-10	GT 430-11	GT 430-12	GT 430-13	GT 430-14
Номинальная мощность P _n	357	419	481	543	605	667	729
КПД при максимальной мощности и ср. температуре 70°C	90,6	90,6	90,8	91,0	90,9	91,3	91,3
Номинальный расход воды при P _n и ΔT=15 K	20,5	24,0	27,6	31,2	34,7	38,3	41,8
Электрическая мощность (без циркуляционного насоса) при P _n	с панелью СТАНДАРТНАЯ	0	0	0	0	0	0
	с панелью В3, К3 и Diematic-m 3	10	10	10	10	10	10
Диапазон полезной мощности	300–357	357–419	419–481	481–543	543–605	605–667	667–729
Водовместимость	366	409	452	495	538	581	624
Потери напора при ΔT=15 K ¹	14,7	20,8	28,2	36,9	47,0	60,0	75,2
Камера сгорания	Ø вписан./глубина	530/1183	530/1343	530/1503	530/1663	530/1823	530/2143
	объем	0,310	0,354	0,396	0,439	0,481	0,532
Объем контура дымовых газов ¹	0,563	0,638	0,712	0,787	0,860	0,934	1,008
Массовый расход продуктов сгорания	жидкое топливо	600	710	810	910	1020	1120
	природный газ	630	740	850	960	1070	1170
Температура дымовых газов	210	210	210	210	210	210	210
Избыточное давление в топочном пространстве ¹	0,92	1,30	1,59	2,05	2,04	2,15	3,06
Вес нетто (без воды)	1802	2072	2238	2454	2638	2880	3057

¹ Для номинального режима работы, CO₂ 13% для жидкого топлива и 9,5% для природного газа, разрежение на патрубке дымовых газов 0 мбар

Артикул	GT 430-8	GT 430-9	GT 430-10	GT 430-11	GT 430-12	GT 430-13	GT 430-14
Со стандартной панелью	100006915	100006916	100006917	100006918	100006919	100006920	100006921
С панелью В3 (Базовая 3)	100006908	100006909	100006910	100006911	100006912	100006913	100006914
С панелью К3 (Каскадная) ¹	100006894	100006895	100006896	100006897	100006898	100006899	100006900
С панелью Diematic-m 3	100006901	100006902	100006903	100006904	100006905	100006906	100006907

Теплообменник котла поставляется в разобранном виде, в собранном виде – по запросу, с увеличением цены (см. действующий прайс лист)

¹ Панель управления также доступна в боковом исполнении, по запросу, без увеличения цены

Котлы с панелью управления К3 применяются только в качестве ведомых котлов в каскадных установках с ведущим котлом с панелью управления Diematic-m 3

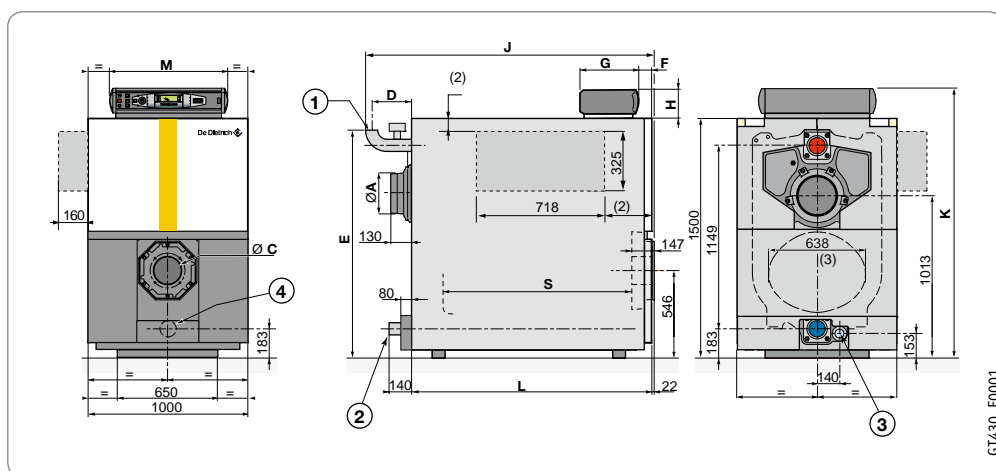

	ØA	ØB	ØC	D	E	J	L	S
GT 430-8	250	2"1/2	Сплошная пластина, или с отверстием Ø135, Ø175, Ø190, Ø240, Ø250, Ø290 по запросу	235	1427	1800	1505	1183
GT 430-9	250	2"1/2		235	1427	1950	1665	1343
GT 430-10	250	2"1/2		235	1427	2120	1825	1503
GT 430-11	300	3"		254	1447	2305	1985	1663
GT 430-12	300	3"		254	1447	2465	2145	1823
GT 430-13	300	3"		254	1447	2625	2305	1983
GT 430-14	300	3"	254	1447	2785	2465	2143	

300–729 кВт

Характеристики серии	
Тип котла	низкотемпературный
Мин. темп. в подающей трубе	40°C
Мин. темп. в обратной трубе	нет огр.
Макс. рабочая темп.	100°C
Макс. рабочее давление	6 бар
Регулируемый термостат	30–90°C
Защитный термостат котла	110°C

Панель управления	F	G	H	K	M
СТАНДАРТНАЯ	127,5	130	105	1605	738
В3, К3 или Diematic-m 3	113,5	355	190	1690	755

Основные размеры

- 1 Подающая труба, ØB (сварка)
 - 2 Обратная труба, ØB (сварка)
 - 3 Сливное отверстие, R_p 2 (с заглушкой)
 - 4 Отверстие для удаления шлама, R_p 2 1/2 (с заглушкой)
- R: наружная резьба
R_p: внутренняя резьба

² Панель управления для установки сбоку (уточнять при заказе). Ее установка на одной из боковых сторон котла определяется монтажником.

³ Вписанный Ø топки: передняя секция – Ø 455 мм; промежуточная секция – Ø 530 мм; эквивалентный Ø 573 мм

Дополнительное оборудование: стр. 106–107

ЧУГУННЫЕ НАПОЛЬНЫЕ КОТЛЫ



★ CE 1312 AQ 0954

GT530-00001

- Напольный чугунный котел большой мощности, с топкой под давлением
- Теплообменник из эвтектического чугуна De Dietrich:
 - работа при низких модулируемых температурах, до 40°C в подающей линии
 - полное охлаждение между двумя периодами нагрева
- Повышенный КПД сгорания:
 - большая поверхность теплообмена в компактном объеме;
 - передняя секция со стенками омываемыми теплоносителем, увеличивающими поверхность теплообмена, и уменьшающими выбросы NOx
- Незначительные потери тепла в окружающую среду
 - усиленная тепловая изоляция;
 - минимальное количество сухих стенок
- Простая установка горелок
 - оптимизированные размеры топки;
 - 4-ходовой принцип удаления дымовых газов с рядами параллельных каналов
- Прочная обшивка с возможностью прохода по ней
- Поставляется со встроенным и отрегулированным реле протока
- Простой монтаж:
 - возможна поставка отдельными секциями;
 - подходит для любых котельных, даже с затрудненным доступом
- Котел может быть оборудован на выбор одной из 4-х панелей управления: стандартной, ВЗ, Diematic-m 3 и КЗ. (см. главу 13)
- Панели управления ВЗ, КЗ и Diematic-m 3 также доступны в боковом исполнении, по запросу
- Объем поставки: теплообменник котла отдельными секциями или в собранном виде + от 9 до 14 упаковок

464–1365 кВт

Технические данные	GT 530-9	GT 530-10	GT 530-11	GT 530-12	GT 530-13	GT 530-14	GT 530-15	GT 530-16		
Номинальная мощность P _n	522	570	617	665	712	760	807	863	кВт	
КПД при максимальной мощности и ср. температуре 70°C	91,4	91,7	90,8	90,8	90,9	91,2	90,9	91,0	%	
Номинальный расход воды при P _n и ΔT=15 К	30	32,76	35,46	38,22	40,92	43,68	46,38	49,6	м³/ч	
Электрическая мощность (без циркуляционного насоса) при P _n	с панелью СТАНДАРТНАЯ	0	0	0	0	0	0	0	Вт	
	с панелью ВЗ, КЗ и Diematic-m 3	10	10	10	10	10	10	10	Вт	
Диапазон полезной мощности	464–522	522–570	570–617	617–665	665–712	712–760	760–807	807–863	кВт	
Водовместимость	465	503	541	579	617	655	693	731	л	
Потери напора при ΔT=15 К ¹	12,6	15,5	18,7	22,4	25,8	30,0	34,7	11,7	мбар	
Камера сгорания, ширина 683 мм	длина	928	1039	1150	1261	1372	1483	1594	1705	мм
	объем	0,36	0,4	0,45	0,49	0,53	0,57	0,61	0,65	м³
Массовый расход продуктов сгорания	жидкое топливо	870	950	1040	1120	1200	1270	1360	1450	кг/ч
	природный газ	920	1000	1090	1170	1260	1340	1420	1520	кг/ч
Избыточное давление в топочном пространстве ¹	1,8	1,8	1,9	1,9	2,0	2,0	2,1	2,2	мбар	
Вес нетто (без воды)	2237	2412	2601	2810	3000	3171	3364	3561	кг	

¹ Для номинального режима работы, CO₂: 13% для жидкого топлива и 9% для природного газа, разрежение на патрубке дымовых газов 0 мбар

Артикул	GT 530-9	GT 530-10	GT 530-11	GT 530-12	GT 530-13	GT 530-14	GT 530-15	GT 530-16
Со стандартной панелью	100007049	100007050	100007051	100007052	100007053	100007054	100007055	100007056
С панелью ВЗ (Базовая З) ¹	100007030	100007031	100007032	100007033	100007034	100007035	100007036	100007037
С панелью КЗ (Каскадная) ¹	100006991	100006992	100006993	100006994	100006995	100006996	100006997	100006998
С панелью Diematic-m 3 ¹	100007011	100007012	100007013	100007014	100007015	100007016	100007017	100007018

Теплообменник котла поставляется в разобранном виде, в собранном виде – по запросу, с увеличением цены (см. действующий прайс лист)

¹ Панель управления также доступна в боковом исполнении, по запросу, без увеличения цены

Котлы с панелью управления КЗ применяются только в качестве ведомых котлов в каскадных установках с ведущим котлом с панелью управления Diematic-m 3

Технические данные	GT 530-17	GT 530-18	GT 530-19	GT 530-20	GT 530-21	GT 530-22	GT 530-23	GT 530-24	GT 530-25		
Номинальная мощность P _n	919	974	1030	1086	1142	1198	1254	1309	1365	кВт	
КПД при максимальной мощности и ср. температуре 70°C	91,0	91,0	91,0	91,0	91,5	91,2	91,1	91,1	91,2	%	
Номинальный расход воды при P _n и ΔT=15 К	52,82	55,98	59,2	62,41	65,63	68,85	72,07	75,23	78,45	м³/ч	
Электрическая мощность (без циркуляционного насоса) при P _n	с панелью СТАНДАРТНАЯ	0	0	0	0	0	0	0	0	Вт	
	с панелью ВЗ, КЗ и Diematic-m 3	10	10	10	10	10	10	10	10	Вт	
Диапазон полезной мощности	863–919	919–974	974–1030	1030–1086	1086–1142	1142–1198	1198–1254	1254–1309	1309–1365	кВт	
Водовместимость	769	807	845	905	943	981	1019	1057	1095	л	
Потери напора при ΔT=15 К ¹	11,7	13,4	16,1	18,6	21,0	23,1	25,9	28,2	31,3	мбар	
Камера сгорания, ширина 683 мм	длина	1816	1927	2038	2189	2300	2411	2522	2633	2744	мм
	объем	0,70	0,74	0,78	0,84	0,88	0,92	0,96	1,00	1,05	м³
Массовый расход продуктов сгорания	жидкое топливо	1540	1640	1730	1810	1910	2010	2100	2200	2290	кг/ч
	природный газ	1620	1720	1820	1900	2010	2110	2210	2310	2400	кг/ч
Избыточное давление в топочном пространстве ¹	2,3	2,4	2,5	2,6	2,7	2,8	2,9	3,0	3,1	мбар	
Вес нетто (без воды)	3756	3955	4124	4343	4538	4734	4930	5107	5297	кг	

¹ Для номинального режима работы, CO₂: 13% для жидкого топлива и 9% для природного газа, разрежение на патрубке дымовых газов 0 мбар

Артикул	GT 530-17	GT 530-18	GT 530-19	GT 530-20	GT 530-21	GT 530-22	GT 530-23	GT 530-24	GT 530-25
Со стандартной панелью	100007057	100007058	100007059	100007060	100007061	100007062	100007063	100007064	100007065
С панелью ВЗ (Базовая З) ¹	100007038	100007039	100007040	100007041	100007042	100007043	100007044	100007045	100007046
С панелью КЗ (Каскадная) ¹	100006999	100007000	100007001	100007002	100007003	100007004	100007005	100007006	100007007
С панелью Diematic-m 3 ¹	100007019	100007020	100007021	100007022	100007023	100007024	100007025	100007026	100007027

Теплообменник котла поставляется в разобранном виде, в собранном виде – по запросу, с увеличением цены (см. действующий прайс лист)

¹ Панель управления также доступна в боковом исполнении, по запросу, без увеличения цены

Котлы с панелью управления КЗ применяются только в качестве ведомых котлов в каскадных установках с ведущим котлом с панелью управления Diematic-m 3

Панель управления	СТАНДАРТНАЯ	V3, K3 или Diematic-m 3
P	130	355
R	20	175
S	1670	1760
Q	738	755

Характеристики серии	
Тип котла	низкотемпературный
Мин. темп. в подающей трубе	40°C
Мин. темп. в обратной трубе	нет огр.
Макс. рабочая темп.	100°C
Макс. рабочее давление	6 бар
Регулируемый термостат	30–90°C
Защитный термостат котла	110°C

GT	530-9	530-10	530-11	530-12	530-13	530-14	530-15	530-16	530-17	530-18	530-19	530-20	530-21	530-22	530-23	530-24	530-25
A (СТАНДАРТНАЯ)	1828	1939	2050	2161	2272	2383	2494	2605	2716	2862	2973	3124	3235	3346	3457	3568	3679
A (V3, K3 или Diematic-m 3)	1983	2094	2205	2316	2427	2538	2649	2760	2871	3017	3128	3279	3390	3501	3612	3723	3834
B	1078	1300	1300	1522	1522	1744	1744	1966	1966	2188	2188	2450	2450	2672	2672	2894	2894
C	1488	1488	1488	1488	1488	1488	1488	1488	1488	1504	1504	1504	1504	1504	1504	1504	1504
D	212	233	234	255	256	217	188	189	210	236	257	208	209	230	231	252	253
∅E (для сварки)	139,7	139,7	139,7	139,7	139,7	139,7	139,7	139,7	139,7	159	159	159	159	159	159	159	159
∅F	300	350	350	350	350	400	400	400	400	400	400	400	*	*	*	*	*
G**	–	–	–	–	–	–	150	150	370	370	370	650	650	650	980	980	980
H	–7	14	15	36	37	–2	–31	–30	–9	–8	13	–36	–35	–14	–13	8	9
K***	5	26	27	48	49	10	–19	–18	3	4	25	–24	–23	–2	–1	20	21
L	1555	1645	1755	1845	1955	2105	2245	2355	2445	2555	2645	2845	2955	3045	3155	3245	3355
M	319	243	297	221	275	259	324	269	321	265	299	269	324	269	324	249	303
T	928	1039	1150	1261	1372	1483	1594	1705	1816	1927	2038	2189	2300	2411	2522	2633	2744
U	1577,5	1688,5	1799,5	1910,5	2021,5	2132,5	2243,5	2354,5	2465,5	2576,5	2687,5	2838,5	2949,5	3060,5	3171,5	3282,5	3393,5

* Пластина для вырезания, макс. 500–700 мм

** Минимальное расстояние для извлечения устройства распределения обратной воды

*** Соответствует внешней окружности патрубка дымовых газов высотой 100 мм

Основные размеры

- 1 Подающая труба, ∅E (сварка)
- 2 Обратная труба, ∅E (сварка)
- 3 Сливное отверстие, R_o 3/4 (с заглушкой)
- 4 Реле протока
- 5 Минимальная высота для обслуживания — 850 мм

R: наружная резьба

R_i: внутренняя резьба

¹ Ось горелки размечена отметками. По заказу предусмотрены следующие отверстия: ∅165–186–210–240 или 290 мм

² Панель управления для установки сбоя (уточнить при заказе). Ее установка на одной из боковых панелей определяется монтажником
Размеры M и H с отрицательными значениями – это патрубок обратной трубы и патрубок дымовых газов, частично под обшивкой

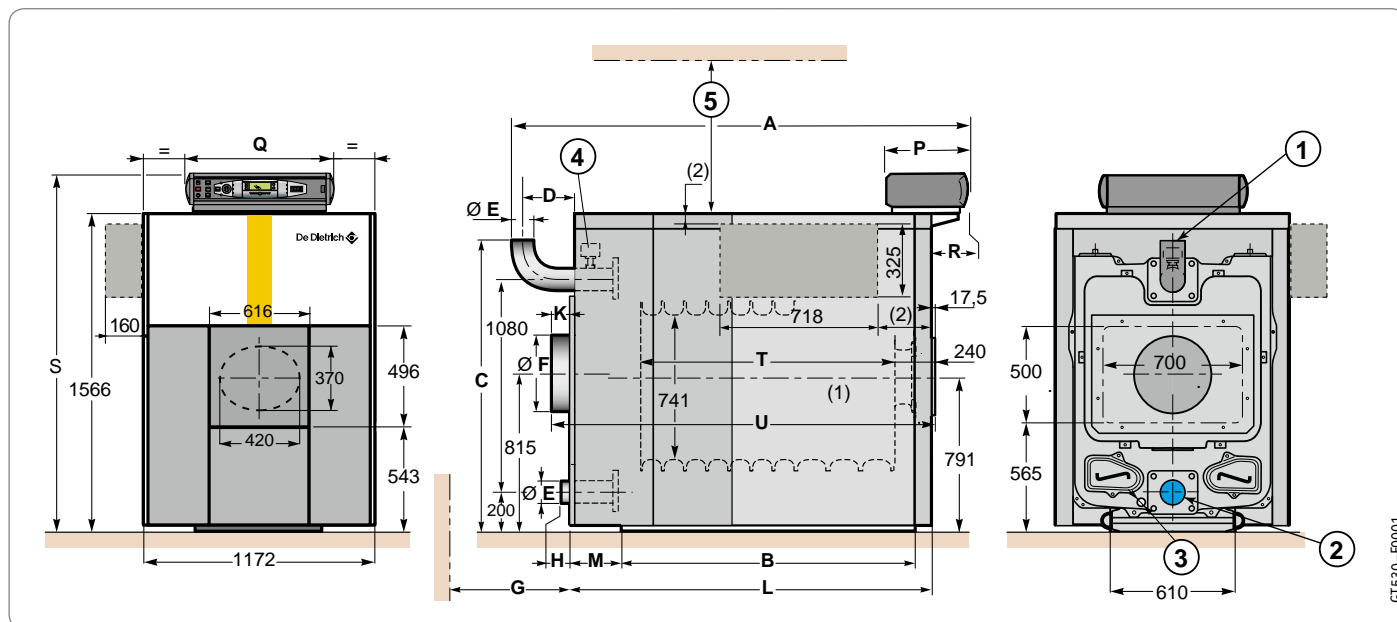

Дополнительное оборудование: стр. 106–107

ДОПОЛНИТЕЛЬНОЕ ОБОРУДОВАНИЕ

Для GT 330

Принадлежности котлов	Ед. пост.	Артикул
Двухступенчатая наддувная жидкотопливная горелка	см. главу 11	
Двухступенчатая или модулирующая наддувная газовая горелка	см. главу 11	
Вентиль для удаления шлама	FD 37	85537074
Набор из 2 контрфланцев с буртиком, Ø 2"	FD 38	85537075
Группа безопасности до 115 кВт	FD 39	85537076
Группа безопасности от 115 до 330 кВт	FD 42	85537079
Набор рециркуляции GT 330	MD 218	100012251
Релейный комплект для горелок	BP 51	82197781
Новый инструмент для монтажа JD-TE Plus		100018991

Для GT 430

Принадлежности котлов	Ед. пост.	Артикул
Двухступенчатая наддувная жидкотопливная горелка	см. главу 11	
Двухступенчатая или модулирующая наддувная газовая горелка	см. главу 11	
Опоры с защитой от вибрации	GT 430-8 и до GT 430-10 GT 430-11 и до GT 430-14	CS 60 82297781 CS 61 82297782
Релейный комплект для горелок	BP 51	82197781
Новый инструмент для монтажа JD-TE Plus		100018991

Для GT 530

Принадлежности котлов	Ед. пост.	Артикул
Двухступенчатая наддувная жидкотопливная наддувная горелка	см. главу 11	
Двухступенчатая или модулирующая наддувная газовая горелка	см. главу 11	
Изоляция дымосборника GT 530	MR 244	100010162
Опоры с защитой от вибрации	GT 530-9	AK 18 82087757
	GT 530-10 и до GT 530-16	AK 19 82087758
	GT 530-17 и до GT 530-20	AK 20 82087759
	GT 530-21 и GT 530-25	AK 21 82087760
Пластина с отверстием для подсоединения дымохода диам. 500 мм		80080538
Релейный комплект для горелок	BP 51	82197781
Новый инструмент для монтажа JD-TE Plus		100018991
Удлинительный набор для JD-TE Plus для GT 530-24 и 530-25		88018901

ПРИМЕРЫ УСТАНОВОК

GT 330 Diematic-m 3

- с газовой горелкой G 303-2 S
- с емкостным водонагревателем В (см. главу 14)
- с 3 смесительными контурами

Оборудование	Ед. пост.	Артикул
Котёл GT 336 Diematic-m 3 (140-180 кВт) с панелью управления Diematic-m 3		100004557
Газовая горелка G 303-2 S	G 303-2 S	100004503
Набор рециркуляции GT 330	MD 218	100012251
Датчик температуры смесительного контура	AD 199	88017017
Плата + датчик для 1 смесительного контура	2 x FM 48	85757743
Датчик ГВС	AD 212	100000030
Бак В 800	AJ 79	7650481
Обшивка В 800	AJ 95	7650497

Примечание:

При поставке теплообменника котла отдельными секциями необходим рекомендуемый инструмент для монтажа JD-TE Plus, поставка в собранном виде – по запросу, с увеличением цены! Этот пример действителен для моделей GT 430 и GT 530.

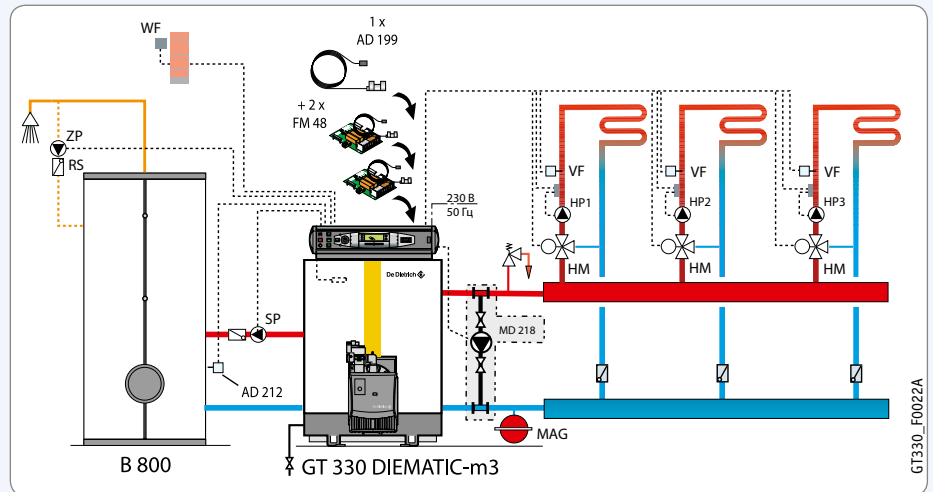

AV = Балансировочный клапан
 VF = Датчик температуры горячей воды
 HM = Трехходовой смеситель контура отопления
 HP = Циркуляционный насос контура отопления
 KF = Датчик температуры теплоносителя в котле
 KUP = Циркуляционный насос котла
 MAG = Мембранный расширительный бак
 MD = Сервоomotor с регулируемой задержкой
 NP = Сетевой насос
 RS = Обратный клапан
 PP = Насос первичного контура

SP = Подпиточный насос горячей воды
 SV = Предохранительный клапан
 SW = Датчик протока
 THV = Термостатический вентиль батареи
 TV = Термогидравлический распределитель
 TW = Датчик температуры теплоносителя после трехходового смесителя
 UV = Дифференциальный перепускной клапан
 VV = Ограничительный датчик температуры горячей воды
 WF = Датчик наружной температуры
 ZP = Циркуляционный насос ГВС

ДОПОЛНИТЕЛЬНОЕ ОБОРУДОВАНИЕ

Для GT 330/430/530

Для панели управления		Ед. пост.	Артикул
Для панели управления S3 (стандартная)			
Термометр дымовых газов	BP 28		82197729
Для панели управления V3 (базовая)			
Термометр дымовых газов	BP 28		82197729
Счетчик часов работы (1 шт)	BG 40		82187730
Термостат комнатной температуры	непрограммируемый	AD 140	88017859
	программируемый (проводной)	AD 137	88017855
	программируемый (беспроводной)	AD 200	88017018
Для панели управления K3 (каскадная)			
Плата реле и датчиков для 1 смесительного контура для K3	AD 220		100004970
Датчик температуры дымовых газов	FM 47		85757742
Плата + датчик для 1 смесительного контура	FM 48		85757743
Диалоговый модуль CDI 2/CDI 4	AD 285		100018924
Беспроводной модуль объединенный CDR 2/CDR4 (без радиопередатчика)	AD 284		100018923
Радиопередатчик для панели управления котла	AD 252		100013307
Беспроводной датчик наружной температуры	AD 251		100013306
Датчик комнатной температуры	AD 244		100012044
Упрощенное ДУ с датчиком комнатной температуры	FM 52		85757747
Датчик ГВС	AD 212		100000030

Для панели управления Diematic-m 3		
Датчик температуры дымовых газов	FM 47	85757742
Датчик температуры смесительного контура	AD 199	88017017
Плата + датчик для 1 смесительного контура	FM 48	85757743
Диалоговый модуль CDI 2/CDI 4	AD 285	100018924
Беспроводной модуль объединенный CDR 2/CDR4 (без радиопередатчика)	AD 284	100018923
Радиопередатчик для панели управления котла	AD 252	100013307
Беспроводной датчик наружной температуры	AD 251	100013306
Датчик комнатной температуры	AD 244	100012044
Упрощенное ДУ с датчиком комнатной температуры	FM 52	85757747
Соединительный кабель BUS RX 12 (12 м)	AD 134	88017851
Соединительный кабель BUS (40 м)	DB 119	81997720
Удлинитель для кабеля BUS	AD 139	88017858
Погружной датчик "каскада" (NTC 10 K)	AD 218	100004781
Датчик ГВС	AD 212	100000030

Производство ГВС	Ед. пост.	Артикул
Ёмкостный водонагреватель В/ВРВ/ВЛС	см. главу 14	
Датчик ГВС	AD 212	100000030

ПРИМЕРЫ УСТАНОВОК

Каскадная установка: GT 330 Diematic-m 3 + GT 330 K3

- с емкостным водонагревателем В... (см. главу 14)
- с 5 смесительными контурами

Первичный контур каскада с гидравлическим разделителем и циркуляционными насосами котлов.

Примечание:

При поставке теплообменника котла отдельными секциями, необходим инструмент для монтажа JD-TE Plus, поставка в собранном виде – по запросу, с увеличением цены! Этот пример действителен для моделей GT 430 и GT 530.

Оборудование	Ед. пост.	Артикул
Ведущий котёл GT 338 Diematic-m 3 (230-280 кВт)		100004559
Ведомый котёл GT 338 K3 (230-280 кВт)		100004553
Погружной датчик "каскада" (NTC 10 K)	AD 218	100004781
Датчик температуры смесительного контура	AD 199	88017017
Плата + датчик для 1 смесительного контура	3 x FM 48	85757743
Плата реле и датчиков для 1 смесительного контура для K3	AD 220	100004970
Датчик ГВС	AD 212	100000030
Бак В 1000	AJ 80	7650482
Обшивка В 1000	AJ 97	7650499

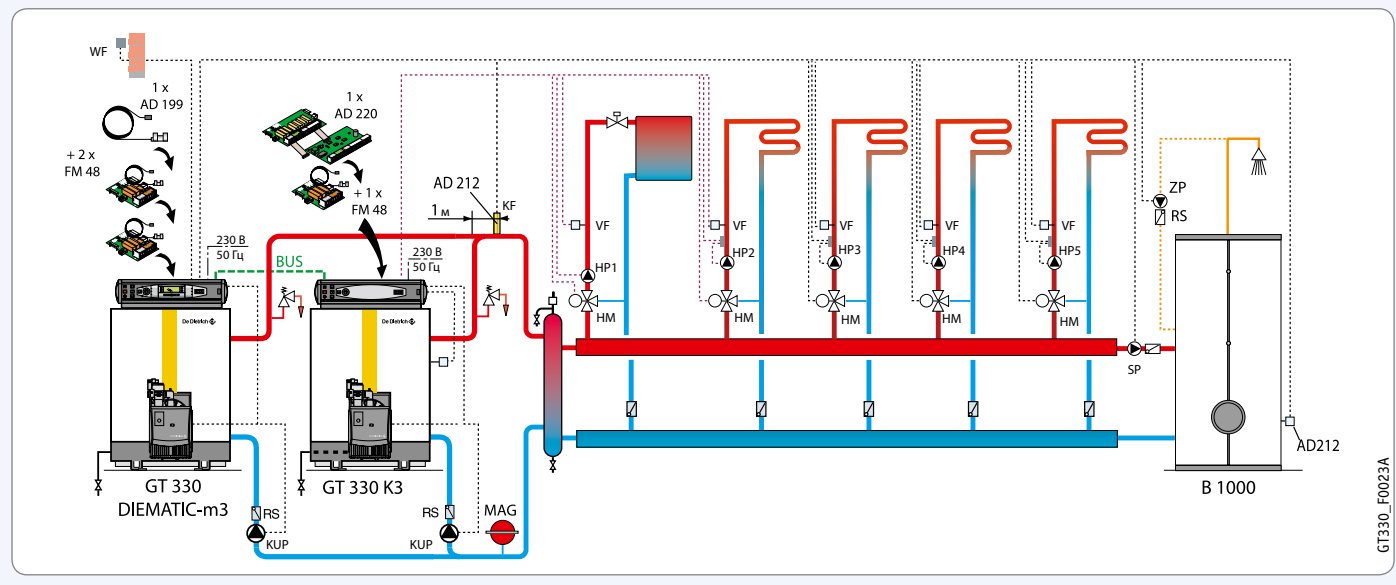

9
ЧУГУННЫЕ НАПОЛЬНЫЕ КОТЛЫ

Каскадная установка: GT 530 Diematic-m 3 + GT 530 K3

- с емкостным водонагревателем В... (см. главу 14)
 - с одним смесительным контуром
 - с блоком управления вторичного уровня Diematic VM iSystem
- Первичный контур каскада с гидравлическим разделителем и циркуляционными насосами котлов.

Примечание:
Гидравлическое подключение котлов для данного типа каскада позволяет использовать до 9 ведомых котлов в каскаде!

² Каждый из этих отопительных контуров, без внесения изменений, может эксплуатироваться в качестве:

- Смесительного отопительного контура с трехходовым смесителем и сервомотором,
- Первичного контура для водонагревателя ГВС,
- Или в качестве вспомогательного контура.

³ Вспомогательный контур используется для управления сетевым насосом.





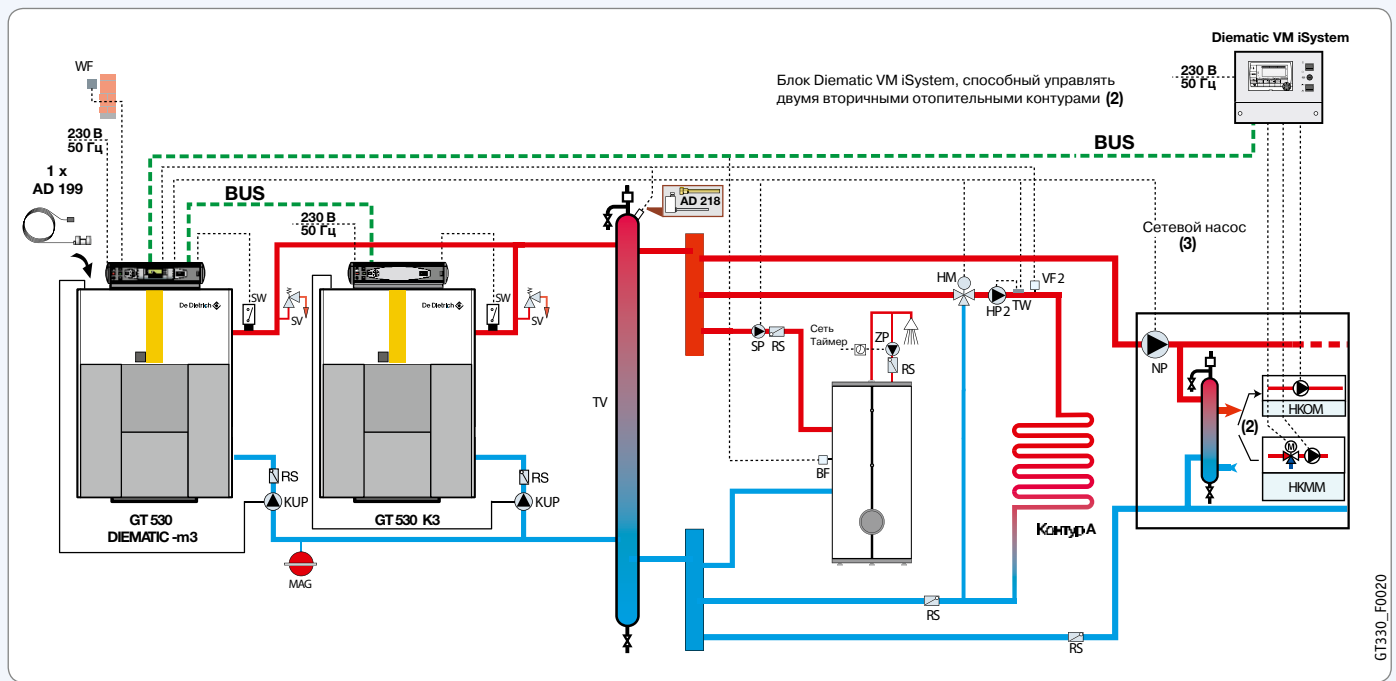

Примечание:
При поставке теплообменника котла отдельными секциями, необходим рекомендуемый инструмент для монтажа JD-TE Plus, поставка в собранном виде – по запросу, с увеличением цены!
Этот пример действителен для моделей типоряда GT 330 и GT 430.

Оборудование	Ед. пост.	Артикул
Ведущий котёл GT 530-16 Diematic-m 3 (807-863 кВт) с панелью управления Diematic-m 3		100007018
Ведомый котёл GT 530-16 K3 (807-863 кВт) с панелью управления K3		100006998
Опоры с защитой от вибрации GT 530-10 и до GT 530-16	2 x АК 19	2 x 82087758
Погружной датчик "каскада" (NTC 10 K)	AD 218	100004781
Датчик температуры смесительного контура	AD 199	88017017
Датчик ГВС	AD 212	100000030
Бак В 1000	AJ 80	7650482
Обшивка В 1000	AJ 97	7650499
Модуль VM iSystem	AD 281	100018254
Соединительный кабель BUS (40 м)	DB 119	81997720





СТАЛЬНЫЕ НАПОЛЬНЫЕ КОТЛЫ

МОДЕЛИ	НАЗНАЧЕНИЕ	ПАНЕЛИ УПРАВЛЕНИЯ	СТР.
 <p>CABK CABK</p> <p>98–930 кВт</p>	ОТОПЛЕНИЕ ¹	 СТАНДАРТНАЯ Управление по котловому термостату  БАЗОВАЯ (ВЗ) Управление по электронному котловому термостату и электронному термостату ГВС	110
 <p>CABK CABK PLUS</p> <p>1210–2900 кВт</p>	ОТОПЛЕНИЕ ¹	 КАСКАДНАЯ (КЗ) Для ведомых котлов в каскадной системе  DIEMATIC-M 3 Программируемая погодозависимая	112

¹ И ГВС с емкостным водонагревателем серии ВРВ/ВЛС/В... (см. главу 14)



- Напольный стальной котёл средней мощности, с топкой под избыточным давлением
- Стальной моноблочный теплообменник
- Двухходовая топка:
 - повышенный КПД сгорания до 92,4%
 - предназначена для наддувной горелки любого типа, включая горелки с низкими выбросами NOx
 - трубы второго хода контура дымовых газов оборудованы ускорителями конвекции, которые обеспечивают оптимальный теплообмен и работу без риска конденсации (минимальная температура обратной линии: 55 °С)
- Дверца с керамической теплоизоляцией для доступа к трубам теплообменника установлена на реверсивных шарнирах
- Усиленная тепловая изоляция из стекловолна высокой плотности, покрытая с внешней стороны слоем алюминия
- На котёл можно установить одну из 4-х панелей управления: S3 (стандартная), В3 (базовая), К3 и Diematic-m 3 (см. главу 13)
- Стандартная панель управления S3 устанавливается сверху на котёл
- Панели В3, К3 и Diematic-m 3 устанавливаются на боковой стороне котла. Эти панели управления обеспечивают работу с 2-ступенчатой или модулирующей горелкой

10 98–930 кВт

Технические данные	САВК	8	10	12	15	18	20	25	30	35	40	50	60	70	80	
Номинальная мощность P _n		98,7	116	145	175	209	232	290	348	406	465	581	697	813	930	кВт
Диапазон номинальной мощности		79–98,7	93–116	116–145	140–175	167–209	186–232	232–290	278–348	325–406	372–465	465–581	558–697	650–813	774–930	кВт
КПД для низшей теплоты сгорания и для P _n (80–60 °С)		90,2	90,25	90,3	90,35	90,4	90,45	90,55	90,7	91	91,4	91,8	92,2	92,4	92,4	%
Потери при останове для ΔT=30 К		0,11	0,9	0,1	0,1	0,11	0,1	0,12	0,1	0,11	0,11	0,11	0,1	0,1	0,1	%
Водовместимость		105	120	120	186	186	250	250	320	320	565	635	635	690	690	л
Номинальный расход воды для ΔT=20К		4,25	5	6,25	7,5	9	10	12,5	15	17,5	20	25	30	35	40	м³/ч
Потери напора для ΔT=20 К		5,14	6,48	7,82	9,16	10,5	11,84	14,52	15,9	24,4	32,9	41,4	58,4	67	80	мм вод. ст.
Объём контура дымовых газов		135,24	159,41	159,41	204,46	204,46	298,73	298,73	396,31	396,31	555,21	598,43	598,43	741,79	741,79	л
Объёмный расход продуктов сгорания		135	159	201	240	288	318	399	480	558	639	801	960	1119	1281	м³/ч
Массовый расход продуктов сгорания	жидкое топливо	162	190,8	237,6	288	342	381,6	475,2	568,8	666	763,2	950,4	1141,2	1332	1522,8	кг/ч
	газ	162	190,8	241,2	288	345,6	381,6	478,8	576	669,6	766,8	961,2	1152	1342,8	1537,2	кг/ч
Давление в топке		0,9	1,1	1,3	1,5	1,7	1,7	2,1	2,7	3	3,2	3,7	3,9	4	4,5	мбар
Температура дымовых газов (80–60 °С): жидкое топливо / газ	жидкое топливо	190	190	190	190	190	190	190	190	190	170	170	170	170	170	°С
	газ	210	210	210	210	210	210	210	210	210	190	190	190	190	190	
Вес нетто (без воды)		298	380	380	433	433	520	520	665	665	945	1087	1087	1339	1339	кг

Технические данные приведены для следующих условий: температура подающей линии/обратной линии котла: 80/55 °С, жидкое топливо CO₂ = 13%, газ CO₂ = 10%

Артикул	САВК	8	10	12	15	18	20	25
Со стандартной панелью S3		7607703	7607704	7607705	7607717	7607738	7607739	7607754
С панелью В3 (базовой)		7607766	7607767	7607768	7607769	7607770	7607771	7607772
С панелью К3 (каскадной)		7607781	7607783	7607784	7607785	7607786	7607787	7607788
С панелью Diematic-m 3		7607816	7607817	7607818	7607819	7607820	7607821	7607822
Без панели управления ¹ и без обшивки		100020185	100020186	100020187	100020188	100020189	100020190	10002019
Обшивка		100020199	100020200	100020200	100020201	100020201	100020202	100020202

Артикул	САВК	30	35	40	50	60	70	80
Со стандартной панелью S3		7607755	7607756	7607757	7607758	7607759	7607760	7607761
С панелью В3 (базовой)		7607773	7607774	7607775	7607776	7607777	7607779	7607780
С панелью К3 (каскадной)		7607789	7607790	7607791	7607792	7607793	7607794	7607795
С панелью Diematic-m 3		7607823	7607825	7607826	7607827	7607828	7607829	7607830
Без панели управления ¹ и без обшивки		100020192	100020193	100020194	100020195	100020196	100020197	100020198
Обшивка		100020203	100020203	100020204	100020205	100020205	100020206	100020206

¹ Не забыть заказать панель управления для котла: панель управления S3 (стандартная, для установки сверху) – арт. 100004299 (ед. поставки MD 4) или панель управления В3 (базовая, для установки сбоку) – арт. 100007509 (ед. поставки MD 140) или панель управления К3 (каскадная, для установки сбоку) – арт. 100007508 (ед. поставки MD 139) или панель управления Diematic-m 3 (для установки сбоку) – арт. 100007507 (ед. поставки MD 138)



Характеристики серии

Тип котла	Низкотемпературный
Мин. темп. в подающей трубе	55°C
Мин. темп. в обратной трубе	55°C
Макс. рабочая температура	100°C
Макс. рабочее давление	4 бар (САВК 8-25) 5 бар (САВК 30-80)
Регулируемый термостат	55–90°C
Защитный термостат котла	110°C

Основные размеры

- ① Подающая труба отопления
 - ② Обратная труба отопления
 - ③ Подсоединение устройств безопасности, R 1 1/2
 - ④ Патрубок дымовых газов
 - ⑤ Труба для слива, R 1
- R – наружная резьба

САВК	8	10	12	15	18	20	25	30	35	40	50	60	70	80
A, мм	1370	1520	1520	1550	1550	1760	1760	1995	1995	2070	2070	2070	2350	2350
B, мм	760	780	780	800	800	860	860	910	910	1080	1185	1185	1185	1185
C, мм	815	815	815	890	890	930	930	950	950	1105	1200	1200	1200	1200
∅ D (наружн.), мм	217	247	247	247	247	247	247	296	296	296	346	346	346	346
E, мм	R 1 1/2	DN 65	DN 65	DN 65	DN 65	DN 80	DN 80	DN 80	DN 80	DN 80	DN 100	DN 100	DN 100	DN 100
F, мм	R 1 1/2	DN 65	DN 65	DN 65	DN 65	DN 80	DN 80	DN 80	DN 80	DN 80	DN 100	DN 100	DN 100	DN 100
G, мм	605	605	605	670	670	725	725	745	745	850	890	890	890	890
H, мм	440	440	440	500	500	512	512	510	510	595	640	640	640	640
J, мм	845	990	990	1030	1030	1210	1210	1460	1460	1487	1487	1487	1725	1725
K, мм	235	260	260	260	260	300	300	312	312	312	312	312	312	312
M, мм	400	510	510	530	530	665	665	850	850	850	850	850	1050	1050
N, мм	120	145	145	180	180	180	180	180	180	180	180	180	215	215

* 4 панели управления на выбор:
 - S3 (стандартная), устанавливается на котёл
 - B3, K3 или Diematic-t 3 устанавливаются на боковую панель обшивки котла

(*) боковая панель управления.
 Её место установки на боковой панели обшивки определяется монтажной организацией

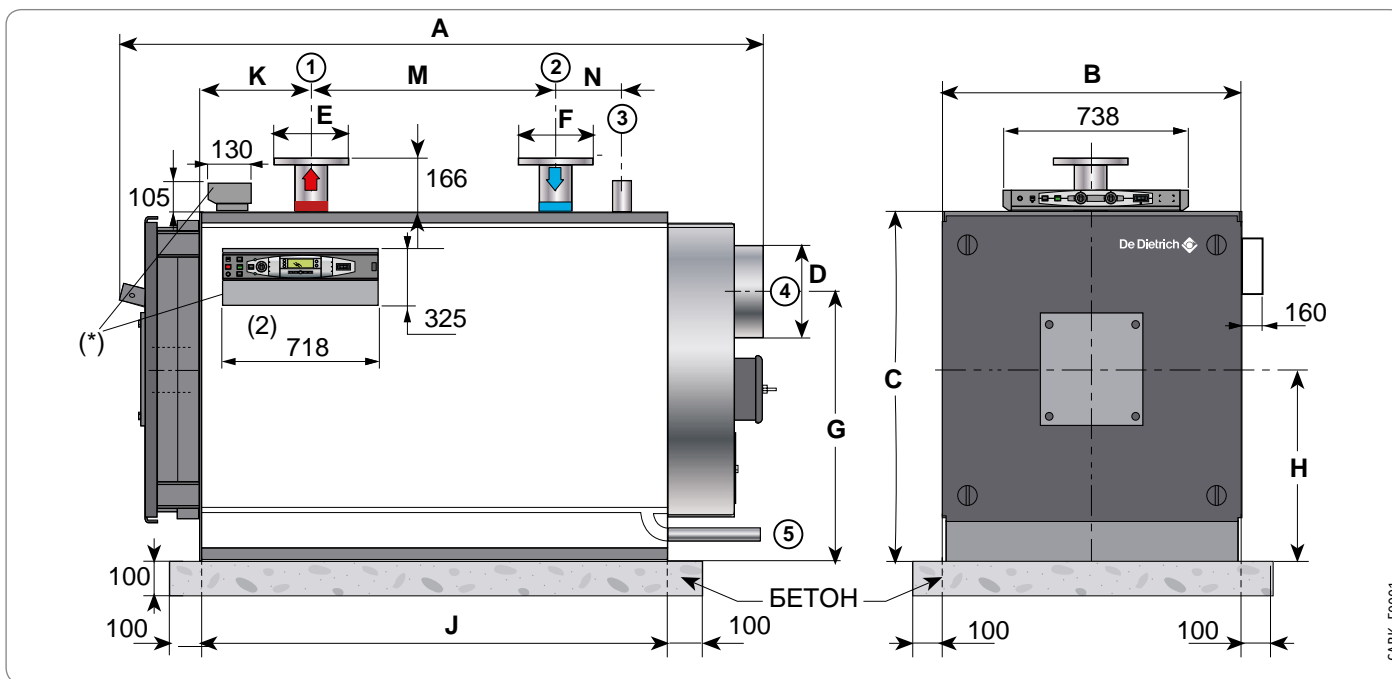



SABK_00003

- Напольный стальной котёл большой мощности, с топкой под избыточным давлением
- Стальной моноблочный теплообменник
- Двухходовая топка:
 - повышенный КПД сгорания (> 90%, для 80/60°C)
 - предназначена для надувной горелки любого типа, включая горелки с низкими выбросами NOx
 - трубы второго хода контура дымовых газов имеют изменяющееся сечение и форму — это обеспечивает оптимальный теплообмен и работу без риска конденсации (минимальная температура обратной линии: 55°C)
- Усиленная тепловая изоляция из стекловолокна высокой плотности, покрытая с внешней стороны слоем алюминия
- В верхней части котла находятся транспортировочные петли
- Дверца с керамической теплоизоляцией для доступа к трубам теплообменника установлена на реверсивных шарнирах
- Верхняя крышка котла выполняет роль трапа
- На котёл можно установить одну из 4-х панелей управления: S3 (стандартная), V3 (базовая), K3 и Diematic-m 3 (см. главу 13)
- Стандартная панель управления S3 устанавливается сверху на котёл
- Панели V3, K3 и Diematic-m 3 устанавливаются на боковой стороне котла. Эти панели управления обеспечивают работу с 2-х ступенчатой или модулирующей горелкой

1210–2900 кВт

Характеристики серии

Тип котла	Низкотемпературный
Мин. темп. в подающей трубе	55°C
Мин. темп. в обратной трубе	55°C
Макс. рабочая температура	100°C
Макс. рабочее давление	5 бар
Регулируемый термостат	55–90°C
Защитный термостат котла	110°C

Технические данные	SABK PLUS	100	130	160	200	250	
Номинальная мощность P _n		1210	1540	1815	2310	2900	кВт
Диапазон номинальной мощности		968–1210	1232–1540	1452–1815	1848–2310	2320–2900	кВт
КПД для низшей теплоты сгорания и для P _n (80-60 °C)		90,6	90,6	90,6	90,6	90,6	%
Потери при останове для ΔT = 30K		0,12	0,12	0,11	0,11	0,11	%
Водовместимость		1327	2281	2377	3047	4700	л
Номинальный расход воды для ΔT=20K		52,1	66,4	78,2	99,6	125	м³/ч
Потери напора для ΔT=20 K		85	92	95	102	110	мм вод. ст.
Объём контура дымовых газов		1085	1745,8	1843,9	2447,9	4697	л
Объёмный расход продуктов сгорания		1515	1929	2271	2907	3444	м³/ч
Массовый расход продуктов сгорания	жидкое топливо	1803,6	2293,2	2703,6	3456	4096,8	кг/ч
	газ	1818	2314,8	2725,2	3488,4	4132,8	кг/ч
Давление в топке		5	5,5	6,1	6,1	6,7	мбар
Температура дымовых газов (80-60 °C):	жидкое топливо / газ	190	190	190	190	190	°C
	жидкое топливо / газ	220	220	220	220	220	°C
Вес нетто (без воды)		2500	2900	3250	4000	5500	кг

Технические данные приведены для следующих условий: температура подающей линии/обратной линии котла: 80/55°C, жидкое топливо CO₂ = 13%, газ CO₂ = 10%

Артикул	SABK PLUS	100	130	160	200	250
Со стандартной панелью S3		7607831	7607832	7607833	7607834	7607835
С панелью V3 (базовой)		7607837	7607838	7607839	7607840	7607841
С панелью K3 (каскадной)		7607842	7607843	7607844	7607845	7607846
С панелью Diematic-m 3		7607847	7607849	7607851	7607852	7607853
Без панели управления ¹ и без обшивки		100020207	100020208	100020209	100020210	100020211
Обшивка		100020212	100020213	100020213	100020214	100020215

¹ Не забыть заказать панель управления для котла: панель управления S3 (стандартная, для установки сверху) – арт. 100004299 (ед. поставки MD 4) или панель управления V3 (базовая, для установки сбоку) – арт. 100007509 (ед. поставки MD 140) или панель управления K3 (каскадная, для установки сбоку) – арт. 100007508 (ед. поставки MD 139) или панель управления Diematic-m 3 (для установки сбоку) – арт. 100007507 (ед. поставки MD 138)

Основные размеры

- 1 Подающая труба отопления
 - 2 Обратная труба отопления
 - 3 Подсоединение устройств безопасности, DN 40
 - 4 Патрубок дымовых газов
 - 5 Труба для слива, R 1 1/2
- R – наружная резьба

* 4 панели управления на выбор:
- S3 (стандартная), устанавливается на котёл
- V3, K3 или Diematic-m 3 устанавливаются на боковую панель обшивки котла

⁽²⁾ боковая панель управления. Её место установки на боковой панели обшивки определяется монтажной организацией

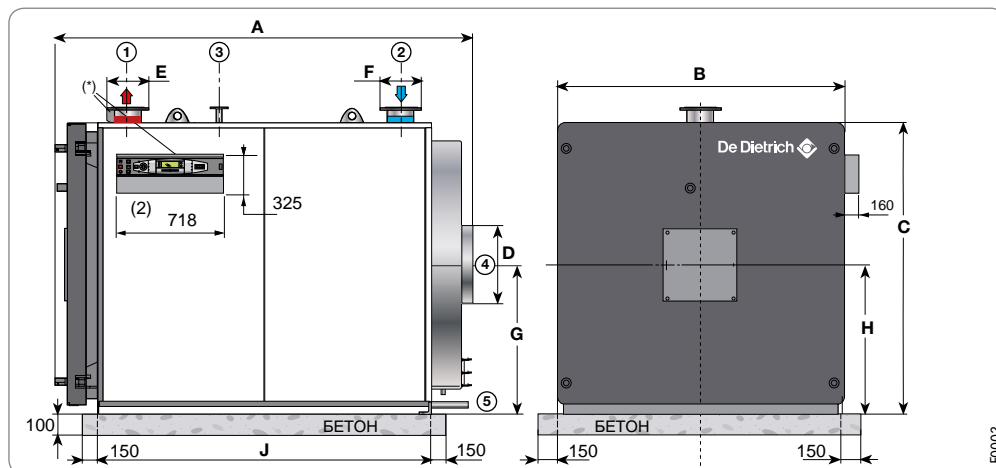

SABK PLUS	100	130	160	200	250
A, мм	2380	2760	2760	2980	3425
B, мм	1450	1750	1750	1900	2400
C, мм	1466	1800	1800	1970	2350
∅ D (наружн.), мм	500	550	550	600	650
E, мм	DN 125	DN 125	DN 125	DN 150	DN 200
F, мм	DN 125	DN 125	DN 125	DN 150	DN 200
G, мм	766	925	925	1020	1225
H, мм	766	925	925	1020	1225
J, мм	1804	2330	2330	2400	2739

ДОПОЛНИТЕЛЬНОЕ ОБОРУДОВАНИЕ

Для САВК, САВК PLUS

Принадлежности котлов	Ед. пост.	Артикул
Двухступенчатая наддувная жидкотопливная горелка	см. главу 11	
Двухступенчатая или модулирующая наддувная газовая горелка	см. главу 11	

Производство ГВС	Ед. пост.	Артикул
Ёмкостный водонагреватель В/ВПВ/ВЛС	см. главу 14	
Датчик ГВС	AD 212	100000030

Для панели управления	Ед. пост.	Артикул
Для панели управления S3 (стандартная)		
Термометр дымовых газов	BP 28	82197729
Для панели управления V3 (базовая)		
Термометр дымовых газов	BP 28	82197729
Счетчик часов работы (1 штука)	BG 40	82187730
Термостат комнатной температуры непрограммируемый	AD 140	88017859
Термостат комнатной температуры программируемый (проводной)	AD 137	88017855
Термостат комнатной температуры программируемый (беспроводной)	AD 200	88017018

Для панели управления	Ед. пост.	Артикул
Для панели управления K3 (каскадная)		
Плата реле и датчиков для 1 смесительного контура для K3	AD 220	100004970
Датчик температуры дымовых газов	FM 47	85757742
Плата + датчик для 1 смесительного контура	FM 48	85757743
Диалоговый модуль CDI 2/CDI 4	AD 285	100018924
Беспроводной модуль объединенный CDR 2/CDR4 (без радиопередатчика)	AD 284	100018923
Радиопередатчик для панели управления котла	AD 252	100013307
Беспроводной датчик наружной температуры	AD 251	100013306
Датчик комнатной температуры	AD 244	100012044
Упрощенное ДУ с датчиком комнатной температуры	FM 52	85757747
Датчик ГВС	AD 212	100000030
Для панели управления Diematic-m 3		
Датчик температуры дымовых газов	FM 47	85757742
Датчик температуры смесительного контура	AD 199	88017017
Плата + датчик для 1 смесительного контура	FM 48	85757743
Диалоговый модуль CDI 2/CDI 4	AD 285	100018924
Беспроводной модуль объединенный CDR 2/CDR4 (без радиопередатчика)	AD 284	100018923
Радиопередатчик для панели управления котла	AD 252	100013307
Беспроводной датчик наружной температуры	AD 251	100013306
Датчик комнатной температуры	AD 244	100012044
Упрощенное ДУ с датчиком комнатной температуры	FM 52	85757747
Соединительный кабель BUS RX 12 (12 м)	AD 134	88017851
Соединительный кабель BUS (40 м)	DB 119	81997720
Удлинитель для кабеля BUS	AD 139	88017858
Погружной датчик "каскада" (NTC 10 K)	AD 218	100004781
Модуль VM iSystem	AD 281	100018254
Датчик ГВС	AD 212	100000030

ПРИМЕРЫ УСТАНОВОК

САВК Diematic-m 3

- 3 смесительных контура
- контур ГВС

Оборудование	Ед. пост.	Артикул
Котёл САВК 80 (774–930 кВт)	MB 33	100020198
Обшивка САВК 70-80	MB 41	100020206
Панель управления Diematic-m 3 для установки сбоку	MD 138	100007507
Датчик температуры смесительного контура	AD 199	88017017
Плата + датчик для 1 смесительного контура	2 x FM 48	2 x 85757743
Датчик ГВС	AD 212	100000030
Бак В 1000	AJ 80	7650482
Обшивка В 1000	AJ 97	7650499

Примечание: Этот пример действителен для моделей САВК PLUS

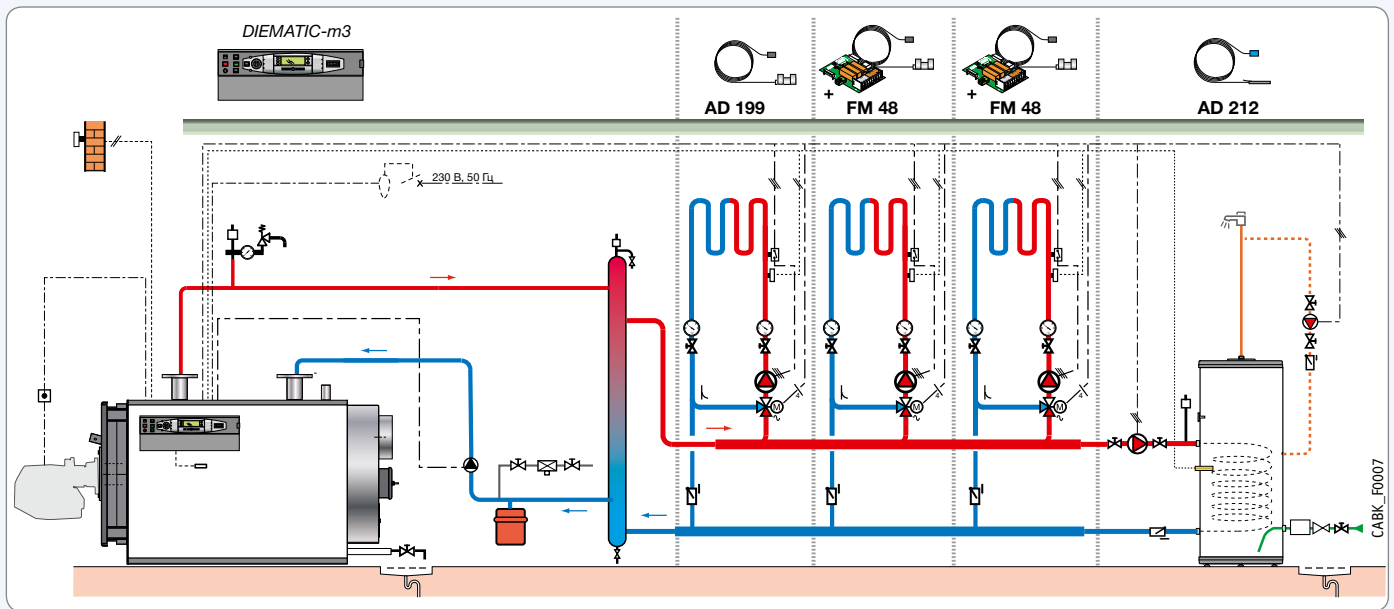

Каскадная установка из 2 котлов САБК: САБК Diematic-m 3 + САБК К3

- 5 смесительных контуров
 - контур ГВС
- Первичный контур каскада с термогидравлическим разделителем и циркуляционными насосами котлов

Оборудование	Ед. пост.	Артикул
Котёл САБК 80 (774-930 кВт)	МВ 33	2 x 100020198
Обшивка САБК 70-80	МВ 41	2 x 100020206
Панель управления Diematic-m 3 для установки сбоку	MD 138	100007507
Панель управления К3 для установки сбоку	MD 139	100007508
Погружной датчик "каскада" (NTC 10 К)	AD 218	100004781
Датчик температуры смесительного контура	AD 199	88017017
Плата + датчик для 1 смесительного контура	3 x FM 48	3 x 85757743
Плата реле и датчиков для 1 смесительного контура для К3	AD 220	100004970
Датчик ГВС	AD 212	100000030
Бак В 1000	АЖ 80	7650482
Обшивка В 1000	АЖ 97	7650499

Этот пример действителен для моделей САБК PLUS

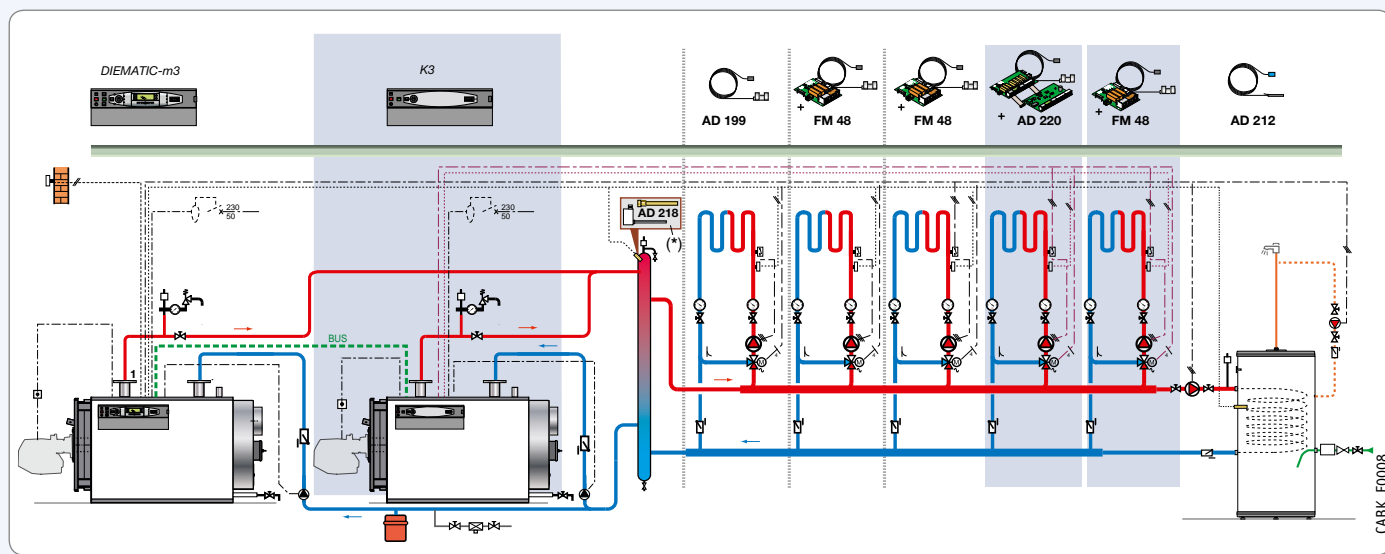

10

СТАЛЬНЫЕ НАПОЛЬНЫЕ КОТЛЫ



ЖИДКОЕ ТОПЛИВО



ГАЗ

ГОРЕЛКИ

МОДЕЛИ	НАЗНАЧЕНИЕ	СТР.
 <p>M 100 S 8802008A</p> <p>16–65 кВт</p>	 <p>ГОРЕЛКА ЖИДКОТОПЛИВНАЯ</p> <ul style="list-style-type: none"> • одноступенчатые 	116
 <p>M 200 S 8802008A</p> <p>55–125 кВт</p>	 <p>ГОРЕЛКА ЖИДКОТОПЛИВНАЯ</p> <ul style="list-style-type: none"> • одноступенчатые • двухступенчатые 	117
 <p>M 300 S M300_00001</p> <p>75–460 кВт</p>	 <p>ГОРЕЛКА ЖИДКОТОПЛИВНАЯ</p> <ul style="list-style-type: none"> • двухступенчатые 	118
 <p>M 40 S 88020016A</p> <p>185–1050 кВт</p>	 <p>ГОРЕЛКА ЖИДКОТОПЛИВНАЯ</p> <ul style="list-style-type: none"> • двухступенчатые 	119
 <p>G 100 S 88020022A</p> <p>16–52 кВт</p>	 <p>ГОРЕЛКА ГАЗОВАЯ НАДДУВНАЯ</p> <ul style="list-style-type: none"> • одноступенчатые 	120
 <p>G 200 S 88020022A</p> <p>38–79 кВт</p>	 <p>ГОРЕЛКА ГАЗОВАЯ НАДДУВНАЯ</p> <ul style="list-style-type: none"> • одноступенчатые 	121
 <p>G 200 N 88020069</p> <p>50–123 кВт</p>	 <p>ГОРЕЛКА ГАЗОВАЯ НАДДУВНАЯ</p> <ul style="list-style-type: none"> • одноступенчатые • модулирующие 	126
 <p>G 300 S G300_00002</p> <p>60–410 кВт</p>	 <p>ГОРЕЛКА ГАЗОВАЯ НАДДУВНАЯ</p> <ul style="list-style-type: none"> • одноступенчатые • модулирующие 	123
 <p>G 300 N G300_0002</p> <p>55–405 кВт</p>	 <p>ГОРЕЛКА ГАЗОВАЯ НАДДУВНАЯ</p> <ul style="list-style-type: none"> • модулирующие 	128
 <p>G 40 S 88020022A</p> <p>205–1030 кВт</p>	 <p>ГОРЕЛКА ГАЗОВАЯ НАДДУВНАЯ</p> <ul style="list-style-type: none"> • двухступенчатые • модулирующие 	125
 <p>G 50 S 88020034</p> <p>160–2290 кВт</p>	 <p>ГОРЕЛКА ГАЗОВАЯ НАДДУВНАЯ</p> <ul style="list-style-type: none"> • двухступенчатые • модулирующие 	127

11

КОМПЛЕКТУЮЩИЕ / ГОРЕЛКИ

ГОРЕЛКИ ЖИДКОТОПЛИВНЫЕ

М 100 S



ЖИДКОТОПЛИВНЫЕ ГОРЕЛКИ МАЛОЙ МОЩНОСТИ



8802F008A

16–65 кВт

- Одноступенчатые горелки малой мощности (230 В/50 Гц)
- Горелки идеально подходят для котлов серии EF, GT 220/2200. Они оснащены всем необходимым оборудованием, предварительно настроены и испытаны в реальных условиях
- Горелки также могут быть установлены на любые другие котлы
- Надежная и эффективная работа благодаря мощной азравлике: система DUOPRESS. Она обеспечивает:
 - наилучшие характеристики при запуске;
 - чистое сгорание;
 - высокую стабильность горения
- Высокое качество сгорания благодаря:
 - очень широкому рабочему диапазону;
 - малым выбросам оксидов азота $NO_x < 120$ мг/кВт·ч
- Бесшумная работа благодаря:
 - встроенному бесшумному забору воздуха;
 - подведению воздуха на вход жаровой трубы;
 - силиконовой прокладке для акустической развязки;
- улитке большой толщины из алюминиевого сплава
- Простой ввод в эксплуатацию и техническое обслуживание:
 - раздвижной фланец;
 - подключение при помощи стандартных евроштекеров, ответные части для штекеров поставляются;
 - горелка предварительно настроена и испытана в реальных условиях;
 - единый ключ для всех операций по настройке и техническому обслуживанию;
 - простота настройки воздушной заслонки и головки воспламенения;
 - легкий доступ ко всем компонентам с возможностью установки в вертикальное положение для технического обслуживания линии подачи топлива на форсунку;
 - ручка для переноски
- Объем поставки: 1 упаковка

11

КОМПЛЕКТУЮЩИЕ / ГОРЕЛКИ

Технические данные		М 100 RS*	М 100/1 S	М 100/2 S	М 100/3 S	
Мощность горелки		16–31	22–33	29–47	29–65	кВт
Расход топлива ¹		1,35–2,60	1,85–2,80	2,45–4,00	2,45–5,49	кг/ч
Заводская настройка мощности		24	24	32	50	кВт
Устанавливается на котлы ³	GT	–	–	–	224/2204 225/2205 ⁴	
	EF	22	22	29, 36	36, 46	
Установленная форсунка		0,50/60°S	0,50/60°S	0,65/45°S	1,00/60°S	Гал. США/ч
Максимальная потребляемая электрическая мощность		215	185	185	215	Вт
Мощность электродвигателя ²		90	90	90	120	Вт
Вес нетто		12	12	12	12	кг

* Горелка с подогревом жидкого топлива

¹ Максимальная вязкость жидкого топлива 6,0 мм²/с при 20°С

² 230 В однофазная сеть

³ Внимание: проверить соответствие форсунки и полезной мощности котла

⁴ До 59 кВт

Артикул	М 100 RS	М 100/1 S	М 100/2 S	М 100/3 S
	88027318	88027319	88027320	100005100

График мощности

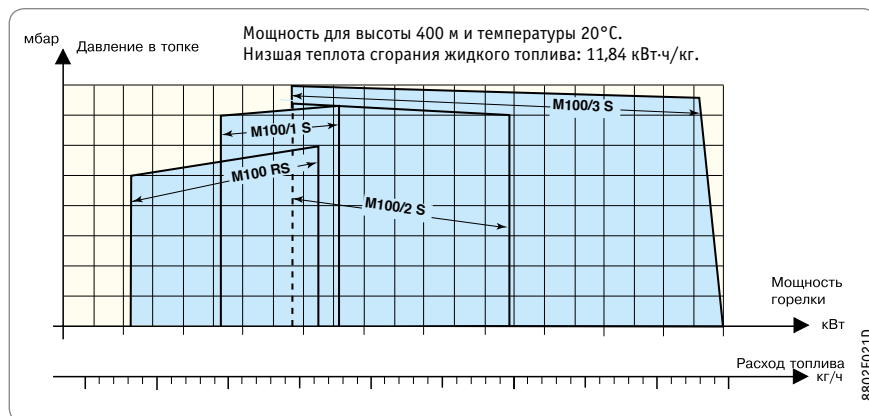

Основные размеры

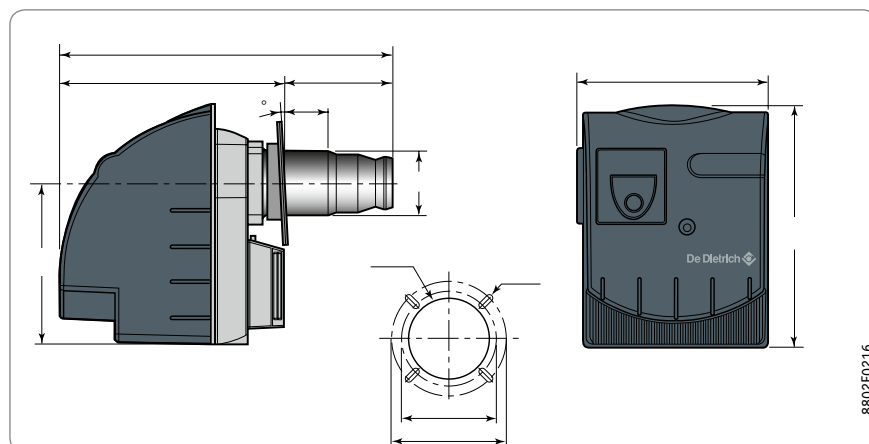

Определение модели, подбор форсунки и настройки должны выполняться специалистом при соблюдении условий по установке. График расход/давление позволяет осуществить подбор горелки для котла. Мощность горелки должна соответствовать мощности котла, на который она устанавливается, с учетом КПД котла.

Дополнительное оборудование: стр. 128



ГОРЕЛКИ ЖИДКОТОПЛИВНЫЕ

M 200 S

ЖИДКОТОПЛИВНЫЕ ГОРЕЛКИ МАЛОЙ МОЩНОСТИ

- Одноступенчатые (M 201/2 S) и двухступенчатые (M 202/2 S) горелки малой и средней мощности (230 В/50 Гц)
- Горелки идеально подходят для котлов De Dietrich серии GT 220/ 2200, GT 330, САВК
- Оснащены всем необходимым оборудованием, предварительно настроены и испытаны в реальных условиях
- Горелки также могут быть установлены на любые другие котлы
- Надежная и эффективная работа благодаря мощной аэралитике: система DUOPRESS. Она обеспечивает:
 - наилучшие характеристики при запуске;
 - чистое сгорание;
 - высокую стабильность горения
- Высокое качество сгорания благодаря:
 - очень широкому рабочему диапазону;
 - малым выбросам оксидов азота NOx < 120 мг/кВт·ч
- Бесшумная работа благодаря:
 - встроенному бесшумному забору воздуха;
 - подведению воздуха на вход жаровой трубы;

- силиконовой прокладке для акустической развязки;
- улитке большой толщины из алюминиевого сплава
- Простой ввод в эксплуатацию и техническое обслуживание:
 - раздвижной фланец;
 - подключение при помощи стандартных евроштекеров, ответные части для штекеров поставляются;
 - горелка предварительно настроена и испытана в реальных условиях;
 - единый ключ для всех операций по настройке и техническому обслуживанию;
 - простота настройки воздушной заслонки и головки воспламенения;
 - легкий доступ ко всем компонентам с возможностью установки в вертикальное положение для технического обслуживания линии подачи топлива на форсунку;
 - ручка для переноски
- Объем поставки: 1 упаковка



8802008A

55–125 кВт

11

Технические данные	M 201-2 S (1 ступень)	M 202-2 S (2 ступени)	
Мощность горелки	60–124	55**/80–125	кВт
Расход топлива ¹	5,07–10,47	4,65/6,7–10,5	кг/ч
Заводская настройка мощности	75	55**/80	кВт
Устанавливается на котлы ³	GT	225/2205 ⁵ , 226, 227, 228, 334	
	САВК	–8	
Установленная форсунка	1,50/45°S	1,25/45°S	Гал. США/ч
Дополнительная форсунка в комплекте поставки	1,75/45°S	1,50/45°S	Гал. США/ч
Максимальная потребляемая электрическая мощность	245	250	Вт
Мощность электродвигателя ²	150	150	Вт
Вес нетто	17	18	кг

** Минимальная мощность 1-ой ступени

¹ Максимальная вязкость жидкого топлива 6,0 мм²/с при 20°С

² 230 В однофазная сеть

³ **Внимание:** проверить соответствие форсунки и полезной мощности котла

⁴ Только для котлов GT 226, 227, 228 с панелью управления В2 и D + AD 217

⁵ Для котлов мощностью больше 59 кВт

Артикул	M 201/2 S	M 202/2 S
	88027313	88027314



График мощности



Основные размеры
M 201/2 S, M 202/2 S

Определение модели, подбор форсунки и настройки должны выполняться специалистом при соблюдении условий по установке. График расход/давление позволяет осуществить подбор горелки для котла. Мощность горелки должна соответствовать мощности котла, на который она устанавливается, с учетом КПД котла.

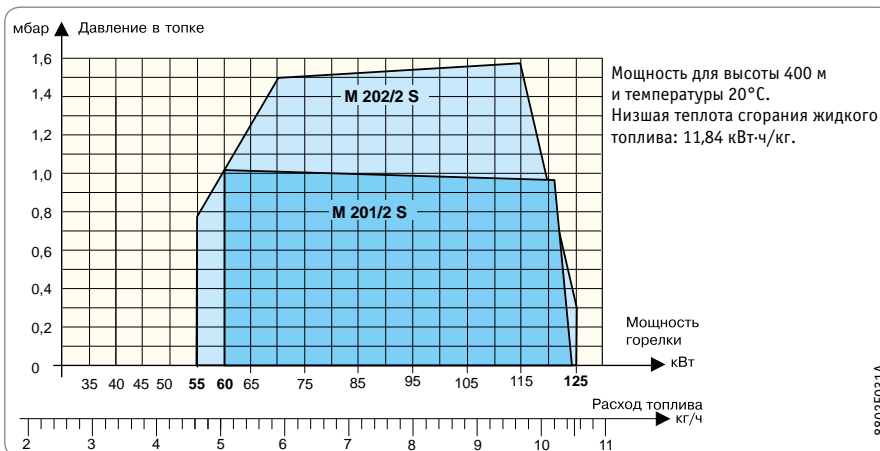
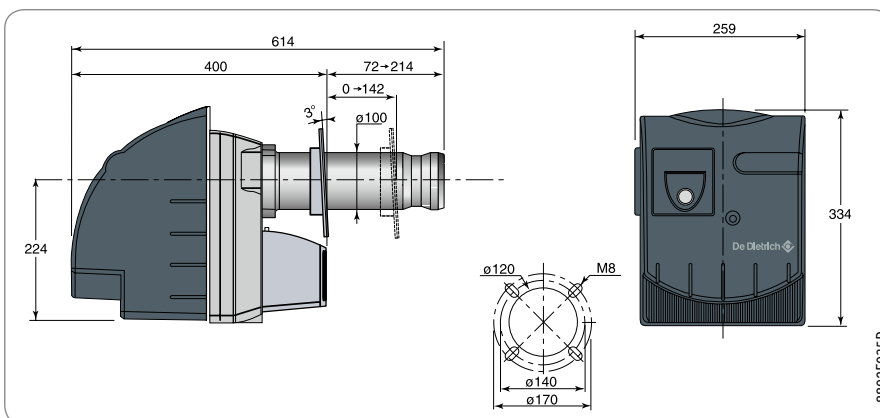
Дополнительное оборудование: стр. 128

КОМПЛЕКТУЮЩИЕ / ГОРЕЛКИ

ГОРЕЛКИ ЖИДКОТОПЛИВНЫЕ

М 300 S



ЖИДКОТОПЛИВНЫЕ ГОРЕЛКИ СРЕДНЕЙ МОЩНОСТИ



- Одноступенчатые (М 301-.S) и двухступенчатые (М 302-.S) жидкотопливные горелки средней мощности (230 В/50 Гц)
- Горелки идеально подходят для котлов De Dietrich серии GT 330, GT 430, САВК
- Они оснащены всем необходимым оборудованием предварительно настроены и испытаны в реальных условиях
- Горелки могут быть установлены на котлах других производителей
- Надежная и стабильная работа:
 - азравличечая система DUOPRESS;
 - жаровая труба из жаропрочной стали
- Высокое качество сгорания:
 - широкий рабочий диапазон;
 - малые выбросы оксидов азота NOx < 120 мг/кВт·ч
- Бесшумная работа:
 - встроенный бесшумный воздухозаборник;
 - звукоизолированный корпус воздухозаборника.
- Простые ввод в эксплуатацию и техническое обслуживание:
 - раздвижной фланец;
 - подключение при помощи стандартных евроштекеров;
 - единый ключ для всех операций по настройке и техническому обслуживанию;
 - простая настройка воздушной заслонки и головки воспламенения
- Объем поставки: 1 упаковка

11

75–460 кВт

Технические данные	М 301-2 S	М 302-1 S	М 302-2 S	М 302-3 S	М 302-4 S	М 302-5 S	М 302-6 S	
Количество ступеней	1	2	2	2	2	2	2	
Мощность горелки	77–166	75*/98–142	80*/113–160	94*/181–217	142*/192–275	126*/202–430	114*/179–460	кВт
Расход топлива ¹	6,5–14,0	6,3/8,2–12,0	6,7/9,9–13,5	7,9/15,3–18,3	12/16,2–23,2	10,6/17–36,3	9,6/15,1–38,8	кг/ч
Устанавливается на котлы ³	GT	334, 335	334	335	336	337	338, 339, 430-8	338, 339, 430-8, 430-9
	САВК	-10	-10	-12	-15	-18, 20	-25, 30	-35 (94%)
Установленная форсунка	2,5/45°S	2,25/45°S	2,5/45°S	3,0/45°S	4,0/45°S	5,0/45°S	6,0/45°S	Гал. США/ч
Заводская настройка мощности	120	90/130	100/140	123/175	143/210	210/315	270/385	кВт
Мощность электродвигателя ²	260	260	260	380	380	650	650	Вт
Вес нетто	21	22	22	22	22	30	30	кг

* Минимальная мощность 1-ой ступени

¹ Максимальная вязкость жидкого топлива 6,0 мм²/с при 20°C

² 230 В однофазная сеть (для горелок с электродвигателем мощностью > 450 Вт предусмотреть отдельную линию питания для электродвигателя)

³ Внимание: проверить соответствие форсунки и полезной мощности котла

Артикул	М 301-2 S	М 302-1 S	М 302-2 S	М 302-3 S	М 302-4 S	М 302-5 S	М 302-6 S
	100004079	100004082	100004083	100004084	100004085	100004086	100003701

Основные размеры

	A	B	C	D	Ø E
М 301-2 S	687	140 – 230	–	120	–
М 302-1 S	635	100 – 200	–	100	–
М 302-2 S	687	140 – 230	–	120	–
М 302-3 S	710	140 – 260	–	120	–
М 302-4 S	725	140 – 270	–	120	–
М 302-5 S	755	140 – 210	–	120	–
М 302-6 S	882	190 – 340	190	120	142

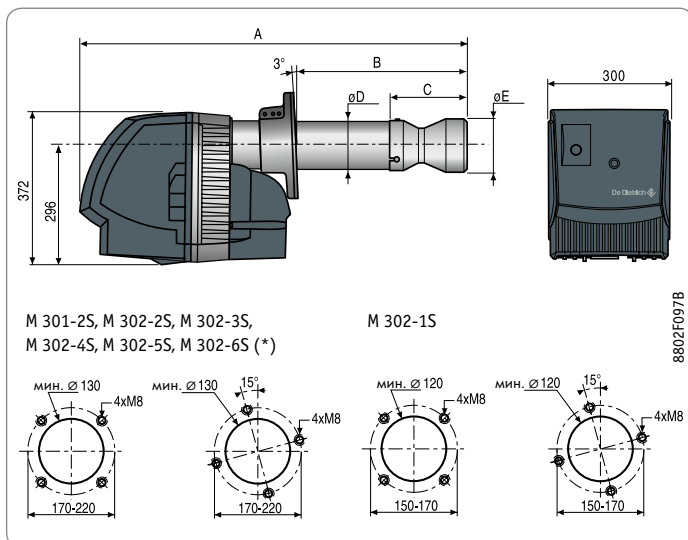

* требуется демонтаж головки воспламенения

График мощности

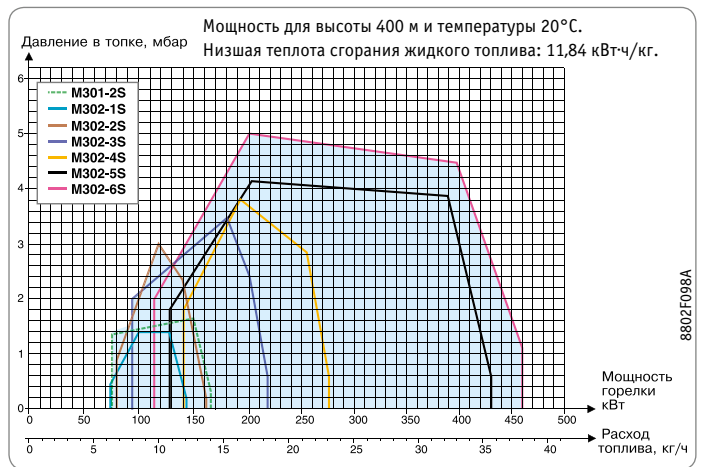

Определение модели, подбор форсунки и настройки должны выполняться специалистом при соблюдении условий по установке.

График расход/давление позволяет осуществить подбор горелки для котла. Мощность горелки должна соответствовать мощности котла, на который она устанавливается, с учетом КПД котла.

Дополнительное оборудование: стр. 128



ГОРЕЛКИ ЖИДКОТОПЛИВНЫЕ

М 40 S

ЖИДКОТОПЛИВНЫЕ ГОРЕЛКИ БОЛЬШОЙ МОЩНОСТИ

- Жидкотопливные двухступенчатые горелки большой мощности (модели М 42-1 S и -2 S – однофазные; М 42-3 S, М 42-4 S, М 42-5 S – трехфазные)
- Простота подбора и возможность использования с котлами различных марок
 - раздвижной фланец;
 - единая жаровая труба необходимой длины для большинства существующих на рынке котлов;
 - гибкие шланги подачи топлива длиной 2,5 м;
 - подключение при помощи стандартных евроштекеров, ответные части для штекеров поставляются
- Простые и точные настройки:
 - регулировка воздуха при помощи новой цилиндрической системы с развитой геометрией;
 - диапазон регулировки для стабильного и надежного сгорания
- Чистое и эффективное сгорание
 - мощная азравлика с системой DUOPRESS;
 - новая головка воспламенения
- Бесшумная работа
- Простой ввод в эксплуатацию и техническое обслуживание
 - компактная горелка с идеальной доступностью ко всем компонентам;
 - полная проверка и тестирование каждой горелки перед ее отправкой с завода;
 - 1 ключ 4 мм для всех важнейших операций по монтажу и настройкам;
 - ввод в эксплуатацию менее, чем за 1 час;
 - модульная конструкция облегчит техническое обслуживание и сохраняет логику действий для широкого диапазона мощности;
 - каждая горелка поставляется с набором форсунок различных размеров, которые позволяют покрыть весь диапазон мощности для данной горелки
- Объем поставки: 1 упаковка



8802F016A

185–1050 кВт

11

Технические данные	М 42-1 S	М 42-2 S	М 42-3 S	М 42-4 S	М 42-5 S	
Количество ступеней	2	2	2	2	2	
Мощность горелки	185*/285–515	185*/285–625	200*/300–625	290*/465–765	360*/550–1050	кВт
Расход топлива ¹	15,6/24,1–43,5	15,6/24,1–52,8	16,9/25,3–52,8	24,5/39,3–64,6	30,4/46,5–88,7	кг/ч
Устанавливается на котлы ²	GT 430	-8, -9	-10, -11	-12, -13	-14	
	GT 530	-	-9, -10	-	-10, -11, -12	
	СABK	-35	-40	-40	-50	-60, -70, -80 (97%)
Максимальная потребляемая мощность	1100	1280	1400	1750	2430	Вт
Мощность электродвигателя ³	650	750	1100	2200	2200	Вт
Электропитание	Однофазная сеть	Однофазная сеть	Трехфазная сеть	Трехфазная сеть	Трехфазная сеть	
	230 В /50 Гц	230 В /50 Гц	230 – 400 В /50 Гц	230 – 400 В /50 Гц	230 – 400 В /50 Гц	
Уровень шума на расстоянии 1 м	~ 69	~ 69	~ 69	~ 70	~ 79	дБ(А)
Вес нетто	51	51	57	57	64	кг

* Минимальная мощность 1-ой ступени

¹ Максимальная вязкость жидкого топлива 6,0 мм²/с при 20°C

² Внимание: проверить соответствие форсунки и полезной мощности котла

³ 230 В однофазная сеть (для горелок с электродвигателем мощностью > 450 Вт предусмотреть отдельную линию питания для электродвигателя)

Артикул	М 42-1 S	М 42-2 S	М 42-3 S	М 42-4 S	М 42-5 S
	88027121	88027122	88027123	88027124	88027125

График мощности

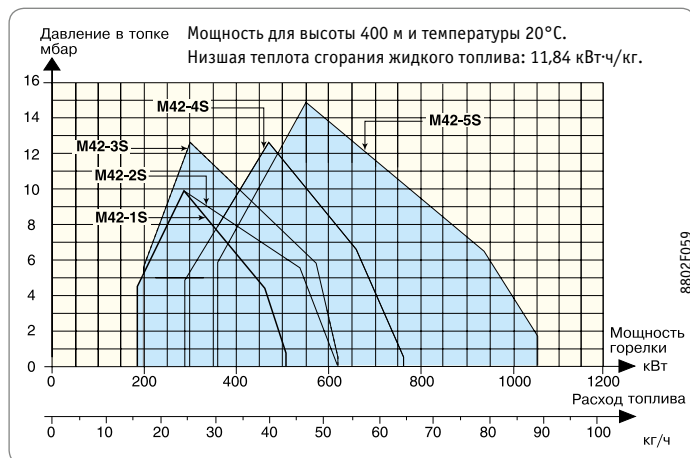

Основные размеры

	М 42-1 S	М 42-2 S	М 42-3 S	М 42-4 S	М 42-5 S
A	1080	1080	1080	1061	1089
B	222	222	222	203	191
C	611	611	611	611	591
Ø D	140	140	140	160	210

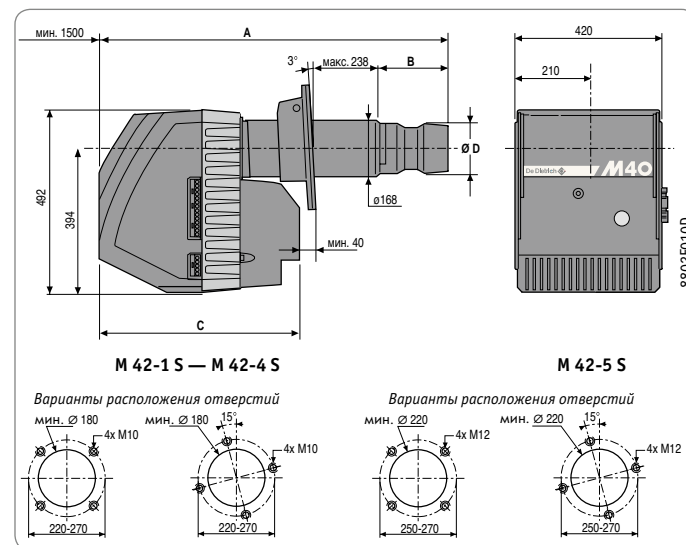

Определение модели, подбор форсунки и настройки должны выполняться специалистом при соблюдении условий по установке.

График расход/давление позволяет осуществить подбор горелки для котла. Мощность горелки должна соответствовать мощности котла, на который она устанавливается, с учетом КПД котла.

Дополнительное оборудование: стр. 128

ГОРЕЛКИ ГАЗОВЫЕ НАДДУВНЫЕ

G 100 S



ГАЗОВЫЕ НАДДУВНЫЕ ГОРЕЛКИ МАЛОЙ МОЩНОСТИ



CE 0085BM0348

8802Q022A

16–52 кВт

- Одноступенчатая газовая горелка малой мощности (230 В/50 Гц)
- Горелка оборудована для работы на природном газе; возможна работа на пропане после установки набора для переоборудования
- Горелки идеально подходят для котлов De Dietrich серии EF
- Горелки также могут быть установлены на любые другие котлы
- Надежная и эффективная работа благодаря мощной аэравлике: система DUOPRESS. Она обеспечивает:
 - наилучшие характеристики при запуске;
 - чистое сгорание;
 - высокую стабильность горения
- Высокое качество сгорания благодаря:
 - очень широкому рабочему диапазону;
 - малым выбросам оксидов азота $NO_x < 80$ мг/кВт·ч
- Бесшумная работа благодаря:
 - встроенному бесшумному забору воздуха;
 - подведению воздуха на вход жаровой трубы;
- силиконовой прокладке для акустической развязки;
- улитке большой толщины из алюминиевого сплава
- Простой ввод в эксплуатацию и техническое обслуживание:
 - раздвижной фланец;
 - подключение при помощи стандартных евроштекеров, ответные части для штекеров поставляются;
 - горелка предварительно настроена и испытана в реальных условиях;
 - единый ключ для всех операций по настройке и техническому обслуживанию;
 - простота настройки воздушной заслонки и головки воспламенения;
 - легкий доступ ко всем компонентам с возможностью установки в вертикальное положение для технического обслуживания;
 - ручка для переноски
- Объем поставки: 1 упаковка

Технические характеристики		G 100 S (Одноступенчатая)	
Мощность горелки (мин.–макс.)		16–52	
			кВт
Расход топлива (мин.–макс.)	на природном газе ¹	1,69–5,50	
	на пропане	1,24–4,04	
			м³/ч
Устанавливается на котлы		EF	
		22, 29, 36, 46	
Заводская настройка мощности		26	
			кВт
Расход природного газа для заводской настройки мощности		2,75	
			м³/ч
Максимальная потребляемая мощность		150	
			Вт
Мощность электродвигателя ²		90	
			Вт
Вес нетто		12,6	
			кг
¹ 15°C – 1013 мбар			
² 230 В однофазная сеть			
Модель/Артикул		G 100 S	
Природный газ		20	
		88027205	
			мбар

Основные размеры



График мощности



8802F092

Дополнительное оборудование: стр. 128

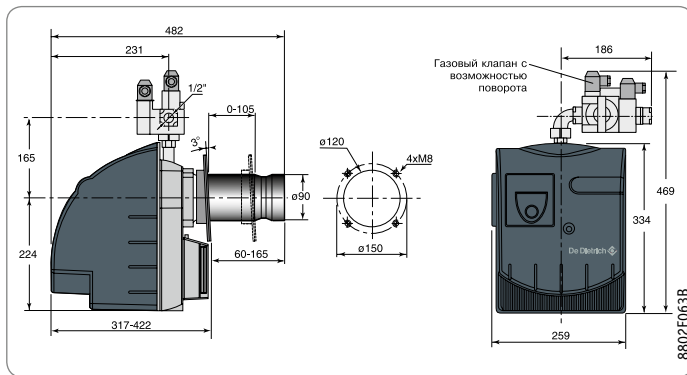
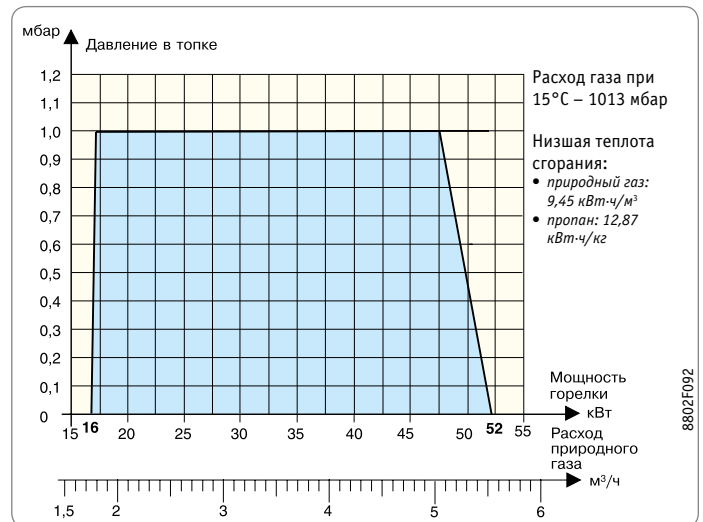
Настройку горелки должен осуществлять специалист при соблюдении условий по установке.
Мощность горелки должна соответствовать мощности котла, на который она устанавливается, с учетом КПД котла.

11

КОМПЛЕКТУЮЩИЕ / ГОРЕЛКИ



ГОРЕЛКИ ГАЗОВЫЕ НАДДУВНЫЕ

G 200 S

ГАЗОВЫЕ НАДДУВНЫЕ ГОРЕЛКИ МАЛОЙ И СРЕДНЕЙ МОЩНОСТИ

- Одноступенчатая газовая горелка малой и средней мощности (230 В/50 Гц)
- Горелка оборудована для работы на природном газе; возможна работа на пропане после установки набора для переоборудования
- Горелка идеально подходит для котлов De Dietrich EF 36, 46, GT 224/2204, 225/2205, 226
- Горелка также может быть установлена на любые другие котлы
- Надежная и эффективная работа благодаря мощной аэравлике: система DUOPRESS. Она обеспечивает:
 - наилучшие характеристики при запуске;
 - чистое сгорание;
 - высокую стабильность горения
- Высокое качество сгорания благодаря:
 - очень широкому рабочему диапазону;
 - малым выбросам оксидов азота $NO_x < 80 \text{ мг/кВт}\cdot\text{ч}$
- Бесшумная работа благодаря:
 - встроенному бесшумному забору воздуха;
 - подведению воздуха на вход жаровой трубы;

- силиконовой прокладке для акустической развязки;
- улитке большой толщины из алюминиевого сплава
- Простой ввод в эксплуатацию и техническое обслуживание:
 - раздвижной фланец;
 - подключение при помощи стандартных евроштекеров, ответные части для штекеров поставляются;
 - горелка предварительно настроена и испытана в реальных условиях;
 - единый ключ для всех операций по настройке и техническому обслуживанию;
 - простота настройки воздушной заслонки и головки воспламенения;
 - легкий доступ ко всем компонентам с возможностью установки в вертикальное положение для технического обслуживания;
 - ручка для переноски
- Объем поставки: 1 упаковка



88020022A

CE 0085BM0348

38–79 кВт

11

Технические характеристики		G 200-1 S (Одноступенчатая)	
Мощность горелки (мин.–макс.)		38–79	кВт
Расход топлива (мин.–макс.)	на природном газе ¹	4,02–8,36	м ³ /ч
	на пропане	2,95–6,13	кг/ч
Устанавливается на котлы	GT	224/2204, 225/2205, 226 (< 70 кВт)	
	EF	36, 46	
Заводская настройка мощности		54	кВт
Расход природного газа для заводской настройки мощности		5,71	м ³ /ч
Максимальная потребляемая мощность		155	Вт
Мощность электродвигателя ²		90	Вт
Вес нетто		13,8	кг
Модель/Артикул		G 200/1 S	
Природный газ		20–300	мбар
		88027206	

¹ 15°C – 1013 мбар
² 230 В однофазная сеть

График мощности

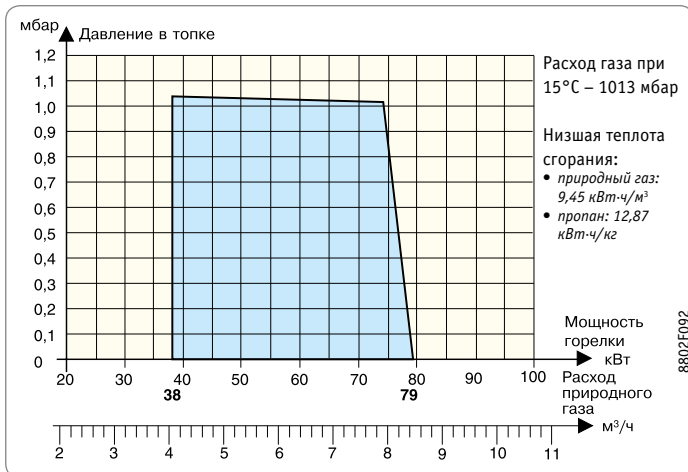

8802F092

Основные размеры

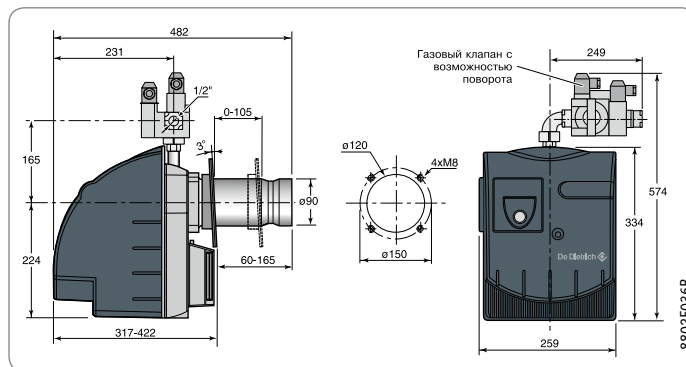

Настройку горелки должен осуществлять специалист при соблюдении условий по установке. Мощность горелки должна соответствовать мощности котла, на который она устанавливается, с учетом КПД котла.

Дополнительное оборудование: стр. 128

КОМПЛЕКТУЮЩИЕ / ГОРЕЛКИ

ГОРЕЛКИ ГАЗОВЫЕ НАДДУВНЫЕ

G 200 N



ГАЗОВЫЕ ГОРЕЛКИ ECO-NOX МАЛОЙ И СРЕДНЕЙ МОЩНОСТИ



50–123 кВт

- Одноступенчатые (G 201/2 N) или модулирующие (G 203/2 N) газовые горелки малой и средней мощности (230 В/50 Гц)
- Горелки оборудованы для работы на природном газе; возможна работа на пропане после установки набора для переоборудования
- Горелки идеально подходят для котлов De Dietrich GT 226, 227, 228, 334, CABK
- Горелки также могут быть установлены на любые другие котлы
- Надежная и эффективная работа благодаря мощной азравлке: система DUOPRESS. Она обеспечивает:
 - наилучшие характеристики при запуске;
 - чистое сгорание;
 - высокую стабильность горения
- Высокое качество сгорания благодаря:
 - очень широкому рабочему диапазону;
 - малым выбросам оксидов азота $NO_x < 70 \text{ мг/кВт}\cdot\text{ч}$
- Бесшумная работа благодаря:
 - встроенному бесшумному забору воздуха;
 - подведению воздуха на вход жаровой трубы;
 - силиконовой прокладке для акустической развязки;
 - улитке большой толщины из алюминиевого сплава
- Простой ввод в эксплуатацию и техническое обслуживание:
 - раздвижной фланец;
 - подключение при помощи стандартных евроштекеров, ответные части для штекеров поставляются;
 - горелка предварительно настроена и испытана в реальных условиях;
 - единый ключ для всех операций по настройке и техническому обслуживанию;
 - простота настройки воздушной заслонки и головки воспламенения;
 - легкий доступ ко всем компонентам с возможностью установки в вертикальное положение для технического обслуживания;
 - ручка для переноски
- Объем поставки: 1 упаковка

Технические характеристики		G 201/2 N Одноступенчатая	G 203/2 N Модулирующая	
Мощность горелки (мин.–макс.)		63–120	50–123	кВт
Расход топлива (мин.–макс.)	на природном газе ¹	6,66–12,70	5,29–13,02	м³/ч
	на пропане	4,90–9,32	3,88–9,56	кг/ч
Устанавливается на котлы	GT	226, 227, 228, 334	226, 227, 228 ³ , 334	
	CABK	-8	-8	
Заводская настройка мощности		90	70/100	кВт
Расход природного газа для заводской настройки мощности		9,52	7,41/10,58	м³/ч
Максимальная потребляемая мощность		230	230	Вт
Мощность электродвигателя ²		150	150	Вт
Вес нетто		18,5	19	кг

*минимальная мощность

¹ 15°C – 1013 мбар

² 230 В однофазная сеть

³ Только для котлов GT 226/227/228 с панелью управления B2 и D + AD 217

Модель/Артикул	G 201/2 N	G 203/2 N	
Природный газ	20–300	20–300	мбар
	88027324	88027325	

Основные размеры

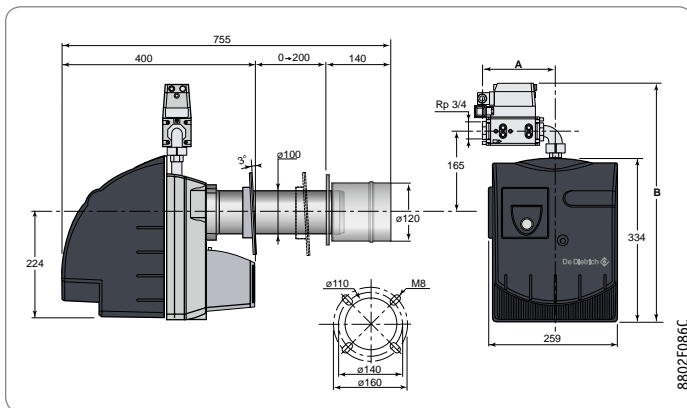

	A	B
G 201/2 N	180	535
G 203/2 N	174	538

График мощности

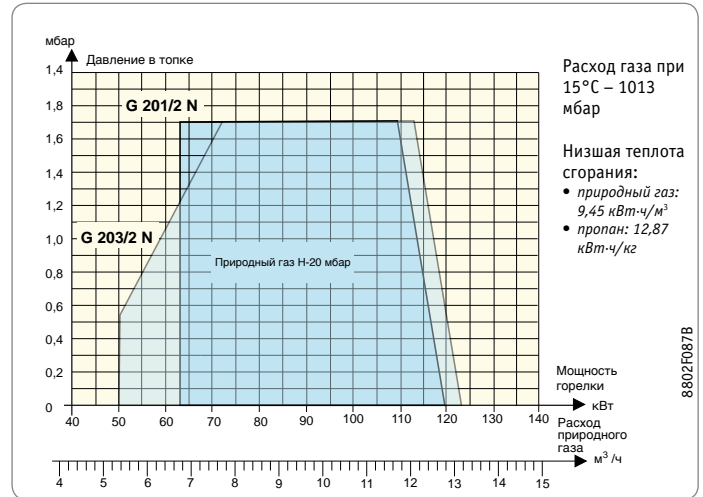

Настройку горелки должен осуществлять специалист при соблюдении условий по установке.

Мощность горелки должна соответствовать мощности котла, на который она устанавливается, с учетом КПД котла.

Дополнительное оборудование: стр. 128



ГОРЕЛКИ ГАЗОВЫЕ НАДДУВНЫЕ

G 300 S

ГАЗОВЫЕ ГОРЕЛКИ СРЕДНЕЙ МОЩНОСТИ

- Одноступенчатые (G 301-2S) или модулирующие (G 303-S) газовые горелки средней мощности (230 В/50 Гц) отрегулированные для работы на природном газе
- Горелка идеально подходит для котлов De Dietrich серии GT 330/430, CABK:
 - для работы в режиме модулирования для котлов с панелью управления Diematic-m 3 и К 3 (на ведомых котлах в каскад);
 - для работы в двухступенчатом режиме для котлов с базовой панелью управления
- Горелки оснащены всем необходимым оборудованием, предварительно настроены и испытаны в реальных условиях
- Горелки могут быть установлены на котлах других производителей
- Надежная и стабильная работа:
 - азравлическая система DUOPRESS;
 - адаптированная запальная головка;
 - уменьшенное влияние дымовой трубы

- Повышенный КПД:
 - новый профиль головки;
 - повышенное давление, то есть гомогенная смесь воздух/газ.
- Чистота сгорания:
 - низкие выбросы NOx и CO
- Низкий уровень шума:
 - звукоизолированный кожух;
 - адаптированная азравлика;
 - уровень шума на расстоянии 1 м менее 72 дБ
- Простое техническое обслуживание:
 - линейная регулировка воздуха;
 - легкий доступ ко всем компонентам;
 - вертикальное положение платы с компонентами;
 - крепление на котле при помощи раздвижного фланца
- Объем поставки: 1 упаковка



60–410 кВт

11

Технические характеристики	G 301-2 S	G 303-2 S	G 303-3 S	G 303-5 S	
Количество ступеней	1	Модулирующая	Модулирующая	Модулирующая	
Мощность горелки	60–165	60–160	90–220	160–410	кВт
Расход природного газа ¹	6,35–17,46	6,35–16,93	9,52–23,28	16,93–43,38	м³/ч
Устанавливается на котлы	GT	334, 335	336	337...339, 430-8	
	CABK	-8, -10, -12	-8, -10, -12	-15	-18, -20, -25, -30
Заводская настройка мощности 1/2 ступени горелки	85	90/130	120/195	200/300	кВт
Расход природного газа на 1/2 ступени для заводской настройки мощности	9,0	9,52/13,76	12,70/20,63	21,16/31,75	м³/ч
Номинальная мощность двигателя ²	380	380	380	650	Вт
Вес нетто	29	30	30	34	кг

¹ при 15°C – 1013 мбар

² 230 В однофазная сеть (для горелок с электродвигателем мощностью > 450 Вт предусмотреть отдельную линию питания для электродвигателя)

Модель/Артикул	G 301-2 S	G 303-2 S	G 303-3 S	G 303-5 S	G 303-5 S	
Природный газ	20/300	20/300	20/300	20	300	мбар
	100004501	100004503	100004504	100004505	100004506	

График мощности

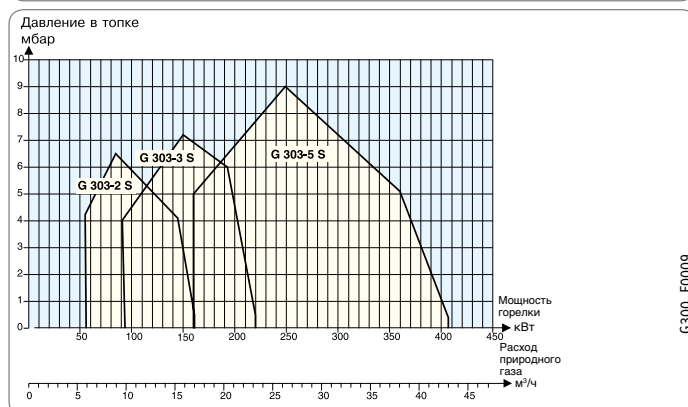
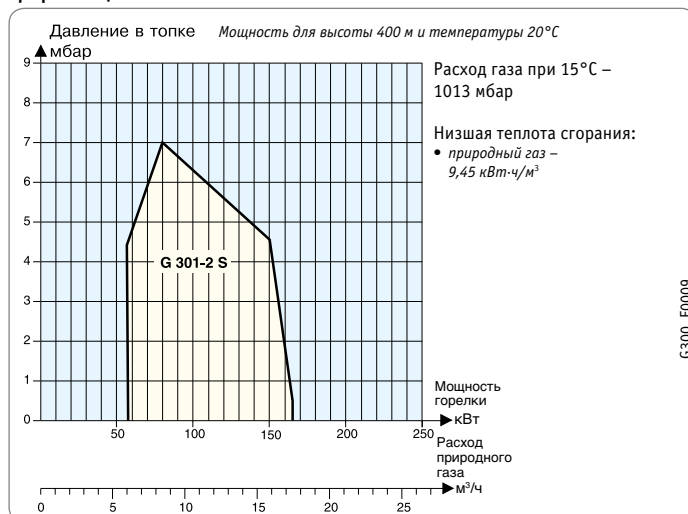

Основные размеры

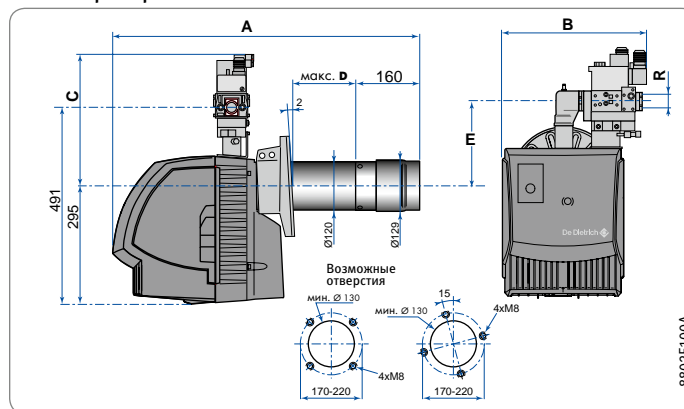

	A	B	C	D	E	R
G 301-2 S	766	330	284	190	143	Rp 3/4
G 303-2 S	766	356	310	190	196	Rp 3/4
G 303-3 S	766	356	310	190	196	Rp 3/4
G 303-5 S	906	370	330	220	196	Rp 1 1/4

Настройку горелки должен осуществлять специалист при соблюдении условий по установке.
Мощность горелки должна соответствовать мощности котла, на который она устанавливается, с учетом КПД.

Дополнительное оборудование: стр. 128

КОМПЛЕКТУЮЩИЕ / ГОРЕЛКИ

ГОРЕЛКИ ГАЗОВЫЕ НАДДУВНЫЕ

G 300 N



ГАЗОВЫЕ ГОРЕЛКИ ECO-NOX СРЕДНЕЙ МОЩНОСТИ



CE 0085BR0266

G300_0002

- Модулирующие газовые горелки средней мощности (230 В/50 Гц)
- Горелка идеально подходит для котлов De Dietrich серии GT 330/430, САВК:
 - для работы в режиме модулирования для котлов с панелью управления Diematic-m 3 и КЗ (на ведомых котлах в каскаде);
 - для работы в двухступенчатом режиме для котлов с базовой панелью управления
- Горелки оснащены всем необходимым оборудованием, предварительно настроены и испытаны в реальных условиях
- Горелки могут быть установлены на котлах других производителей
- Надежная и стабильная работа:
 - азравлическая система DUOPRESS;
 - запальная головка новой конструкции, обеспечивает высокие значения КПД благодаря оптимальной адаптации процесса горения реальным потребностям;
 - уменьшенное влияние дымовой трубы
- Повышенный КПД:
 - новый профиль головки;
 - повышенное давление, то есть гомогенная смесь воздух/ газ
- Чистота сгорания:
 - низкие выбросы NOx (< 60 мг/кВт·ч) и CO
- Низкий уровень шума:
 - звукоизолированный кожух;
 - адаптированная азравлика;
 - уровень шума на расстоянии 1 м менее 73 дБ
- Простое техническое обслуживание:
 - легкий доступ ко всем компонентам;
 - вертикальное положение платы с компонентами;
 - крепление на котле при помощи раздвижного фланца
- Объем поставки: 1 упаковка

11

55–405 кВт

Технические данные		G 303-2 N	G 303-3 N	G303-5 N	
Количество ступеней		Модулирующая	Модулирующая	Модулирующая	
Мощность горелки		55–180	60–250	165–405	кВт
Расход природного газа ¹		5,82–19,05	6,35–26,46	17,46–42,85	м ³ /ч
Устанавливается на котлы	GT	334, 335	336	337, 338, 339, 430-8	
	САВК	-8, -10, -12	-15	-18, -20, -25, -30	
Заводская настройка мощности 1/2 ступени горелки		65/130	90/200	200/300	кВт
Расход природного газа на 1/2 ступени для заводской настройки мощности		6,88/13,76	9,52/21,16	21,16/31,75	м ³ /ч
Номинальная мощность двигателя ²		380	380	650	Вт
Вес нетто		29	29	37	кг

¹ при 15°C – 1013 мбар

² 230 В однофазная сеть (для горелок с электродвигателем мощностью > 450 Вт предусмотреть отдельную линию питания для электродвигателя)

Природный газ	Артикул	G 303-2 N	G 303-3 N	G 303-5 N	
		20/300	20/300	20/300	мбар
		100004507	100004508	100004509	

КОМПЛЕКТУЮЩИЕ / ГОРЕЛКИ

Основные размеры

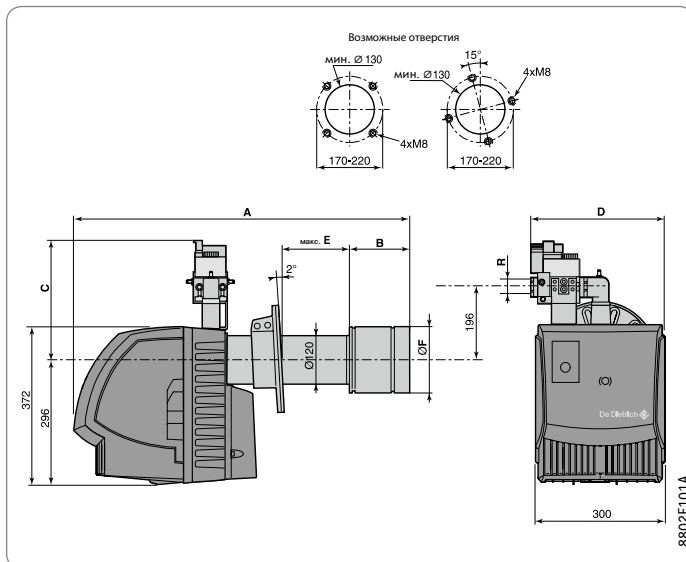

	A	B	C	D	E	F	R
G 303-2 N	798	156	310	356	190	215	Rp 3/4
G 303-3 N	830	188	330	370	190	215	Rp 1 1/4
G 303-5 N	938	216	330	370	170	245	Rp 1 1/4

График мощности

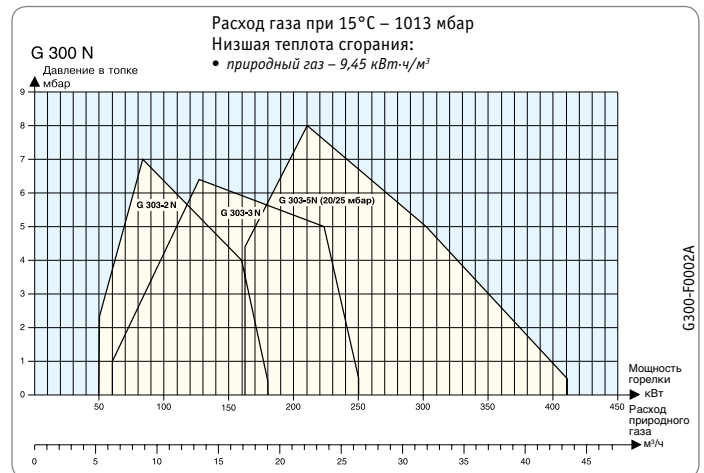

G300-F0002A

Настройку горелки должен осуществлять специалист при соблюдении условий по установке. Мощность горелки должна соответствовать мощности котла, на который она устанавливается, с учетом КПД.

Дополнительное оборудование: стр. 128



ГОРЕЛКИ ГАЗОВЫЕ НАДДУВНЫЕ

G 40 S

ГАЗОВЫЕ ГОРЕЛКИ БОЛЬШОЙ МОЩНОСТИ

- Газовые горелки большой мощности, которые специально адаптированы для установки на котлы De Dietrich серии GT 430 и GT 530, САВК
- Могут быть установлены на котлы других производителей:
 - модулирующая для котла с панелью Diematic-m 3 и КЗ (на ведомых котлах в каскаде);
 - двухступенчатая для котла с панелью управления ВЗ
- Различные газовые рампы доступны для горелок в зависимости от рабочего магистрального давления газа 20-25 мбар. Для работы горелки G 40 S при давлении газа 300 мбар в дополнение к газовой рампе MB-VEF 415 необходим регулятор давления
- Горелка современной конструкции:
 - компактная горелка;
 - доступность всех компонентов
- Повышенные характеристики:
 - система DUOPRESS;
 - класс 3 для чистоты сгорания – низкие выбросы NOx: от 127 до 160 мг/кВт·ч для G 43-1S G и 43-2 S; от 143 до 163 мг/кВт·ч для G 43-3 S
- Горелка, готовая к применению
 - удлиненная головка воспламенения, адаптированная как для котлов De Dietrich, так и для котлов других производителей;
 - раздвижной фланец;
 - поставляемый ключ для всех операций для настройки и технического обслуживания;
 - газовая рампа с кабельными соединениями (заказывается отдельно);
 - горелка настроена и протестирована в реальных условиях
- Очень низкий уровень шума:
 - G 43-1S – 69 дБ(А);
 - G 43-2S – 70 дБ(А); G 43-3S – 79 дБ(А) (на расстоянии 1 м)
- Объем поставки: 2 упаковки



88021002A

CE 0085BL0312

205–1030 кВт

11

Технические данные		G 43-1 S	G 43-2 S	G 43-3 S	
Диапазон мощности горелки		205 – 590	220 – 720	345 – 1030	кВт
Электропитание		230 В – 50 Гц однофазная сеть	230–400 В – 50 Гц трехфазная сеть	230–400 В – 50 Гц трехфазная сеть	
Расход природного газа ¹		21,7 – 62,4	23,3 – 76,2	36,5 – 109,0	м ³ /ч
Устанавливается на котлы	GT	430-8, 430-9, 430-10	430-11, 430-12	430-13, 430-14	
	GT	-	530-9...530-11	530-12...530-17	
	САВК	-35, -40	-50	-60, -70, -80 (94%)	
Заводская настройка мощности (подводимая тепловая мощность для котла) мин/макс		260/415	315/550	410/695	кВт
Расход газа для заводской настройки мощности мин/макс		27,5/43,9	33,3/58,2	43,4/73,5	м ³ /ч
Номинальная мощность двигателя при 2850 об/мин ²		750	1100	2200	Вт
Отгрузочный вес		67	68	78	кг

¹ 15°C – 1013 мбар

² 230 В однофазная сеть (для горелок с электродвигателем мощностью > 450 Вт предусмотреть отдельную линию питания для электродвигателя)

Модель	Горелки			Газовой рампы			Регулятора давления
	G 43-1 S	G 43-2 S	G 43-3 S	MB-VEF 415	MB-VEF 420	MB-VEF 425	GDJ50
Артикул	88027170	88027171	88027172	100019540	100019542	100019543	88027177

График мощности

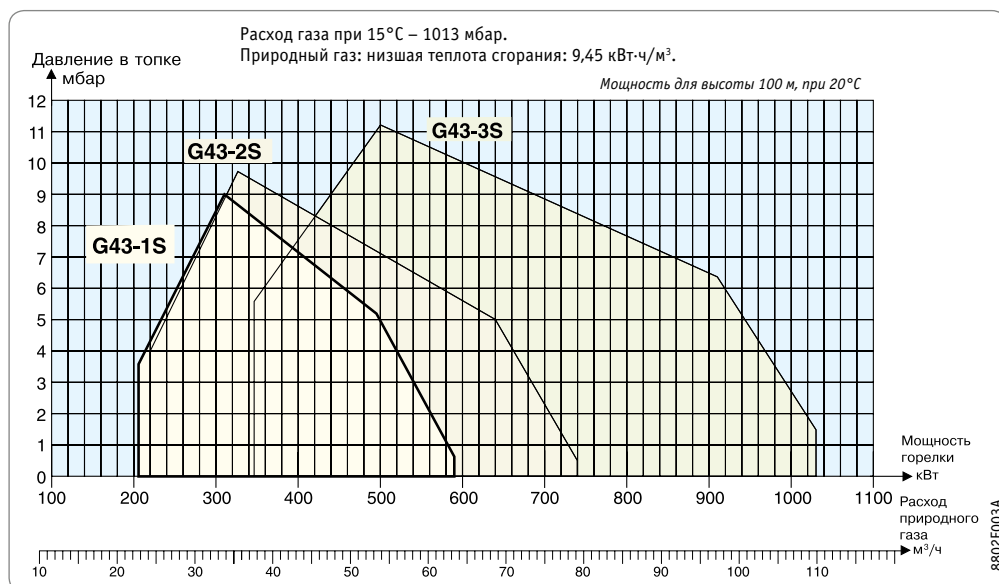

Настройку горелки должен осуществлять специалист при соблюдении условий по установке. Мощность горелки должна соответствовать мощности котла, на который она устанавливается, с учетом КПД котла.

Дополнительное оборудование: стр. 128

ГОРЕЛКИ ГАЗОВЫЕ НАДДУВНЫЕ

G 40 S



ГАЗОВЫЕ ГОРЕЛКИ БОЛЬШОЙ МОЩНОСТИ

ВЫБОР ГАЗОВОЙ РАМПЫ

Для выбранной горелки в зависимости от:

- типа газа и давления в газовой магистрали
- давления в топке для требуемого котла
- желаемой максимальной мощности горелки

Тип горелки	Давление в топке, мбар	Максимальная мощность горелки, кВт							Тип газа и давление в газовой магистрали, мбар	Тип газовой ramпы MB-VEF...
		0	1	2	3	4	5	6		
G 43-1S (205–590 кВт)	590	590	580	560	540	520	500	460	G20 – 20	415
	590	580	560	540	520	500	460	G20 – 300	415+GDJ 50	
G 43-2S (220–720 кВт)	630	610	590	570	545	525	500	G20 – 20	415	
	720	700	675	655	640	610	585		420	
	720	710	690	675	660	640	590	G20 – 300	415+GDJ 50	
G 43-3S (340–1030 кВт)	725	700	675	650	625	600	575	G20 – 20	415	
	880	865	850	800	775	745	715		420	
	980	955	925	900	850	825	795	G20 – 300	425	
	1030	1030	1020	995	970	940	920		415+GDJ 50	

ПРИМЕР:

Вам нужно установить горелку модели G 40 на котел, которому необходима горелка мощностью 600 кВт. Требуемый тип газа G 20 с давлением 20 мбар. Противодействие в топке для этого котла составляет 3 мбар. Горелка, выбранная по графикам мощности – это G 43-2 S. Для получения мощности 600 кВт для данного типа и давления газа, необходимо будет установить на горелку газовую ramпу MB-VEF 420.

КОМПЛЕКТУЮЩИЕ / ГОРЕЛКИ

Основные размеры

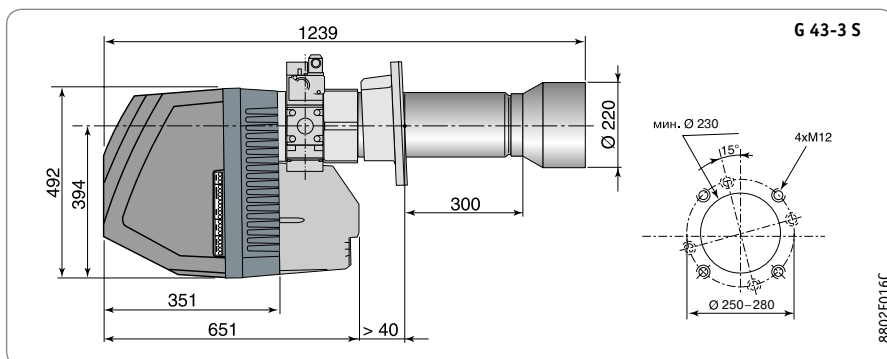
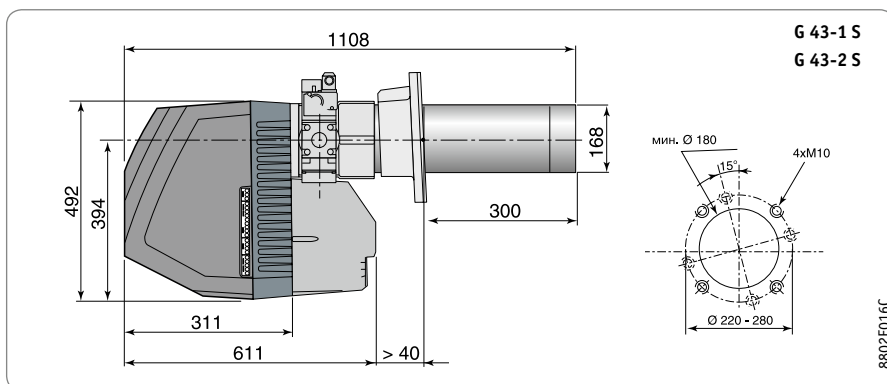

G 40 с газовой ramпой MB-VEF	415	420	425
A	310	310	270
B	250	285	380

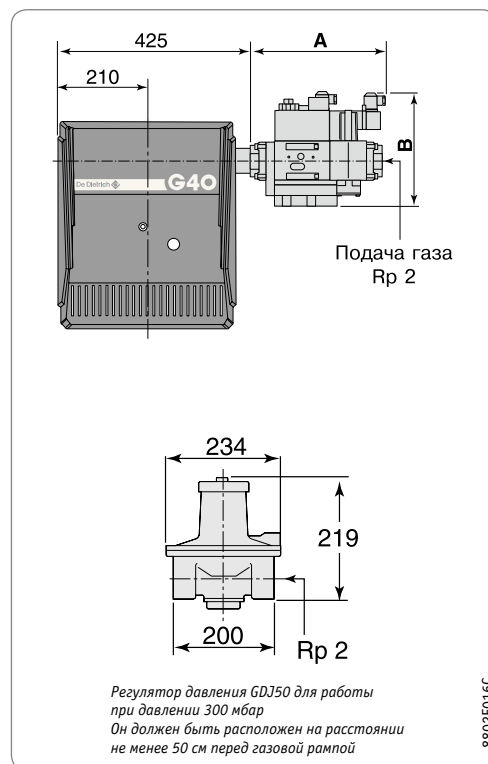

Дополнительное оборудование: стр. 128



ГОРЕЛКИ ГАЗОВЫЕ НАДДУВНЫЕ

G 50 S

ГАЗОВЫЕ НАДДУВНЫЕ ГОРЕЛКИ БОЛЬШОЙ МОЩНОСТИ

- Газовые наддувные горелки большой мощности:
 - модулирующие для котла с панелью управления Diematic-m 3 и K3 (на ведомых котлах в каскаде);
 - двухступенчатые для котла с панелью управления В3
- Высокотехнологичная:
 - электродвигатель с термореле с кнопкой перевода в рабочее состояние;
 - трансформатор электронного зажигания;
 - блок контроля и безопасности с сигнальным индикатором и кнопкой сброса неисправности;
 - ионизационный датчик наличия пламени;
 - автоматическая заслонка прекращения подачи воздуха при останове;
 - отверстия для измерения давления воздуха и газа
- Простая настройка:
 - настройка горелки с установленным звукоизолирующим кожухом производится с помощью датчика воздуха, расположенного снаружи кожуха;
- простое и точное регулирование подачи воздуха для горения при помощи сервомотора и трехпозиционного силового цилиндра;
- регулировка головки с запальным электродом при помощи винта с градуировкой на фланце присоединения к котлу;
- ввод газа с правой или с левой стороны
- Простое техническое обслуживание:
 - легкий доступ к электрическим компонентам;
 - доступ к головке с запальным электродом при помощи раздвижных направляющих, позволяющим отделить горелку от жаровой трубы без демонтажа
- Высокий КПД
- Низкий уровень шума
- Низкие выбросы вредных веществ
- Современный дизайн
- Объем поставки: 2 или 3 упаковки



160–2290 кВт

11

Технические данные		G 53-1S	G 53-2S	
Мощность горелки		160*/930–1512	470*/1279–2290	кВт
Расход природного газа ¹		16,9/98,4–160,0	49,7/135,3–242,3	м ³ /ч
Устанавливается на котлы	GT 530	17...25	-	
	CABK/ CABK PLUS	-80, -100 ²	-130, -160, -200 (84%)	
Электропитание		230/400 В – 50 Гц трехфазная сеть	230/400 В – 50 Гц трехфазная сеть	
Номинальная мощность двигателя		2200	2200	Вт
Максимальная потребляемая мощность		2600	5500	Вт
Уровень шума		78,5	83,5	дБ (А)
Отгрузочный вес		76	82	кг

*минимальная мощность на 1-й ступени

¹ 15°C – 1013 мбар

² Для CABK PLUS 100 обязательна установка набора для длиннопламенной жаровой трубы для G 53-1S – арт. 88027253

Модель	Горелки		Газовой рамы		Переходника
	G 53-1 S	G 53-2 S	VGD 41.065 CTD (20 мбар)	MVD 420 CTD (300 мбар)	DN 65-2"
Артикул	88027250	88027251	88027301	88027236	88027298

CTD – с устройством циклического контроля герметичности

График мощности

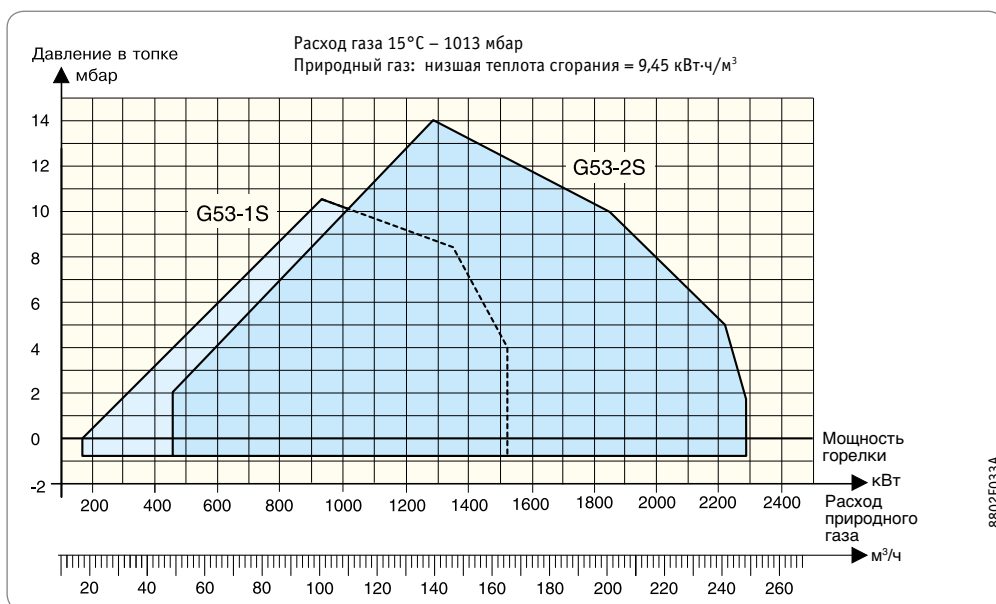

Настройку горелки должен осуществлять специалист при соблюдении условий по установке. Мощность горелки должна соответствовать мощности котла, на который она устанавливается, с учетом КПД котла

Дополнительное оборудование: стр. 128

ГОРЕЛКИ ГАЗОВЫЕ НАДДУВНЫЕ

G 50 S



ГАЗОВЫЕ НАДДУВНЫЕ ГОРЕЛКИ БОЛЬШОЙ МОЩНОСТИ

Выбор газовой рампы и переходника горелка/рампа в зависимости от магистрального давления газа

Тип горелки	Магистральное давление газа	
	20 мбар	300 мбар
G 53-1 S G 53-2 S	Рампа: VGD 41.065 CTD Переходник: DN 65 – 2" 	Рампа: MBD 420 CTD Переходник: –

8802F039A

Основные размеры

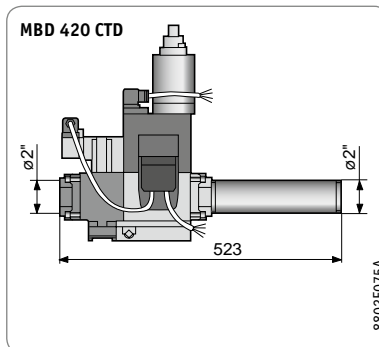
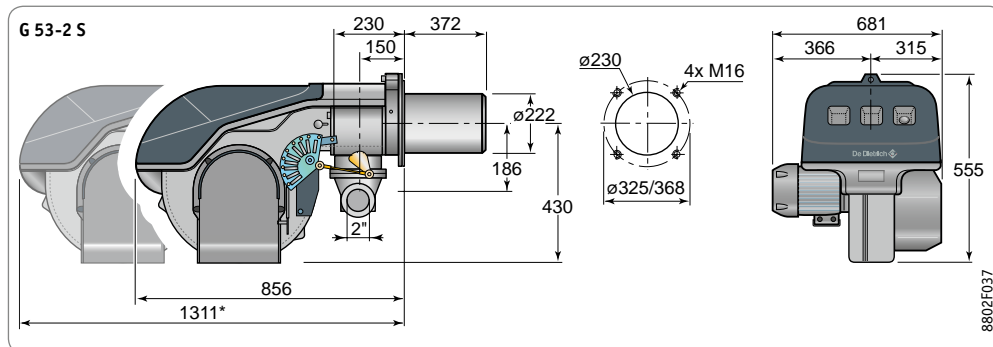
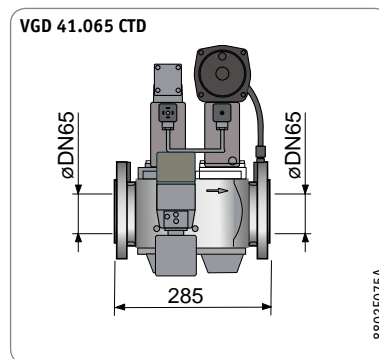
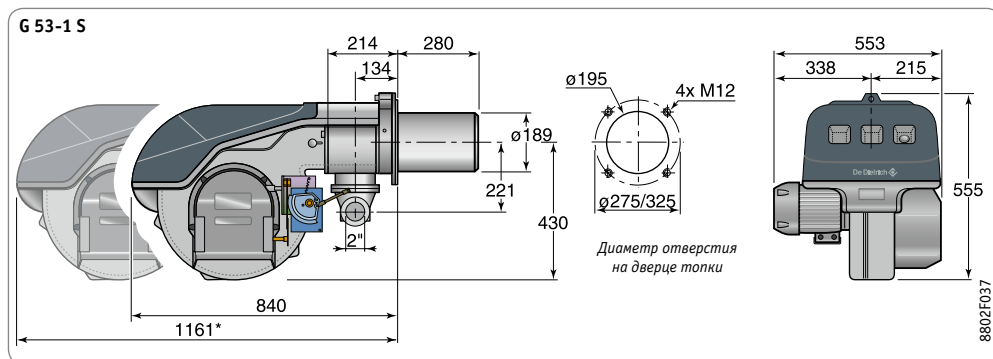

*Этот размер соответствует открытой горелке в положении для технического обслуживания

ДОПОЛНИТЕЛЬНОЕ ОБОРУДОВАНИЕ

Для жидкотопливных горелок М...

Принадлежности	Артикул
Звукоизолирующий кожух для G 300/M 300	88027180
Звукоизоляционный кожух для M 40/G 40	88027182
Набор для запуска двигателя 1,1 кВт	100019665
Набор для запуска двигателя 2,2 кВт	100019668

Для газовых горелок G...

Принадлежности	Артикул	
Набор для переоснащения горелки для работы на пропане-бутане	G 100 S	88027289
	G 200/1 S	88027290
	G 200 N	200001978
	G 303-2 S	200005840
	G 303-3 S	200005841
Блок контроля герметичности VPS 504 (G 300 S/N, G 40 S)	88027302	
Звукоизолирующий кожух для G 300/M 300	88027180	
Регулятор RWF 55 (G 300 S/N, G 40 S)	7626036	
Реле максимального давления газа (G 300 S/N, G 40 S)	100014690	
Набор для двухступенчатого режима работы модулирующей горелки	88027317	
Звукоизолирующий кожух для M 40/G 40	88027182	
Набор для плавного запуска двигателя 1,1 кВт	100019665	
Набор для плавного запуска двигателя 2,2 кВт	100019668	
Набор для длиннопламенной жаровой трубы для G 53-1S	88027253	

	СТР.
ДЛЯ INNOVENS MCA, INNOVENS MCA PRO, NANEО PMC-M PLUS	130
КЛАССИФИКАЦИЯ	130
1 C _{13x}	131
ДЛЯ INNOVENS MCA, INNOVENS MCA PRO, NANEО PMC-M PLUS	132
2 C _{33x}	132
ДЛЯ INNOVENS MCA, INNOVENS MCA PRO, NANEО PMC-M PLUS	133
3 C _{33x (C93x)}	133
5 C ₅₃	135
6 B _{23P}	136
ТОЛЬКО ДЛЯ MCA 45, 65, 90 И 115	137
7 B _{23P}	137
ДЛЯ MS... FF, MSL...FF	138
1 C _{12x}	138
2 C _{32x}	138
4 C _{42x}	139
5 C ₅₂	139
ДОПОЛНИТЕЛЬНОЕ ОБРУДОВАНИЕ	140
ДЛЯ С 230 ECO, С 330 ECO, С 630 ECO	142
КЛАССИФИКАЦИЯ	142
ДЛЯ С 230 ECO	143
1 C ₁₃	143
2 C ₃₃	143
6 B _{23P}	144
7 B _{23P}	145
ДЛЯ С 330-... ECO/ С 630-... ECO	146
2 C ₃₃	146
5 C ₅₃	146
6 7 B _{23p}	147

ДЫМОХОДЫ

для INNOVENS MCA, INNOVENS MCA PRO, NANEО PMC-M PLUS

КЛАССИФИКАЦИЯ

- Тип C_{13x}** Подсоединение воздух/дымовые газы при помощи концентрических трубопроводов с горизонтальным окончанием (коаксиальный дымоход)
- Тип C_{33x}** Подсоединение воздух/дымовые газы при помощи концентрических трубопроводов с вертикальным окончанием (выход на крышу) или
- Тип C_{33x}** Подсоединение воздух/дымовые газы при помощи концентрических трубопроводов в котельной и обычных трубопроводов в дымовой трубе (воздух для горения и продукты сгорания движутся в противотоке) или
- Подсоединение воздух/дымовые газы при помощи концентрических трубопроводов в котельной и обычных «гибких» трубопроводов в дымовой трубе (воздух для горения и продукты сгорания движутся в противотоке в дымовой трубе)
- Тип C_{53x}** Раздельное подсоединение воздуха и дымовых газов при помощи переходника для разделения на 2 потока и обычных трубопроводов (воздух для горения забирается снаружи)
- Тип V_{23P}** Подсоединение к дымовой трубе (воздух для горения забирается из помещения)
- Тип V_{23P}** Для каскадной установки
- Тип C_{43x}** Подсоединение к общему коллективному дымоходу (ЗСЕ Р и ЗСЕ)



Таблица максимально допустимых длин трубопроводов воздух/дымовые газы в зависимости от типа котла (м)

Тип подсоединения воздух / дымовые газы	INNOVENS PRO MCA					INNOVENS MCA				NANEО PMC-M Plus			
	45	65	90	115	160	15	25	35	25/28 MI/BIC	24	24/28 MI	30/35 MI	34/39 MI
C _{13x} (PPS)	Ø 60/100 мм	-	-	-	-	12	3,5	3,5	4,2	7	7	3	3
	Ø 80/125 мм	16	-	-	-	12,3	20	17,6	20	21,5	25,5	11,5	9,5
	Ø 110/150 мм	-	9	8	5,9	6	-	-	-	-	-	-	-
C _{33x} (PPS)	Ø 60/100 мм	-	-	-	-	13	4,9	-	5,5	-	-	-	-
	Ø 80/125 мм	14,5	-	-	-	10,7	20	19	20	19,5	24	13,5	11,5
	Ø 110/150 мм	-	11,5	10	9,4	6	-	-	-	-	-	-	-
C _{93x} (PPS)	Ø 60/100 мм жесткий	-	-	-	-	15	8,1	2,8	9	-	-	-	-
	Ø 60/100 мм жесткий Ø 80 мм жесткий	-	-	-	-	9,9	20	18	20,0	-	-	-	-
	Ø 80/125 мм жесткий	15	-	-	-	-	-	20	-	18	23	19	17
	Ø 80/125 мм жесткий Ø 110 мм жесткий	25	-	-	-	-	-	-	-	-	-	-	-
	Ø 110/150 мм жесткий Ø 110 мм жесткий	-	16	13,2	10	-	-	-	-	-	-	-	-
	Ø 110/150 мм жесткий Ø 110 мм жесткий	-	16	13,2	10	-	-	-	-	-	-	-	-
C _{93x} (PPS)	Ø 80/125 мм Ø 80 мм гибкий	12	-	-	-	11,1	20	20	20	20	25	15	13
	Ø 110/150 мм Ø 110 мм гибкий	-	16,5	13,5	9,4	-	-	-	-	-	-	-	-
	Ø 60/100 мм на 2x80 мм Ø 80/125 мм на 2x80 мм	-	-	-	-	40	40	32	40	40	40	21,5	18
C ₅₃ (AI)	Ø 80/125 мм на 2x80 мм	20,5	-	-	-	-	-	-	-	-	-	-	-
	Ø 100/150 мм на 2x100 мм	-	23	17,5	16	-	-	-	-	-	-	-	-
	Ø 80 мм жесткий Ø 110 мм жесткий	23,5	-	-	-	40	40	40	40	40	40	33	29
V _{23P} (PPS)	Ø 80 мм жесткий Ø 80 мм гибкий	21	-	-	-	40 ¹	40 ¹	28 ¹	40 ¹	39 ¹	40 ¹	21	18
	Ø 110 мм жесткий Ø 110 мм гибкий	-	29,5 ¹	24	17,5	-	-	-	-	-	-	-	-
	Ø 80 мм жесткий Ø 80 мм гибкий	23,5	-	-	-	40	40	40	40	40	40	33	29
C _{43x}	Для расчета такой системы необходимо обратиться к производителю дымоходов системы ЗСЕ Р												

(1) Максимальная высота в трубопроводе дымовых газов (тип V_{23P}) от колена до окончания не должна быть больше 25 м для гибкого трубопровода из PPS. При превышении этих значений необходимо установить крепежные хомуты на участке после 25 м.

- L_{max}** определяется суммой длин прямых участков трубопроводов воздух / дымовые газы и эквивалентных длин других элементов;
- Ø 60/100 мм (AI):** 1 колено 87° = 1,1 м; 1 колено 45° = 0,8 м; сборник конденсата = 1,4 м;
- Ø 80/125 мм (AI):** 1 колено 87° = 1 м; 1 колено 45° = 0,8 м; 1 колено 30° = 0,6 м; 1 колено 15° = 0,4 м; тройник с лючком для ревизии = 2,1 м; труба с лючком для ревизии = 0,7 м; сборник для конденсата = 1 м;
- Ø 80 мм (AI):** 1 колено 87° = 1,2 м; 1 колено 45° = 0,9 м; 1 колено 30° = 0,6 м; 1 колено 15° = 0,3 м; тройник с лючком для ревизии = 2,8 м; труба с лючком для ревизии = 0,5 м;
- Ø 100 мм (AI):** 1 колено 87° = 5 м; 1 колено 45° = 1,2 м; тройник с лючком для ревизии = 5,3 м; труба с лючком для ревизии = 0,5 м;
- Ø 60/100 мм (PPS):** 1 колено 87° = 1,1 м; 1 колено 45° = 0,8 м; 1 колено 30° = 0,7 м; 1 колено 15° = 0,5 м; тройник с лючком для ревизии = 2,2 м; труба с лючком для ревизии = 0,5 м;
- Ø 60 мм (PPS):** 1 колено 87° = 1,1 м; 1 колено 45° = 0,6 м; 1 колено 30° = 0,9 м; 1 колено 15° = 0,6 м; тройник с лючком для ревизии = 2,9 м; труба с лючком для ревизии = 0,3 м;
- Ø 80/125 мм (PPS):** 1 колено 87° = 1,5 м; 1 колено 45° = 1 м; тройник с лючком для ревизии = 2,6 м; труба с лючком для ревизии = 0,6 м; колено с лючком = 2 м;
- Ø 80 мм (PPS):** труба с лючком для ревизии для гибкого трубопровода = 0,3 м; 1 колено 87° = 1,9 м; 1 колено 45° = 1,2 м; 1 колено 30° = 0,4 м; 1 колено 15° = 0,2 м; тройник с лючком для ревизии = 4,2 м; труба с лючком для ревизии = 0,3 м;
- Ø 110/150 мм (PPS):** 1 колено 87° = 3,7 м; 1 колено 45° = 1 м; тройник с лючком для ревизии = 2,5 м; труба с лючком для ревизии = 1 м;
- Ø 110 мм (PPS):** 1 колено 87° = 4,9 м; 1 колено 45° = 1,1 м; труба с лючком для ревизии для гибкого трубопровода = 0,5 м; колено с лючком = 4,8 м.

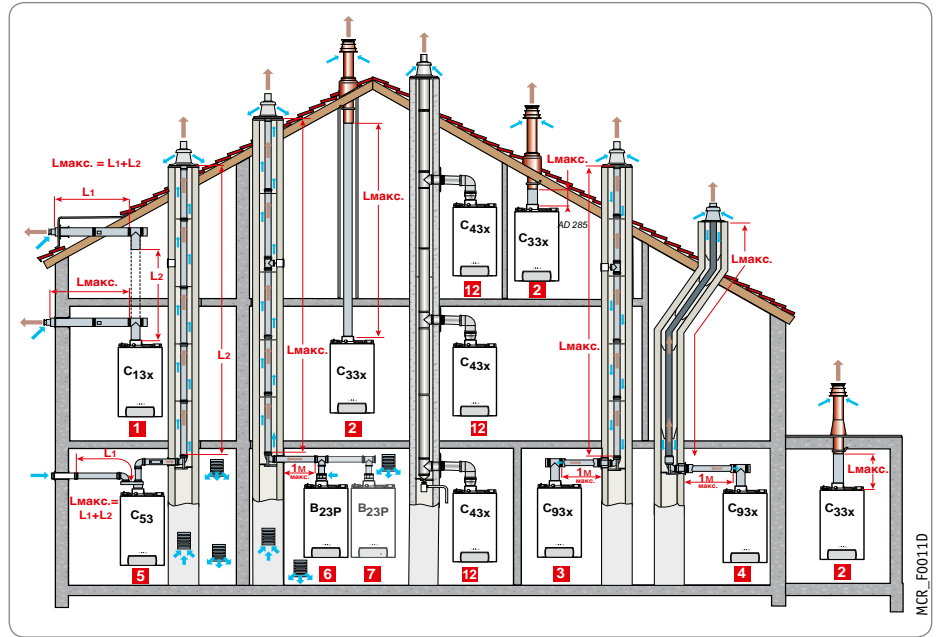
1 Подсоединение C_{13x}

ГОРИЗОНТАЛЬНЫЙ КОАКСИАЛЬНЫЙ ДЫМОХОД (ВЫХОД ЧЕРЕЗ НАРУЖНУЮ СТЕНУ ИЛИ НА КРЫШУ)

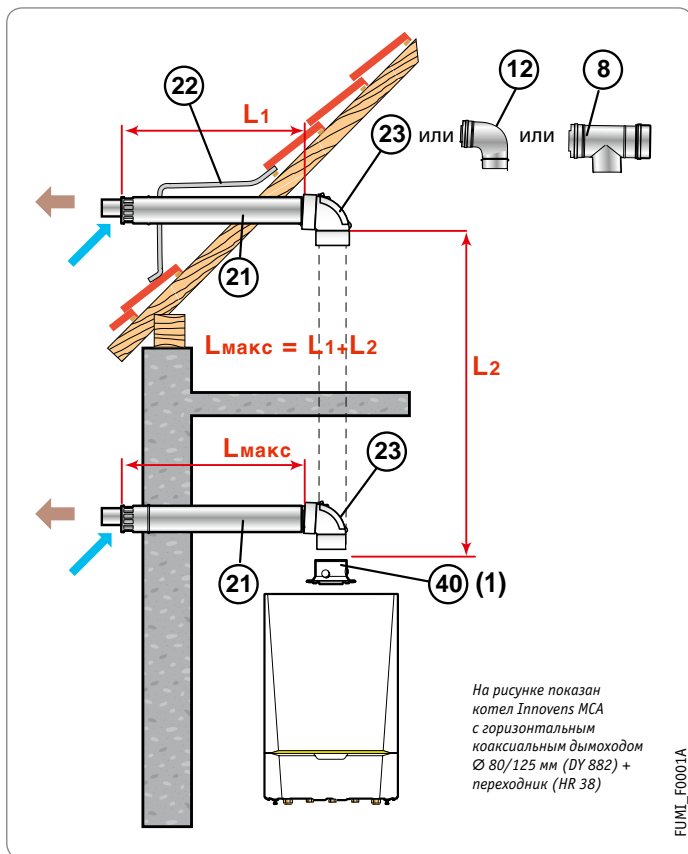

На рисунке показан котел Innovens MCA с горизонтальным коаксиальным дымоходом Ø 80/125 мм (DY 882) + переходник (HR 38)

FUMI_F0001A

Примечание:

Для котлов Nanео PMC-M Plus колено с лючком для ревизии (позиция 23) заменено на колено 90°. Таким образом, между горизонтальным окончанием и коленом необходима установка муфты с лючком для ревизии.

(1) Или в случае необходимости установка позиции 3

	L _{макс.} (м)		
	Ø 60/100 мм	Ø 80/125 мм	Ø 110/150 мм
MCA 45	-	16	-
MCA 65	-	-	9
MCA 90	-	-	8
MCA 115	-	-	5,9
MCA 160	-	-	6
MCA 15	12	12,3	-
MCA 25	3,5	20	-
MCA 35	3,5	17,6	-
MCA 25/28 MI, MCA 25/28 BIC	4,2	20	-
PMC-M 24 Plus	7	21,5	-
PMC-M 24/28 MI Plus	7	25,5	-
PMC-M 30/35 MI Plus	3	11,5	-
PMC-M 34/39 MI Plus	3	9,5	-

МИНИМАЛЬНОЕ КОЛИЧЕСТВО ПРИНАДЛЕЖНОСТЕЙ ДЫМОХОДОВ (PPS) ДЛЯ ПОДСОЕДИНЕНИЯ К ГОРИЗОНТАЛЬНОМУ КОАКСИАЛЬНОМУ ДЫМОХОДУ

Тип котла	Ø подсоединения, мм	Горизонтальный коаксиальный дымоход	Сборник конденсата	Переходник
Innovens PRO MCA 45	Ø 80/125	Ед. пост. DY 882 Артикул 100011365	DY 916 100018981	
Innovens PRO MCA 65/90/115	Ø 110/150	Ед. пост. DY 881 Артикул 100011364	DY 918 100018984	
Innovens MCA Pro 160	Ø 110/150	Ед. пост. DY 881 Артикул 100011364		EH 692 7619539
Innovens MCA 15, 25, 35	Ø 60/100	Ед. пост. HR 48 ¹ Артикул 100013756		
Innovens MCA 25/28 BIC	Ø 80/125	Ед. пост. DY 882 Артикул 100011365		HR 38 S100465
Innovens MCA 25/28 MI	Ø 80/125	Ед. пост. DY 882 Артикул 100011365		
PMC-M 24 Plus, PMC-M 24/28 MI Plus, PMC-M 30/35 MI Plus, PMC-M 34/39 MI Plus	Ø 60/100	Ед. пост. DY 871 ¹ Артикул 100008296		
	Ø 80/125	Ед. пост. DY 882 Артикул 100011365		HR 68 S101688

¹ В случае замены классического котла и установки конденсационного котла можно оставить внешнюю трубу существующего коаксиального дымохода и вставить туда новый коаксиальный дымоход Ø 60/95 мм — ед. поставки DY 912, артикул 100017526

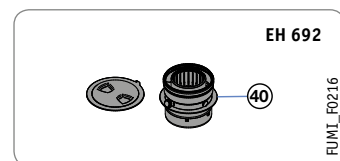
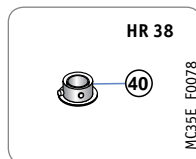
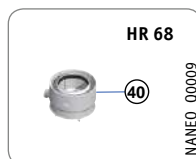
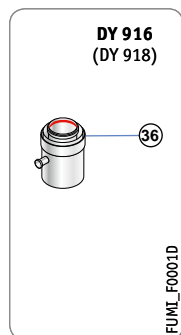

ДЫМОХОДЫ

для INNOVENS MCA, INNOVENS MCA PRO, NANEО PMC-M PLUS

2 Подсоединение С_{33x}

ВЕРТИКАЛЬНЫЙ КОАКСИАЛЬНЫЙ ДЫМОХОД (ВЫХОД ЧЕРЕЗ НАКЛОННУЮ ИЛИ ПЛОСКУЮ КРЫШУ)

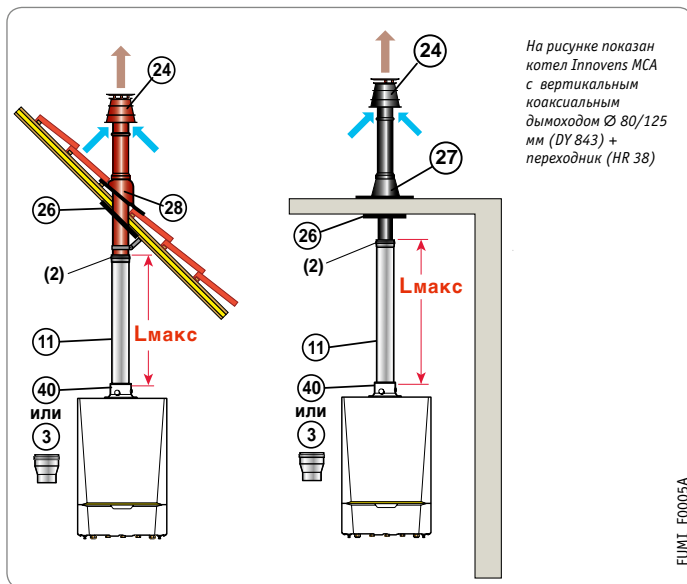

	Lмакс. (м)		
	Ø 60/100 мм	Ø 80/125 мм	Ø 110/150 мм
MCA 45	-	14,5	-
MCA 65	-	-	11,5
MCA 90	-	-	10
MCA 115	-	-	9,4
MCA 160	-	-	6
MCA 15	13	10,7	-
MCA 25	4,9	20	-
MCA 35	-	19	-
MCA 25/28 MI	-	20	-
MCA 25/28 BIC	-	-	-
PMC-M 24 Plus	-	19,5	-
PMC-M 24/28 MI Plus	-	24	-
PMC-M 30/35 MI Plus	-	13,5	-
PMC-M 34/39 MI Plus	-	11,5	-

12

КОМПЛЕКТУЮЩИЕ

МИНИМАЛЬНОЕ КОЛИЧЕСТВО ПРИНАДЛЕЖНОСТЕЙ ДЫМОХОДОВ (PPS) ДЛЯ ПОДСОЕДИНЕНИЯ К ВЕРТИКАЛЬНОМУ КОАКСИАЛЬНОМУ ДЫМОХОДУ

Тип котла	Ø подсоединения	Вертикальный коаксиальный дымоход	Сборник конденсата	Переходник
Innovens MCA 35	Ø 80/125 мм	Ед. пост. DY 843 (черный) или DY 844 (красный)	-	HR 38
		Артикул 100002732 100002733	-	S100465
Innovens PRO MCA 45	Ø 80/125 мм	Ед. пост. DY 843 (черный) или DY 844 (красный)	DY 916	-
		Артикул 100002732 100002733	100018981	-
Innovens PRO MCA 65/90/115	Ø 110/150 мм	Ед. пост. DY 845 (черный)	DY 918	DY 817 Ø 110/150 мм на Ø 100/150 мм
		Артикул 100002734	100018984	100002357
Innovens MCA Pro 160	Ø 110/150	Ед. пост. DY 845 (черный)	-	DY 817 + EH 692
		Артикул 100002734	-	100002357 + 7619539
Innovens MCA 15, 25 Innovens MCA 25/28 BIC Innovens MCA 25/28 MI	Ø 60/100 мм	Ед. пост. DY 843 (черный) или DY 844 (красный)	-	DY 708
		Артикул 100002732 100002733	-	84887708
	Ø 80/125 мм	Ед. пост. DY 843 (черный) или DY 844 (красный)	-	HR 38
		Артикул 100002732 100002733	-	S100465
PMC-M 24 Plus, PMC-M 24/28 MI Plus, PMC-M 30/35 MI Plus, PMC-M 34/39 MI Plus	Ø 80/125 мм	Ед. пост. DY 843 (черный) или DY 844 (красный)	-	HR 68 Ø 80/125 мм
		Артикул 100002732 100002733	-	S101688

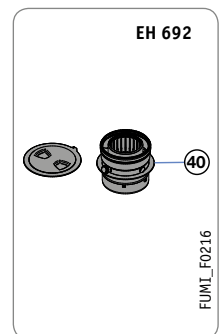
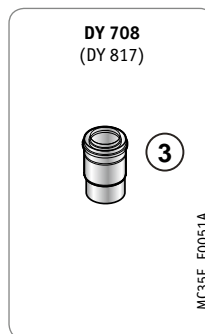
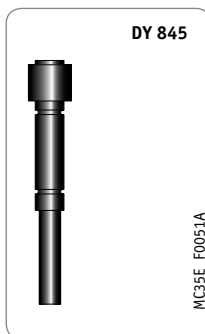
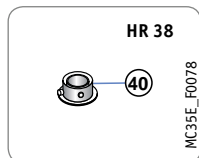
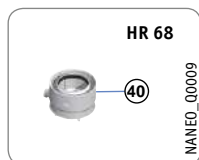
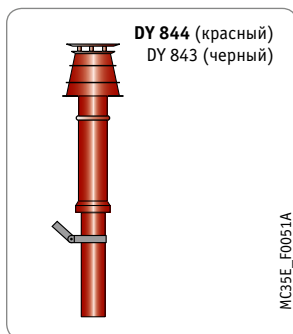
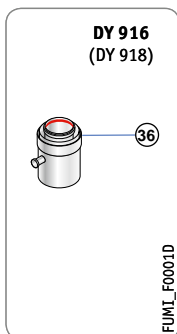

3 Подсоединение S_{93x}

– КОАКСИАЛЬНЫЕ ДЫМОХОДЫ В КОТЕЛЬНОЙ,

– ОБЫЧНЫЕ ТРУБОПРОВОДЫ В ШАХТЕ ДЫМОХОДА (ВОЗДУХ ДЛЯ ГОРЕНИЯ И ДЫМОВЫЕ ГАЗЫ ДВИЖУТСЯ В ПРОТИВОТОКЕ В ШАХТЕ ДЫМОХОДА)

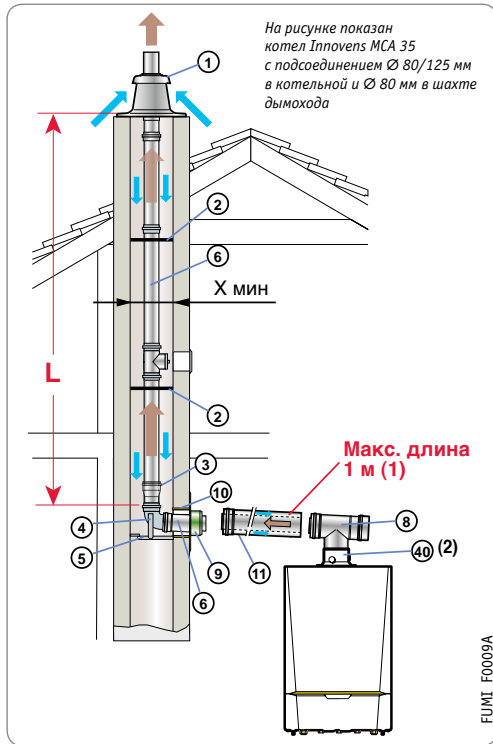

в котельной в шахте дымохода	L макс. (м)				
	Ø 60/100 мм		Ø 80/125 мм		Ø 110/150 мм
	Ø 60 мм	Ø 80 мм	Ø 80 мм	Ø 110 мм	Ø 110 мм
MCA 45	–	–	15	20	–
MCA 65	–	–	–	–	16
MCA 90	–	–	–	–	13,2
MCA 115	–	–	–	–	10
MCA 15	15	9,9	–	–	–
MCA 25	8,1	20	–	–	–
MCA 35	2,8	18,0	20	–	–
MCA 25/28 MI					
MCA 25/28 BIC	9	20	–	–	–
PMC-M 24 Plus	–	–	18	–	–
PMC-M 24/28 MI Plus	–	–	23	–	–
PMC-M 30/35 MI Plus	–	–	19	–	–
PMC-M 34/39 MI Plus	–	–	17	–	–
X мин.	▣ мм	▣ мм	▣ мм	▣ мм	▣ мм
	120	140	140	160	160
	140	160	160	180	180

¹ Для каждого дополнительного метра горизонтального участка вычитать 1,2 м из L макс., приведенной в таблице
² Или в случае необходимости установка поз. 3

МИНИМАЛЬНОЕ КОЛИЧЕСТВО ПРИНАДЛЕЖНОСТЕЙ ДЫМОХОДОВ (PPS) ДЛЯ ПОДСОЕДИНЕНИЯ ВОЗДУХА/ДЫМОВЫХ ГАЗОВ С КОАКСИАЛЬНЫМИ ДЫМОХОДАМИ В КОТЕЛЬНОЙ, ОБЫЧНЫМИ ЖЕСТКИМИ ТРУБОПРОВОДАМИ В ШАХТЕ ДЫМОХОДА

Тип котла	Ø подсоединения		Набор для подсоединения котла	Набор для подсоединения дымовой трубы	Сборник конденсата	Переходник
Innovens MCA 35	Ø 60/100 мм в котельной	Ед. пост.	DY 702	DY 701	–	Ø 60 на 80 мм в комплекте DY 701
	Ø 80 мм в шахте дымохода	Артикул	84887702	84887701	–	–
	Ø 80/125 мм в котельной	Ед. пост.	DY 716	DY 717	–	HR 38
	Ø 80 мм в шахте дымохода	Артикул	84887716	84887717	–	S100465
Innovens MCA 15, 25, 35 Innovens MCA 25/28 MI Innovens MCA 25/28 BIC	Ø 60/100 мм в котельной	Ед. пост.	DY 702	DY 700	–	–
	Ø 60 мм в шахте дымохода	Артикул	84887702	84887700	–	–
	Ø 60/100 мм в котельной	Ед. пост.	DY 702	DY 701	–	Ø 60 на 80 мм в комплекте DY 701
	Ø 80 мм в шахте дымохода	Артикул	84887702	84887701	–	–
Innovens PRO MCA 45	Ø 80/125 мм в котельной	Ед. пост.	DY 716	DY 717	DY 916	–
	Ø 80 мм в шахте дымохода	Артикул	84887716	84887717	100018981	–
	Ø 80/125 мм в котельной	Ед. пост.	DY 716	DY 876	DY 916	Ø 110 на 80 мм в комплекте DY 876
	Ø 110 мм в шахте дымохода	Артикул	84887716	100008312	100018981	–
Innovens PRO MCA 65/90/115	Ø 110/150 мм в котельной	Ед. пост.	DY 818	DY 177	DY 918	DY 817
	Ø 110 мм в шахте дымохода	Артикул	100002360	84887577	100018984	100002357
PMC-M 24 Plus, PMC-M 24/28 MI Plus, PMC-M 30/35 MI Plus, PMC-M 34/39 MI Plus	Ø 80/125 мм в котельной Ø 80 мм в шахте дымохода	Ед. пост. Артикул	DY 716 84887716	DY 717 84887717	–	HR 68 Ø 80/125 мм S101688

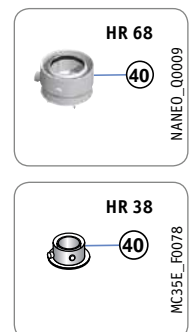
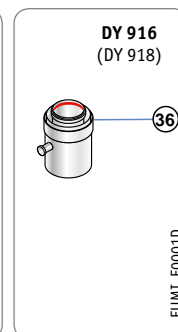
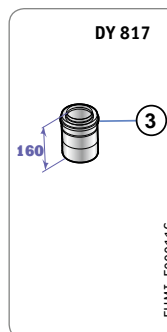
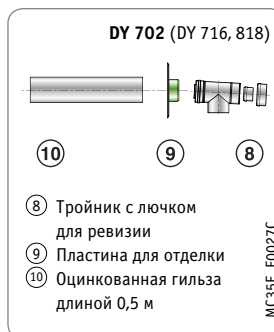

ДЫМОХОДЫ

для INNOVENS MCA, INNOVENS MCA PRO, NANEО PMC-M PLUS

4 Подсоединение S_{93x}

- КОАКСИАЛЬНЫЕ ДЫМОХОДЫ В КОТЕЛЬНОЙ,
- ОБЫЧНЫЕ ТРУБОПРОВОДЫ В ШАХТЕ ДЫМОХОДА (ВОЗДУХ ДЛЯ ГОРЕНИЯ И ДЫМОВЫЕ ГАЗЫ ДВИЖУТСЯ В ПРОТИВОТОКЕ В ШАХТЕ ДЫМОХОДА)

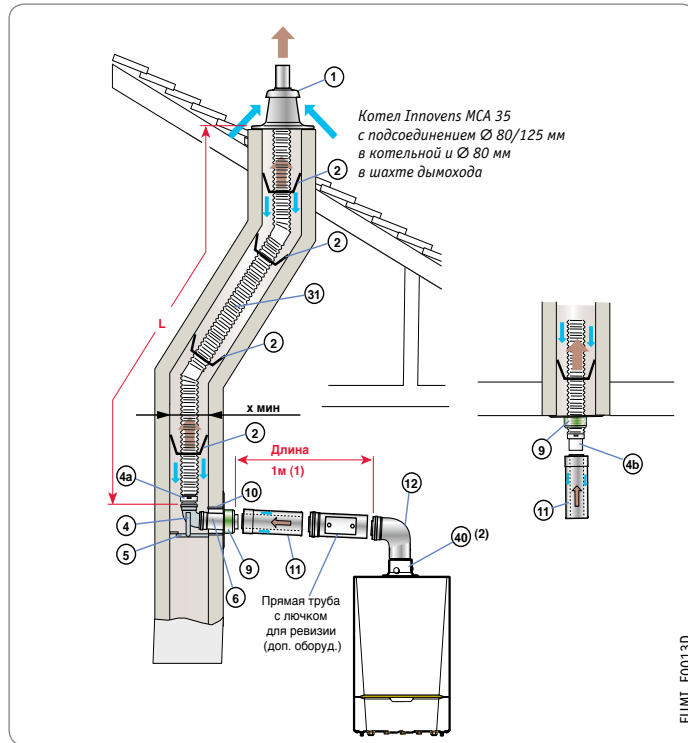

	Лмакс. (м)	
	Ø 80/125 мм	Ø 110/150 мм
в котельной	Ø 80 мм	Ø 110 мм
в шахте дымохода	Ø 80 мм	Ø 110 мм
MCA 45	12	-
MCA 65	-	16,5
MCA 90	-	13,5
MCA 115	-	9,4
MCA 15	11,1	-
MCA 25	20	-
MCA 35	20	-
MCA 25/28 MI	20	-
MCA 25/28	20	-
PMC-M 24 Plus	20	-
PMC-M 24/28 MI Plus	25	-
PMC-M 30/35 MI Plus	15	-
PMC-M 34/39 MI Plus	13	-
x мин.	140	170
	160	190

¹ Для каждого дополнительного метра горизонтального участка вычесть 1,2 м из Лмакс., приведенной в таблице
² Или в случае необходимости установка поз. 3

КОМПЛЕКТУЮЩИЕ

МИНИМАЛЬНОЕ КОЛИЧЕСТВО ПРИНАДЛЕЖНОСТЕЙ ДЫМОХОДОВ (PPS) ДЛЯ ПОДСОЕДИНЕНИЯ К ВЕРТИКАЛЬНОМУ КОАКСИАЛЬНОМУ ДЫМОХОДУ

Тип котла	Ø подсоединения		Набор для подсоединения котла и дымовой трубы	Сборник конденсата	Переходник	Гибкий трубопровод
Innovens MCA 15, 25, 35 Innovens MCA 25/28 BIC Innovens MCA 25/28 MI	Ø 80/125 мм в котельной Ø 80 мм в шахте дымохода	Ед. пост.	DY 849 + DY 895 или DY 850 + DY 899 + DY 904 (перпендикулярно)		HR 38 Ø 80/125 мм	DY 897 (дл. 12,5 м) ¹
		Артикул	100003271 + 100015325 или 100003272 + 100015329 + 100015880		S100465	100015327
Innovens PRO MCA 45	Ø 80/125 мм в котельной Ø 80 мм в шахте дымохода	Ед. пост.	DY 849 + DY 895 или DY 850 + DY 899 + DY 904 (перпендикулярно)	DY 916	-	DY 897 (дл. 12,5 м) ¹
		Артикул	100003271 + 100015325 или 100003272 + 100015329 + 100015880	100018981	-	100015327
Innovens PRO MCA 65/90/115	Ø 110/150 мм в котельной Ø 110 мм в шахте дымохода	Ед. пост.	DY 818 + DY 888	DY 918	DY 817 Ø 100/150 мм на Ø 110/150 мм	DY 889 (дл. 15 м) ¹
		Артикул	100002360 + 100015287	100018984	100002357	100015288
PMC-M 24 Plus, PMC-M 24/28 MI Plus, PMC-M 30/35 MI Plus, PMC-M 34/39 MI Plus	Ø 80/125 мм в котельной Ø 80 мм в шахте дымохода	Ед. пост.	DY 849 + DY 895 или DY 850 + DY 899 + DY 904 (перпендикулярно)	-	HR 68 Ø 80/125 мм	DY 897 (дл. 12,5 м) ¹
		Артикул	100003271 + 100015325 или 100003272 + 100015329 + 100015880	-	S101688	100015327

¹ Также доступны гибкие трубопроводы с другими длинами (см. стр. 148-149)

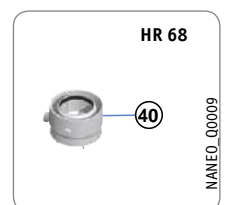
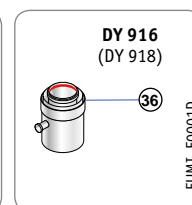
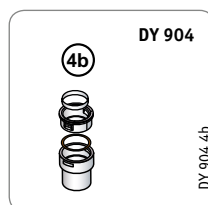
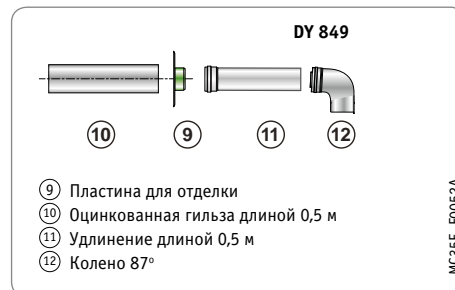
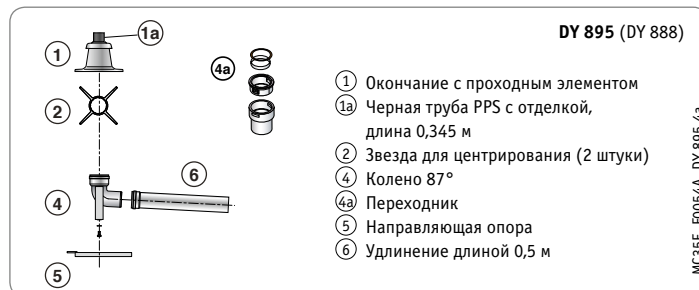

5 Подсоединение C₅₃

РАЗДЕЛЬНЫЕ ТРУБОПРОВОДЫ ДЛЯ ВОЗДУХА И ДЫМОВЫХ ГАЗОВ, ПЕРЕХОДНИК ДЛЯ РАЗДЕЛЕНИЯ НА 2 ПОТОКА (ВОЗДУХ ДЛЯ ГОРЕНИЯ ЗАБИРАЕТСЯ СНАРУЖИ)

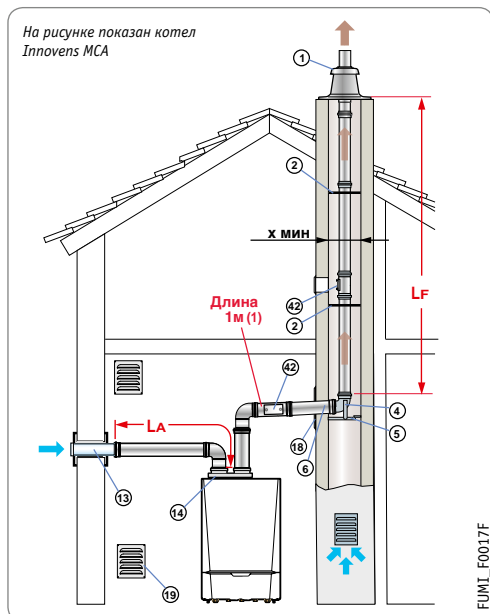

(1) Для каждого дополнительного метра горизонтального участка вычитать 1,2 м из суммы (La+Lf), приведенной в таблице

	(L _A +L _F) макс. (м)		
с переходником для разделения на 2 потока	Ø 60/100 мм на 2x80 мм	Ø 80/125 мм на 2x80 мм	Ø 110/150 мм на 2x100 мм
MCA 45	-	20,5	-
MCA 65	-	-	23
MCA 90	-	-	17,5
MCA 115	-	-	16
MCA 15	40	-	-
MCA 25	40	-	-
MCA 35	32	-	-
MCA 25/28 MI	-	-	-
MCA 25/28 BIC	40	-	-
PMC-M 24 Plus	40	-	-
PMC-M 24/28 MI Plus	40	-	-
PMC-M 30/35 MI Plus	21,5	-	-
PMC-M 34/39 MI Plus	18	-	-
x мин. □ мм	140	140	160
Ø мм	160	160	180

Внимание!
Данная конфигурация возможна только в котельной.

12

КОМПЛЕКТУЮЩИЕ

МИНИМАЛЬНОЕ КОЛИЧЕСТВО ПРИНАДЛЕЖНОСТЕЙ ДЫМОХОДОВ (PPS)
ДЛЯ ПОДСОЕДИНЕНИЯ РАЗДЕЛЬНЫХ ТРУБОПРОВОДОВ ВОЗДУХА/ДЫМОВЫХ ГАЗОВ (2 ПОТОКА)

Тип котла	Ø подсоединения		Переходник для разделения на 2 потока	Патрубок забора воздуха снаружи	Набор для подсоединения дымовой трубы	Пластина для отделки
Innovens MCA 15, 25, 35 Innovens MCA 25/28 MI Innovens MCA 25/28 BIC	Ø 60/100 мм на 2 x Ø 80 мм	Ед. пост.	DY 868	DY 38	DY 711	DY 757
		Артикул	100005825	84887438	84887711	84887757
Innovens PRO MCA 45	Ø 80/125 мм на 2 x Ø 80 мм	Ед. пост.	DY 906	DY 38	DY 711	DY 757
		Артикул	S100762	84887438	84887711	84887757
Innovens PRO MCA 65/90/115	Ø 100/150 мм на 2 x Ø 100 мм	Ед. пост.	DY 907	DY 810	DY 633	DY 752
		Артикул	S101626	100002285	84887633	84887752
PMC-M 24 Plus, PMC-M 24/28 MI Plus, PMC-M 30/35 MI Plus, PMC-M 34/39 MI Plus	Ø 60/100 мм на 2 x Ø 80 мм	Ед. пост.	HR 70	DY 38	DY 711	DY 757
		Артикул	S101711	84887438	84887711	84887757

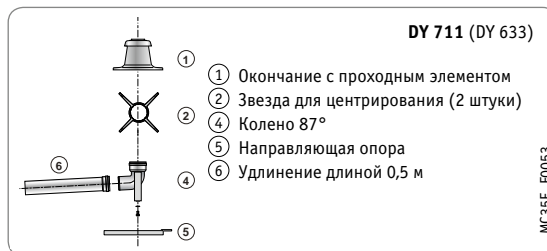
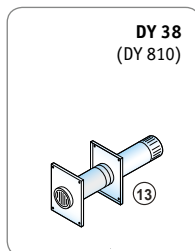
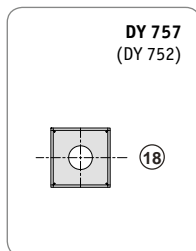
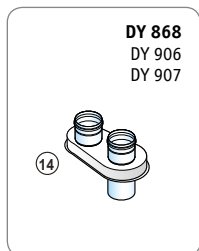

NANEО_00010

ДЫМОХОДЫ

для INNOVENS MCA, INNOVENS MCA PRO, NANEО PMC-M PLUS

6 Подсоединение V_{23P}

ПОДСОЕДИНЕНИЕ К ДЫМОВОЙ ТРУБЕ (ВОЗДУХ ДЛЯ ГОРЕНИЯ ЗАБИРАЕТСЯ ИЗ ПОМЕЩЕНИЯ КОТЕЛЬНОЙ)

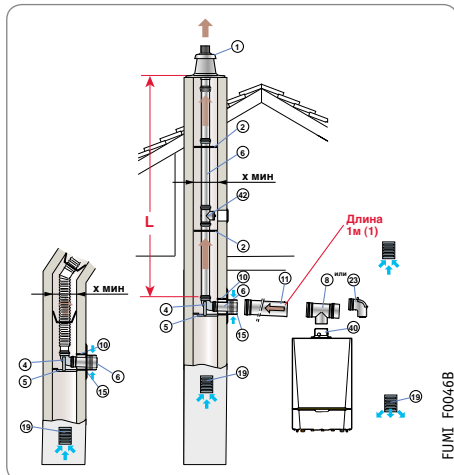

¹ Для каждого дополнительного метра горизонтального участка вычсть 1,2 м из L_{макс.}, приведенной в таблице

² Или в случае необходимости установка поз. 3

	L _{макс.} (м)					
	Ø 80 мм жесткие	Ø 80 мм гибкие	Ø 110 мм жесткие	Ø 110 мм гибкие	Ø 150 мм жесткий	Ø 160 мм жесткий
MCA 45	23,5	21	-	-	-	-
MCA 65	-	-	40	29,5*	-	-
MCA 90	-	-	40	24	-	-
MCA 115	-	-	40	17,5	-	-
MCA 160	-	-	-	-	40	50
MCA 15	40	40*	-	-	-	-
MCA 25	40	40*	-	-	-	-
MCA 35	40	28	-	-	-	-
MCA 25/28 MI	40	40*	-	-	-	-
MCA 25/28 BIC	40	40*	-	-	-	-
PMC-M 24 Plus	40	39*	-	-	-	-
PMC-M 24/28 MI Plus	40	40	-	-	-	-
PMC-M 30/35 MI Plus	33	21	-	-	-	-
PMC-M 34/39 MI Plus	29	18	-	-	-	-
x мин.	Δ мм	140	140	170	170	-
	Ø мм	160	160	190	190	-

* **Внимание!**

Максимальная высота в шахте дымохода от колена до окончания не должна быть больше 25 м для гибкого трубопровода из PPS. При превышении этого значения необходимо установить крепежные хомуты на участке после 25 м.

МИНИМАЛЬНОЕ КОЛИЧЕСТВО ПРИНАДЛЕЖНОСТЕЙ ДЫМОХОДОВ (PPS) ДЛЯ ПОДСОЕДИНЕНИЯ ДЫМОВОЙ ТРУБЫ

Тип котла	Ø подсоединения	Набор для подсоединения котла	Набор для подсоединения дымовой трубы	Сборник конденсата	Переходник	Гибкий трубопровод
Innovens MCA 15, 25, 35 Innovens MCA 25/28 MI Innovens MCA 25/28 BIC	- Ø 80/125 мм в котельной	Ед. пост. DY 913	DY 717		HR 38	
	- Ø 80 мм (жесткие) в шахте дымохода	Артикул 100017527	84887717		S100465	
Innovens PRO MCA 45	- Ø 80/125 мм в котельной	Ед. пост. DY 913	DY 895		HR 38	DY 897 (дл. 12,5 м) ¹
	- Ø 80 мм (гибкие) в шахте дымохода	Артикул 100017527	100015325		S100465	100015327
Innovens MCA Pro 160	- Ø 80/125 мм в котельной	Ед. пост. DY 913	DY 717	DY 916		
	- Ø 80 мм (жесткие) в шахте дымохода	Артикул 100017527	84887717	100018981		
Innovens PRO MCA 65/90/115	- Ø 80/125 мм в котельной	Ед. пост. DY 913	DY 895	DY 916		DY 897 (дл. 12,5 м) ¹
	- Ø 80 мм (гибкие) в шахте дымохода	Артикул 100017527	100015325	100018981		100015327
PMC-M 24 Plus, PMC-M 24/28 MI Plus, PMC-M 30/35 MI Plus, PMC-M 34/39 MI Plus	- Ø 150 мм в котельной	Ед. пост. DY 649 + DY 773 + DY 856	DY 780 + DY 855			
	- Ø 150 мм в шахте дымохода	Артикул 84887649 + 84887773 + 100003969	84887780 + 100003968			
Innovens MCA Pro 160	- Ø 160 мм в котельной	Ед. пост. DY 823 + DY 773 + DY 838	DY 837 + DY 836		DY 825	
	- Ø 160 мм в шахте дымохода	Артикул 100002397 + 84887773 + 100002476	100002475 + 100002474		100002399	
Innovens PRO MCA 65/90/115	- Ø 110/150 мм в котельной	Ед. пост. DY 914	DY 177	DY 918	DY 817 (Ø 100/150 на Ø 110/150 мм)	
	- Ø 110 мм (жесткие) в шахте дымохода	Артикул 100017529	84887577	100018984	100002357	
PMC-M 24 Plus, PMC-M 24/28 MI Plus, PMC-M 30/35 MI Plus, PMC-M 34/39 MI Plus	- Ø 110/150 мм в котельной	Ед. пост. DY 914	DY 888	DY 918	DY 817 (Ø 100/150 на Ø 110/150 мм)	DY 889 (дл. 15 м) ¹
	- Ø 110 мм (гибкие) в шахте дымохода	Артикул 100017529	100015287	100018984	100002357	100015288
PMC-M 24 Plus, PMC-M 24/28 MI Plus, PMC-M 30/35 MI Plus, PMC-M 34/39 MI Plus	- Ø 80/125 мм в котельной	Ед. пост. DY 913	DY 717		HR 68	
	- Ø 80 мм (жесткие) в шахте дымохода	Артикул 100017527	84887717		S101688	
PMC-M 24 Plus, PMC-M 24/28 MI Plus, PMC-M 30/35 MI Plus, PMC-M 34/39 MI Plus	- Ø 80/125 мм в котельной	Ед. пост. DY 913	DY 895		HR 68	DY 897 (дл. 12,5 м) ¹
	- Ø 80 мм (гибкие) в шахте дымохода	Артикул 100017527	100015325		S101688	100015327

¹ Также доступны гибкие трубопроводы с другими длинами (см. стр. 148–149)

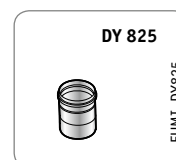
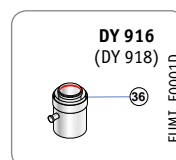
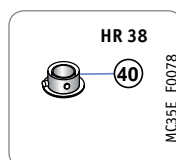
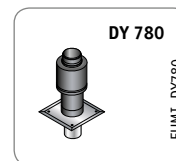
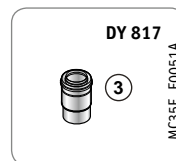
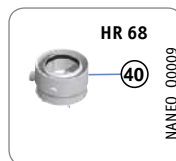
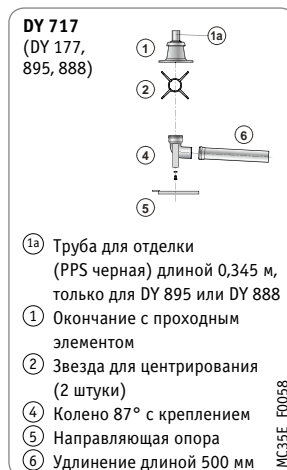

7 Подсоединение В_{23P}

ДЛЯ КАСКАДНОЙ УСТАНОВКИ

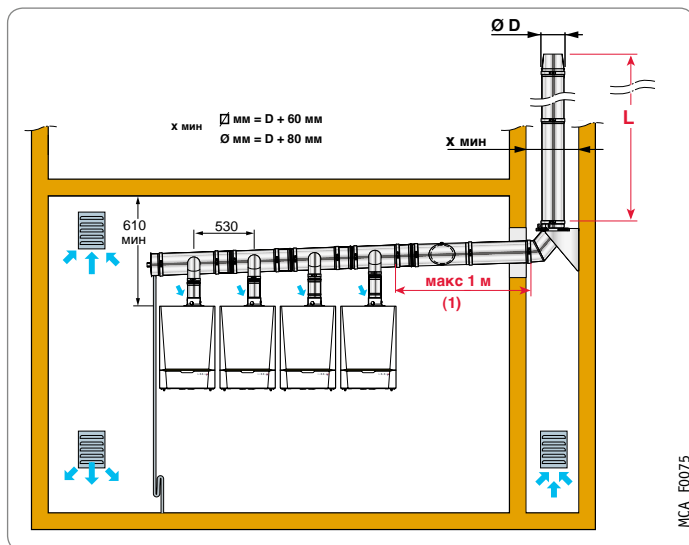

Использовать только дымоходы, предназначенные для такого типа оборудования

¹ Для расчета принята максимальная длина; для других случаев необходимо выполнять новый расчет.

КАСКАДНАЯ УСТАНОВКА КОТЛОВ В ОДИН РЯД НА СТЕНЕ ИЛИ НА ПОЛУ

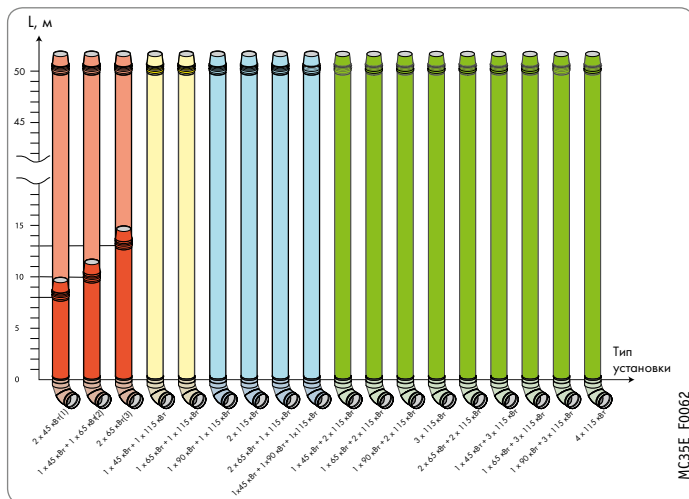

В случае наружной установки максимальная длина для корректной работы:
 (1): 7,9 м (2): 10,20 м (3): 13,10 м (4): 9,80 м
 (5): 11,70 м (6): 14,00 м (7): 16,40 м (8): 14,30 м



КАСКАДНАЯ УСТАНОВКА КОТЛОВ «СПИНА К СПИНЕ» НА ПОЛУ

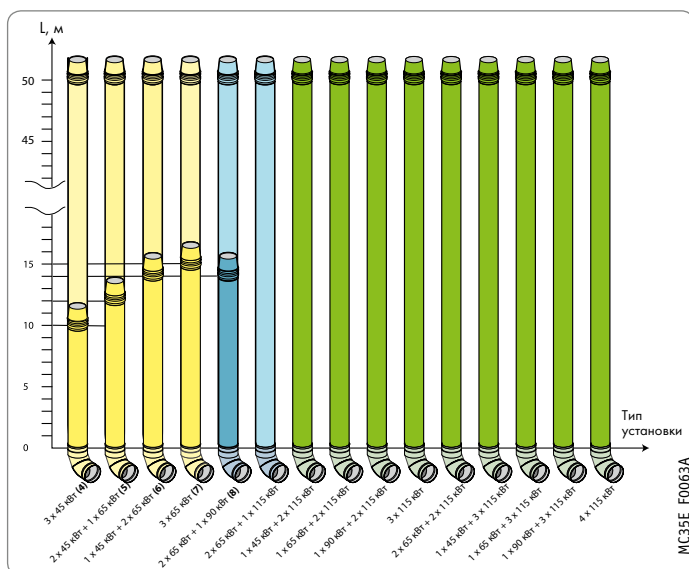

В случае наружной установки максимальная длина для корректной работы:
 (1): 9,80 м (2) 11,70 м (3): 14 м (4): 16,40 м
 (5) 14,30 м

- Котлы Innovens МСА 45/65/90/115, режим 80/60°C
- Давление дымовых газов на выходе из котла меньше 50 Па



Примечание:
 Приведенные значения длин имеют рекомендательный характер.

ДЫМОХОДЫ ДЛЯ MS... FF, MSL ... FF

1 Подсоединение C_{12x}

ГОРИЗОНТАЛЬНЫЙ КОАКСИАЛЬНЫЙ ДЫМОХОД (ВЫХОД ЧЕРЕЗ НАРУЖНУЮ СТЕНУ ИЛИ НА КРЫШУ)

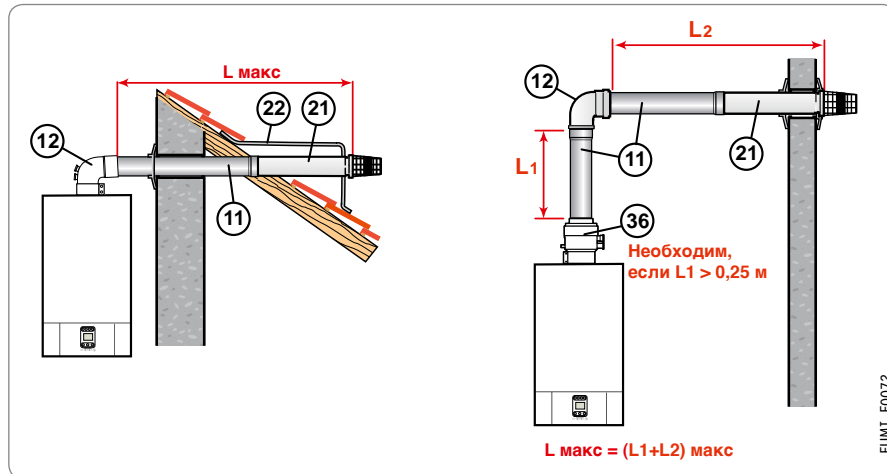

	L макс. (м)	
	Ø 60/100 мм	Ø 80/125 мм
MS...FF	4	10
MSL 24 (MI) FF	5	9
MSL 28 MI FF	4	8
MSL 31 (MI) FF	3	7

Дополнительное оборудование — дымоходы (AI) для котлов MS... FF, MSL ... FF	Ед. пост.	Артикул
Горизонтальный коаксиальный дымоход Ø 60/100 мм, длина 800 мм	DY 908	100016485

Минимальное количество принадлежностей дымоходов (AI) для подсоединения к горизонтальному коаксиальному дымоходу Ø 80/125 мм	Ед. пост.	Артикул
Горизонтальное окончание Ø 80/125 мм длиной 730 мм	CX 119	84837119
Адаптер-сборник конденсата Ø 80/125 мм	DY 909	100016486
Колено 87°	CX 76	84837743

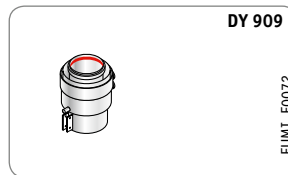
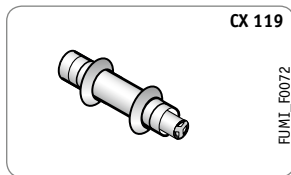
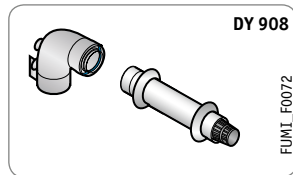

12
КОМПЛЕКТУЮЩИЕ

2 Подсоединение C_{32x}

ВЕРТИКАЛЬНЫЙ КОАКСИАЛЬНЫЙ ДЫМОХОД (ВЫХОД ЧЕРЕЗ НАКЛОННУЮ ИЛИ ПЛОСКУЮ КРЫШУ)

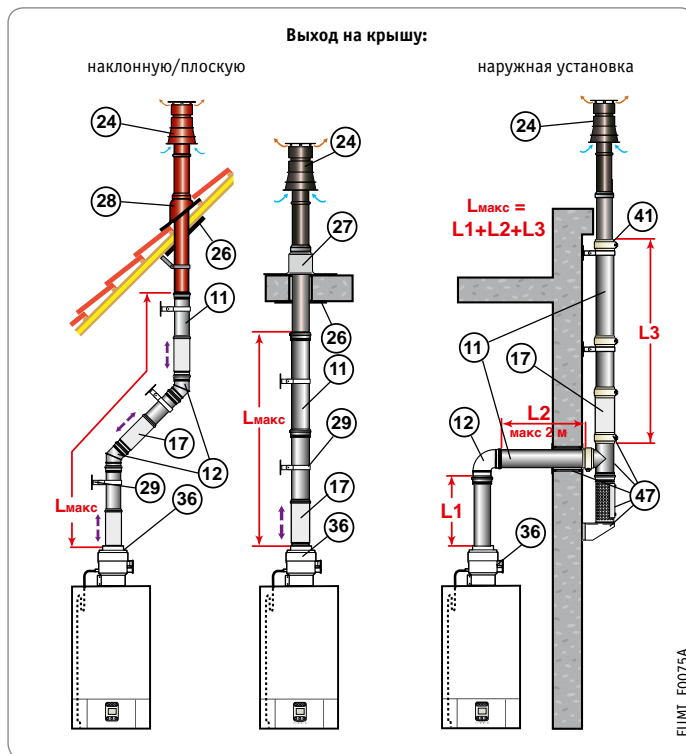

	L макс. (м)		
	Ø 60/100 мм на крышу	Ø 80/125 мм на крышу	Ø 80/125 мм наружная установка
MS...FF	-	9	7
MSL 24 (MI) FF, MSL 28 MI FF, MSL 31 (MI) FF	2	8	-

Дополнительное оборудование — дымоходы (AI) для котлов MS... FF	Ед. пост.	Артикул
Вертикальное коаксиальное окончание Ø 80/125 мм (чёрное)	DY 735	84887735
Вертикальное коаксиальное окончание Ø 80/125 мм (красное)	DY 736	84887736
Адаптер-сборник конденсата Ø 80/125 мм	DY 909	100016486

Дополнительное оборудование для дымоходов в случае наружной установки	Ед. пост.	Артикул
Монтажный набор для наружной установки	DY 60	84887460
Колено 87°	CX 76	84837743

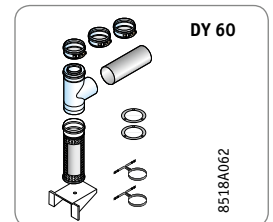
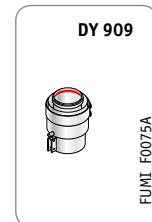
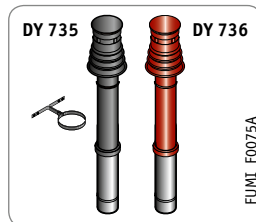

4 Подсоединение C_{42x}

ПОДСОЕДИНЕНИЕ К ОБЩЕМУ КОЛЛЕКТИВНОМУ ДЫМОХОДУ ЗСЕ Р КОТЛА С ГЕРМЕТИЧНОЙ КАМЕРОЙ СГОРАНИЯ

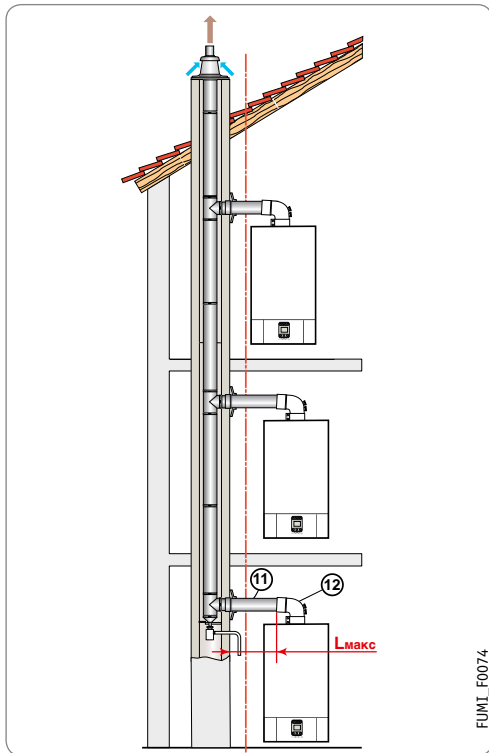

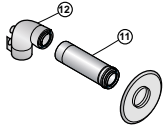
Минимальное количество принадлежностей дымоходов (AI) для подсоединения к дымоходу ЗСЕ Р		Ед. пост.	Артикул
Адаптер для коллективного дымохода ЗСЕ (C ₄₂)	 <p>① удлинение Ø 60/100 мм, длиной 0,25 м ② колено 87°</p>	DY 911	100016488

	L макс. (м)	
	Ø 60/100 мм	Ø 80/125 мм
MS...FF	4	–
MSL 24 (MI) FF	5	9
MSL 28 MI FF	4	8
MSL 31 (MI) FF	3	7

12

КОМПЛЕКТУЮЩИЕ

5 Подсоединение C₅₂

РАЗДЕЛЬНЫЕ ТРУБОПРОВОДЫ ДЛЯ ВОЗДУХА И ДЫМОВЫХ ГАЗОВ, ПЕРЕХОДНИК ДЛЯ РАЗДЕЛЕНИЯ НА 2 ПОТОКА (ВОЗДУХ ДЛЯ ГОРЕНИЯ ЗАБИРАЕТСЯ СНАРУЖИ)

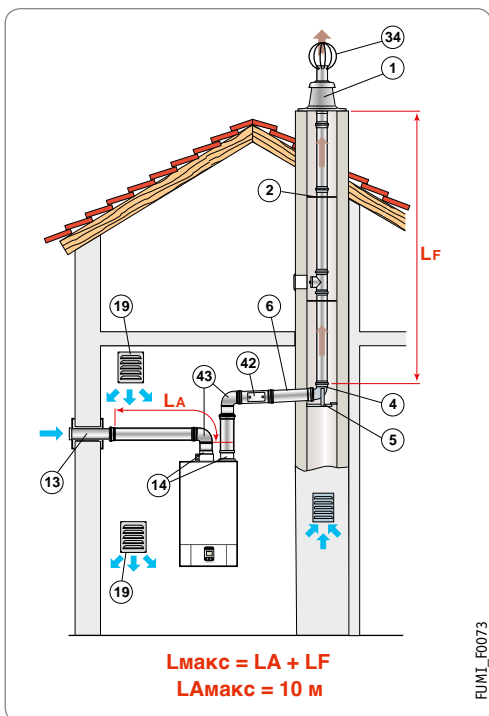

Минимальное количество принадлежностей дымоходов (AI) для подсоединения отдельных трубопроводов воздуха/дымовых газов (2 потока)		Ед. пост.	Артикул
Переходник для раздельного забора воздуха и удаления продуктов сгорания		HX 30	100016413
Набор для подсоединения дымовой трубы Ø 80 мм (алюминий)	 <p>① Окончание с проходным элементом ② Звезда для центрирования (2 штуки) ④ Колено 87° ⑤ Направляющая опора ⑥ Удлинение длиной 0,5 м</p>	DY 711	84887711
Патрубок забора воздуха снаружи		DY 38	84887438

Внимание:
данная конфигурация возможна только в котельной

	L макс. (м)	
	Ø 80 мм	
MS...FF	30	
MSL 24 (MI) FF	40	
MSL 28 MI FF, MSL 31 (MI) FF	25	

ДЫМОХОДЫ

ДОПОЛНИТЕЛЬНОЕ ОБОРУДОВАНИЕ

12 КОМПЛЕКТУЮЩИЕ

Ø 80 мм. (Al)		
Окончание с проходным элементом Ø 80-60 мм	DY 185	84887585
Тройник с лючком для ревизии Ø 80 мм, алюминий	DY 738	84887738
Звезда для центрирования (2 штуки)	DY 151	84887551
Переходник 2x80 мм	DY 819	100002361
Переходник bi-flux Ø 60/100-2x80 мм, алюминий	DY 723	84887723
Переходник Bi-Flux с Ø 60/100 на 2x80 мм	DY 868	100005825
Переходник на два потока 2 x 80 мм	HR 70	S101711
Переходник для раздельного забора воздуха и удаления продуктов сгорания	HX 30	100016413
Переходник на два потока 2 x 80 мм	DY 906	S100762
Переходник D80/100	DY 768	84887768
Патрубок забора воздуха снаружи	DY 38	84887438

Ø 100 мм (Al)		
Набор для подсоединения жесткой дымовой трубы Ø 100 мм, алюминий	DY 633	84887633
Окончание с проходным элементом Ø 100-110 мм, PPS	DY 189	84887589
Тройник с лючком для ревизии Ø 100 мм, алюминий	DY 739	84887739
Труба с лючком для ревизии Ø 100 мм, алюминий	DY 624	84887624
Удлинение Ø 100 мм длиной 500 мм (2 штуки), алюминий	DY 625	84887625
Удлинение Ø 100 мм длиной 1000 мм (2 штуки), алюминий	DY 626	84887626
Удлинение Ø 100 мм длиной 1950 мм (2 штуки), алюминий	DY 627	84887627
Колено 87° Ø 100 мм, алюминий	DY 629	84887629
Колено 45° Ø 100 мм (2 штуки), алюминий	DY 630	84887630
Звезда для центрирования Ø 100 мм (2 штуки)	DY 628	84887628
Переходник на два потока 2 x 100 мм	DY 907	S101626
Переходник 100/150 мм на 2 x 100 мм	DY 820	100002362
Патрубок забора воздуха снаружи	DY 810	100002285
Пластина внутренней отделки Ø 100 мм	DY 752	84887752

Ø 60/100 мм (Al)		
Горизонтальный коаксиальный дымоход Ø 60/100 мм L= 800 мм	DY 908	100016485
Удлинение длиной 250 мм	DY 746	84887746
Удлинение длиной 500 мм	DY 652	84887652
Удлинение длиной 1000 мм	DY 653	84887653
Удлинение длиной 1950 мм	DY 654	84887654
Колено 90 град. 60/100 мм	DY 655	84887655
2 колена по 45 град. Ø 60/100 мм	DY 656	84887656
Компенсационная муфта Ø 60/100 мм, алюминий	DY 659	84887659
Тройник с лючком для ревизии Ø 60/100 мм, алюминий	DY 660	84887660
Сборник конденсата Ø 60/100 мм	DY 910	100016487
Адаптер для коллективного дымохода ЗСЕ (С42)	DY 911	100016488

Ø 80/125 мм (Al)		
Адаптер-сборник конденсата Ø 80/125 мм	DY 909	100016486
Удлинение длиной 250 мм	CX 64	84837735
Удлинение длиной 500 мм	CX 65	84837736
Удлинение длиной 1000 мм	CX 66	84837737
Удлинение длиной 1950 мм	CX 93	84837793
Компенсационная муфта	CX 67	84837738
Колено 87°	CX 76	84837743
2 колена по 45°	CX 68	84837739
Уплотнительный хомут Ø 125 мм для наружного монтажа	DY 51	84887451
Вертикальное коаксиальное окончание Ø 80/125 мм (чёрное)	DY 735	84887735
Вертикальное коаксиальное окончание Ø 80/125 мм (красное)	DY 736	84887736
Горизонтальное окончание Ø 80/125 мм длиной 730 мм	CX 119	84837119
Набор для наружной установки	DY 60	84887460

Al/PPS		
Выход на крышу с углом наклона от 30° до 45°	DY 11	84887411
Выход на крышу с углом наклона от 40° до 55°	CX 49	84837729
Черепица с черной втулкой для выхода на крышу от 5° до 25°	CX 121	84837121
Черепица с черной втулкой для выхода на крышу от 25 до 45°	CX 52	84837732
Черепица с черной втулкой для выхода на крышу от 35 до 55°	CX 63	84837734
Черепица с черной втулкой для выхода на крышу от 5° до 25°	CX 120	84837120
Черепица с красной втулкой для выхода на крышу от 25 до 45°	CX 83	84837783
Черепица с красной втулкой для выхода на крышу от 35 до 55°	CX 84	84837784
Черепица с черной втулкой для выхода на крышу от 25 до 45°	CX 104	84827104
Черепица с красной втулкой для выхода на крышу от 25 до 45°	CX 106	84827106
Уплотняющая основа для плоской крыши - Ø 80/125 мм.	CX 51	84837731
Уплотняющая основа для плоской крыши - Ø 100/150 мм.	CX 103	84827103
Пластина внутренней отделки - Ø 80/125 мм.	CX 72	84837741
Пластина внутренней отделки - Ø 100/150 мм.	CX 115	84827115
Крепёжный хомут Ø 125 мм с коротким держателем	CX 118	84837118
Крепёжный хомут Ø 125 мм с длинным держателем	CX 79	84837779
Крепёжный хомут с длинным держателем 150 мм	CX 111	84827111
Решетка для вентиляции 250X300 мм	DY 35	84887435
Внутренняя решетка забора воздуха 250x300 мм	DY 36	84887436
Защитная решетка из нержавеющей стали Ø 60/100 мм	DY 166	84887566
Защитная решетка Ø 80/125 мм	DY 865	100005002
Защитная решетка Ø 100/150 мм	DY 866	100005004

Ø 60/100 мм (PPS)		
Горизонтальный коаксиальный дымоход Ø 60/100 мм, дл. 800 мм, PPS/оцинкованная сталь	DY 871	100008296
Горизонтальный коаксиальный дымоход Ø 60/100 мм	HR 48	100013756
Отцентрированное горизонтальное коаксиальное окончание Ø 60/100 мм	DY 885	100011888
Окончание для установки в существующий коаксиальный дымоход Ø 60/100	DY 912	100017526
Набор для подсоединения котла Ø 60/100 мм, PPS	DY 702	84887702
Удлинение Ø 60/100 мм длиной 500 мм, PPS	DY 681	84887681
Удлинение Ø 60/100 мм длиной 1000 мм, PPS	DY 682	84887682
Удлинение Ø 60/100 мм длиной 1950 мм, PPS	DY 683	84887683
Колено 87° Ø 60/100 мм, PPS (1 штука)	DY 684	84887684
Колено 45° Ø 60/100 мм, PPS (2 штуки)	DY 685	84887685
Колено 30° Ø 60/100 мм, PPS (2 штуки)	DY 686	84887686
Колено 15° Ø 60/100 мм, PPS (2 штуки)	DY 687	84887687
Уменьшенное коаксиальное колено Ø 60/100 мм.	HR 67	S101712
Труба с лючком для ревизии Ø 60/100 мм, PPS	DY 689	84887689
Компенсационная муфта Ø 60/100 мм, PPS (дл. 50-250 мм)	DY 688	84887688
Тройник с лючком для ревизии Ø 60/100 мм, PPS	DY 737	84887737

Ø 80/125 мм (PPS)		
Горизонтальный коаксиальный дымоход Ø 80/125мм	DY 882	100011365
Вертикальное коаксиальное окончание Ø 80/125 мм (чёрное)	DY 843	100002732
Вертикальное коаксиальное окончание Ø 80/125 мм (красное)	DY 844	100002733
Набор для подсоединения котла Ø 80/125 мм, PPS/алюминий	DY 716	84887716
Набор для подсоединения котла Ø 80/125 мм, PPS/алюминий	DY 913	100017527
Набор для перпендикулярного подсоединения котла	DY 849	100003271
Набор для вертикального подсоединения котла	DY 850	100003272
Переходник с Ø 60/100 мм на Ø 80/125 мм, PPS	DY 708	84887708
Переходник воздух-дымовые газы, Ø 80/125 мм	HR 68	S101688
Удлинение Ø 80/125 мм длиной 250 мм	DY 126	84887526
Удлинение Ø 80/125 мм длиной 500 мм	DY 127	84887527
Удлинение Ø 80/125 мм длиной 1000 мм	DY 128	84887528
Удлинение Ø 80/125 мм длиной 1950 мм	DY 129	84887529
Тройник Ø 80/125 мм с лючком для ревизии	DY 125	84887525
Труба Ø 80/125 мм с лючком для ревизии	DY 124	84887524
Колено с лючком для ревизии Ø 80/125 мм, PPS/алюминий	DY 875	100008311
Колено 87° Ø 80/125 мм (1 штука)	DY 131	84887531
Колено 45° Ø 80/125 мм (2 штуки)	DY 132	84887532
Компенсационная муфта Ø 80/125 мм	DY 130	84887530
Сборник конденсата Ø 80/125 мм	DY 916	100018981
Переходник воздух/дымовые газы Ø 80/125 мм	HR 38	S100465
Набор для подсоединения ЗСЕР Ø 80/125мм, PPS/алюминий	DY 887	100014000
Набор для подсоединения ЗСЕР Ø 80/125мм, PPS/алюминий	DY 921	100020019

ДЫМОХОДЫ

ДОПОЛНИТЕЛЬНОЕ ОБОРУДОВАНИЕ

Ø 100/150 мм (PPS)		
Горизонтальный коаксиальный дымоход Ø 110/150мм	DY 881	100011364
Вертикальное коаксиальное окончание Ø 110/150 мм (чёрное)	DY 845	100002734
Набор для подсоединения котла	DY 818	100002360
Набор для подсоединения жёсткой дымовой трубы	DY 914	100017529
Переходник с 100/150 мм на 110/150 мм	DY 817	100002357
Удлинение длиной 500 мм	DY 811	100002351
Удлинение длиной 1000 мм	DY 812	100002352
Тройник с лючком для ревизии	DY 816	100002356
Труба с лючком для ревизии	DY 815	100002355
Колено 87°	DY 813	100002353
Колено 45°	DY 814	100002354
Сборник конденсата Ø 110/150 мм	DY 918	100018984

Ø 60 мм (PPS)		
Набор для подсоединения дымовой трубы Ø 60 мм, PPS	DY 700	84887700
Тройник с лючком для ревизии Ø 60 мм, PPS	DY 741	84887741
Труба с лючком для ревизии Ø 60 мм, PPS	DY 698	84887698
Удлинение Ø 60 мм длиной 500 мм, PPS (2 штуки)	DY 690	84887690
Удлинение Ø 60 мм длиной 1000 мм, PPS (2 штуки)	DY 691	84887691
Удлинение Ø 60 мм длиной 1950 мм, PPS (2 штуки)	DY 692	84887692
Колено 87° Ø 60 мм, PPS (1 штука)	DY 693	84887693
Колено 45° Ø 60 мм, PPS (2 штуки)	DY 694	84887694
Звезда для центрирования Ø 60 мм (2 штуки)	DY 673	84887673

Ø 80 мм (PPS)		
Пластина внутренней отделки Ø 80 мм	DY 757	84887757
Набор для подсоединения дымовой трубы Ø 80 мм, PPS	DY 701	84887701
Набор для подсоединения жесткой дымовой трубы Ø 80мм, PPS	DY 717	84887717
Окончание с проходным элементом Ø 80-60 мм	DY 185	84887585
Защитная решетка из нержавеющей стали для выхода наружу		300007172
Тройник Ø 80 мм с лючком для ревизии	DY 163	84887563
Колено с лючком для ревизии Ø 80 мм, PPS	DY 877	100008301
Труба Ø 80 мм с лючком для ревизии	DY 146	84887546
Удлинение длиной 250 мм (2 штуки)	DY 613	84887613
Удлинение Ø 80 мм длиной 500 мм, PPS (2 штуки)	DY 614	84887614
Удлинение Ø 80 мм длиной 1000 мм, PPS (2 штуки)	DY 615	84887615
Удлинение Ø 80 мм длиной 1950 мм (2 штуки)	DY 150	84887550
Колено 87° Ø 80 мм (1 штука)	DY 152	84887552
Колено 45° Ø 80 мм (2 штуки)	DY 154	84887554
Сборник конденсата Ø 80 мм	DY 919	100018985
Звезда для центрирования (2 штуки)	DY 151	84887551

Ø 80 мм (PPS, гибкий)		
Набор для подсоединения дымовой трубы Ø 80 мм, PPS	DY 895	100015325
Окончание с проходным элементом (гибкий трубопровод) Ø 80 мм, PPS	DY 899	100015329
Защитная решетка из нержавеющей стали для выхода наружу		300007172
Гибкий трубопровод Ø 80 мм (12,5 м), PPS	DY 897	100015327
Гибкий трубопровод Ø 80 мм (50 м), PPS	DY 896	100015326
Соединительная деталь для гибкого трубопровода Ø 80 мм, PPS	DY 898	100015328
Труба с лючком для ревизии для гибкого трубопровода Ø 80 мм, PPS	DY 900	100015330
Вспомогательное оборудование для вставки гибкого трубопровода Ø 80 мм	DY 901	100015331
Переходник для гибкого трубопровода PPS Ø 80 мм	DY 904	100015880
Звезда для центрирования Ø 80 мм (2 штуки)	DY 618	84887618

Ø 110 мм (PPS)		
Переходник с 100/150 мм на 110/150 мм	DY 817	100002357
Переходник 150/110 мм	DY 915	100017634
Набор для подсоединения дымовой трубы 80/110 мм	DY 876	100008312
Набор для подсоединения дымовой трубы	DY 177	84887577
Окончание с проходным элементом Ø 100-110 мм, PPS	DY 189	84887589
Защитная решетка из нержавеющей стали для выхода наружу		300007173
Прямая труба с лючком для ревизии	DY 183	84887583
Колено с лючком для ревизии	DY 188	84887588
Удлинение длиной 500 мм	DY 180	84887580
Удлинение длиной 1000 мм	DY 179	84887579
Удлинение длиной 1950 мм	DY 178	84887578
Колено 87°	DY 181	84887581
Колено 45°	DY 182	84887582
Сборник конденсата Ø 100 мм	DY 917	100018983
Звезда для центрирования (2 штуки)	DY 187	84887587
Пластина отделки дымовой трубы 110	DY 879	100010270

Ø 110 мм (PPS, гибкий)		
Набор для подсоединения гибкой дымовой трубы PPS Ø 110 мм	DY 888	100015287
Окончание с проходным элементом для гибкого трубопровода Ø 110 мм, PPS	DY 892	100015322
Защитная решетка из нержавеющей стали для выхода наружу		300007173
Гибкая труба PPS Ø 110 мм, дл. 15 м	DY 889	100015288
Гибкая труба PPS Ø 110 мм, дл. 25 м	DY 890	100015289
Соединительная деталь для гибкого трубопровода Ø 110 мм, PPS	DY 891	100015321
Труба с лючком для ревизии для гибкого трубопровода Ø 110 мм, PPS	DY 893	100015323
Вспомогательное оборудование для вставки гибкого трубопровода Ø 110 мм	DY 894	100015324
Переходник Ø 110 мм, PPS	DY 905	100015881
Звезда для центрирования Ø 110 мм (4 штуки)	DY 805	100002280

Принадлежности (АI/PPS)		
Выход на крышу с углом наклона от 30° до 45°	DY 11	84887411
Выход на крышу с углом наклона от 40° до 55°	CX 49	84837729
Черепица с черной втулкой для выхода на крышу от 5° до 25°	CX 121	84837121
Черепица с черной втулкой для выхода на крышу от 25 до 45°	CX 52	84837732
Черепица с черной втулкой для выхода на крышу от 35 до 55°	CX 63	84837734
Черепица с красной втулкой для выхода на крышу от 5° до 25°	CX 120	84837120
Черепица с красной втулкой для выхода на крышу от 25 до 45°	CX 83	84837783
Черепица с красной втулкой для выхода на крышу от 35 до 55°	CX 84	84837784
Черепица с черной втулкой для выхода на крышу от 25 до 45°	CX 104	84827104
Черепица с красной втулкой для выхода на крышу от 25 до 45°	CX 106	84827106
Уплотняющая основа для плоской крыши Ø 80/125 мм	CX 51	84837731
Уплотняющая основа для плоской крыши Ø 110/150 мм	CX 103	84827103
Пластина внутренней отделки Ø 80/125 мм	CX 72	84837741
Пластина внутренней отделки Ø 110/150 мм	CX 115	84827115
Крепёжный хомут Ø 125 мм с коротким держателем	CX 118	84837118
Крепёжный хомут Ø 125 мм с длинным держателем	CX 79	84837779
Крепёжный хомут с длинным держателем 150 мм	CX 111	84827111
Решетка для вентиляции 250 x 300 мм	DY 35	84887435
Внутренняя решетка забора воздуха 250 x 300 мм	DY 36	84887436
Защитная решетка из нержавеющей стали Ø 60/100 мм	DY 166	84887566
Защитная решетка Ø 80/125 мм	DY 865	100005002
Защитная решетка Ø 110/150 мм	DY 866	100005004

12

КОМПЛЕКТУЮЩИЕ

ДЫМОХОДЫ

ДЛЯ C 230 ECO, C 330 ECO, C 630 ECO

12

КОМПЛЕКТУЮЩИЕ

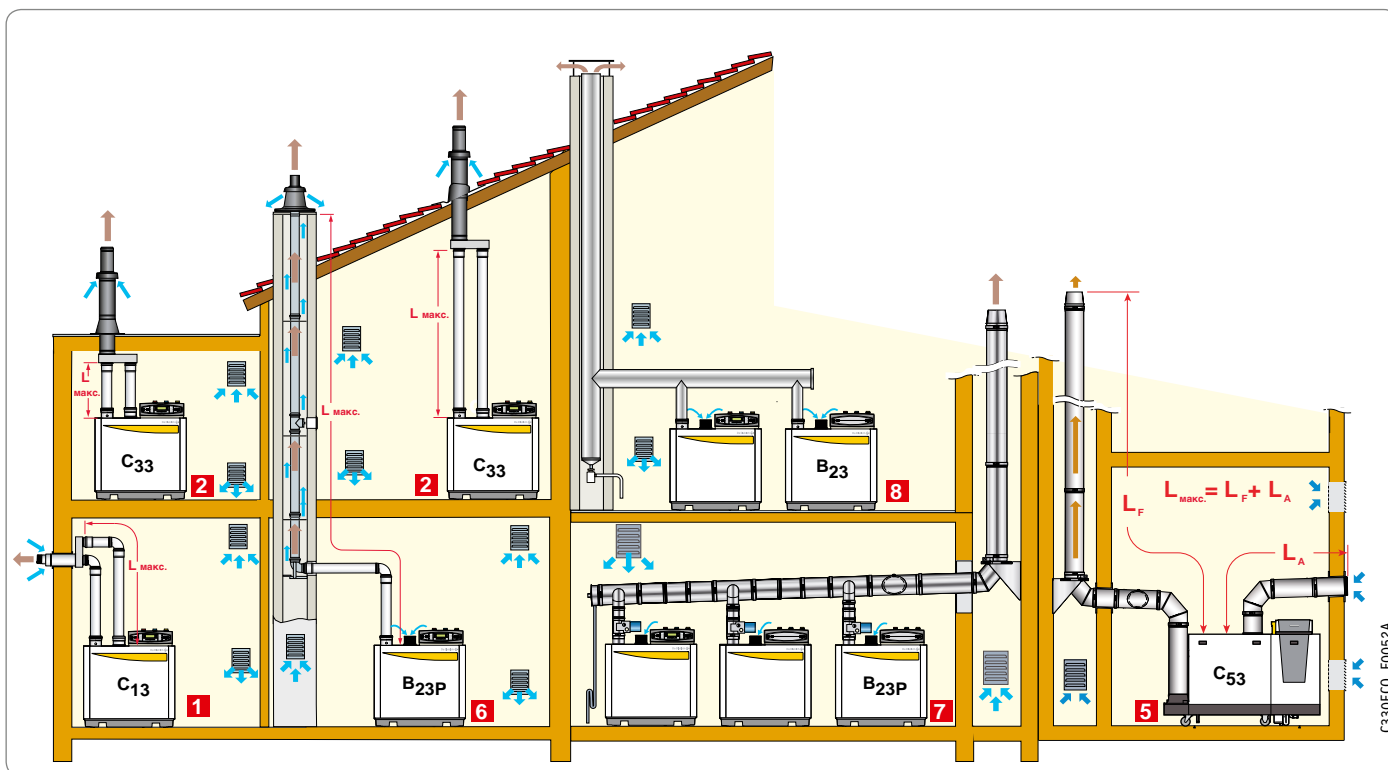

C330ECO_F0052A

КЛАССИФИКАЦИЯ

- 1 Тип C₁₃**
Подсоединение воздух/дымовые газы при помощи отдельных трубопроводов с концентрическим горизонтальным окончанием (горизонтальный коаксиальный дымоход)
- 2 Тип C₃₃**
Подсоединение воздух/дымовые газы при помощи отдельных трубопроводов с концентрическим вертикальным окончанием (вертикальный коаксиальный дымоход)
- 6 Тип B_{23P}**
Подсоединение к дымовой трубе (воздух на горение забирается из помещения котельной)
- 7 Тип B_{23P} для каскадной установки**
Подсоединение к одной дымовой трубе нескольких котлов в каскаде, воздух на горение забирается из помещения котельной. Отсечный клапан дымовых газов заказывается отдельно как дополнительное оборудование (ед. пост. GV 24 для C 230 Eco)
- 8 Тип B₂₃**
Подсоединение одного котла или каскадной установки к влагуустойчивой дымовой трубе под разряжением (воздух на горение забирается из помещения котельной)

Тип подсоединения воздух / дымовые газы			Максимальная длина соединительных трубопроводов (м)					
			C 230 ...Eco				C 330 Eco	C 630 Eco
			85	130	170	210		
Концентрические трубопроводы с горизонтальным окончанием	C ₁₃	Ø 150 мм (Al) или 160 мм (PPS)	50	37	16	14	-	-
		Концентрические трубопроводы с вертикальным окончанием	C ₃₃	Ø 150 мм (Al) или 160 мм (PPS)	50	37	16	14
Дымовая труба (воздух для горения забирается из помещения)	B _{23P}	Ø 110 мм (PPS)	27	8	-	-	-	-
		Ø 110 мм (PPS гибкие)	14,5	4	-	-	-	-
		Ø 150 мм (Al)	50	50	45	27	-	-
		Ø 160 мм (PPS)	50	50	50	43	-	-
		Ø 250 мм	-	-	-	-	50	-
Ø 350 мм	-	-	-	-	-	50		

Рекомендации по подключению контуров отвода продуктов сгорания и забора воздуха:

- Контур продуктов сгорания должен быть газоплотным, водонепроницаемым и выполнен таким образом, чтобы обеспечивать отвод конденсата.
- Горизонтальные участки должны выполняться с уклоном 5 мм на метр в сторону котла.
- Трубопроводы отвода продуктов сгорания длиной более 2 м должны быть закреплены и не должны опираться на котел.

1 Подсоединение С₁₃

ГОРИЗОНТАЛЬНЫЙ КОАКСИАЛЬНЫЙ ДЫМОХОД (PPS, AL)

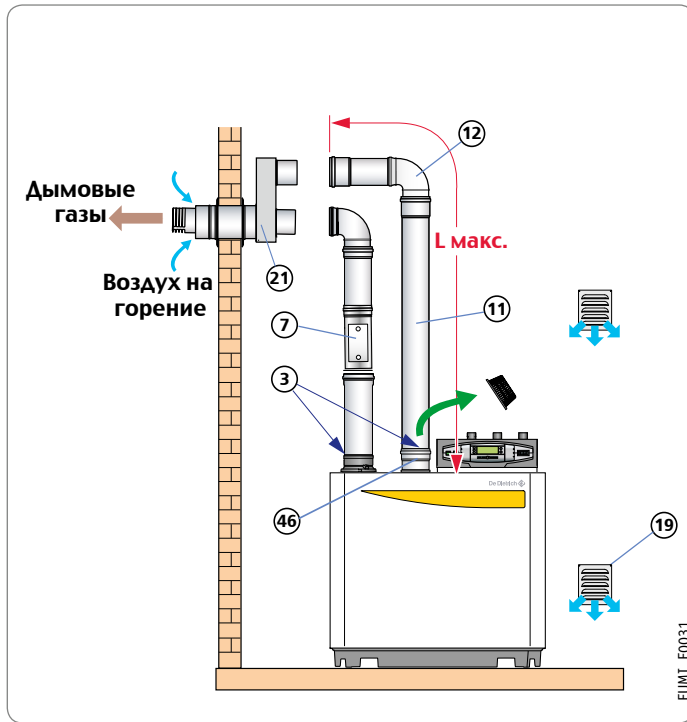

Горизонтальный коаксиальный дымоход*	PPS Ø 160/220 мм Ø D=160 мм	DY 827	
	AL Ø 150 мм/220 мм Ø D=150 мм	DY 831	
Патрубок подсоединения воздуха		DY 830	
Переходник Ø 150 на Ø 160 мм		DY 825	

*Для стен толщиной > 400 мм заказывается удлинение (доп. оборудование), см. ниже

Ø 150 или Ø 160 мм	L _{макс.} (м)
С 230-85 Eco	50
С 230-130 Eco	37
С 230-170 Eco	16
С 230-210 Eco	14

Примечание:

L_{макс.} определяется суммой длин прямых участков трубопровода воздух/дымовые газы и соответствующих размеров других элементов.





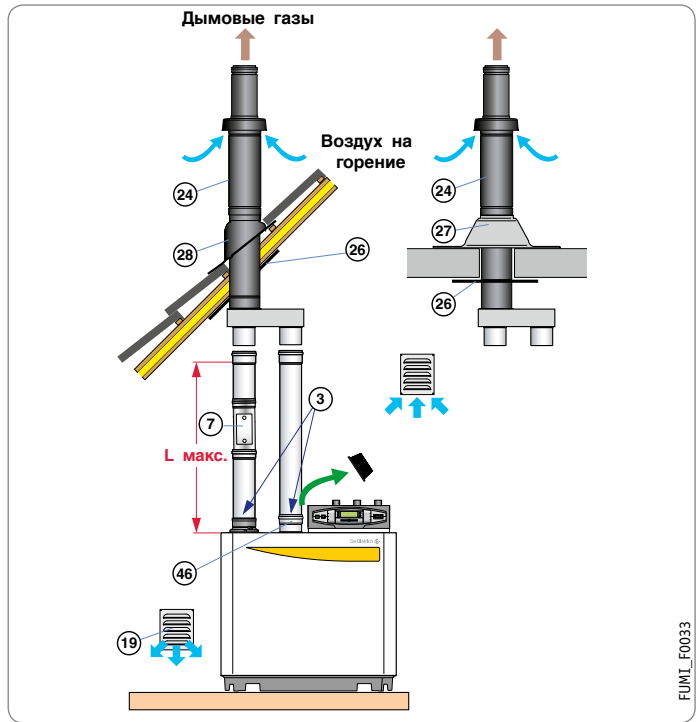

	Эквивалентная длина, м	
Ø подсоединения, мм	150 (AL)	160 (PPS)
Колено 87°	6,4	5
Колено 45°	1,7	1,4
Колено с лючком для ревизии	-	5
Труба с лючком для ревизии	0,5	0,9
Тройник с лючком для ревизии	6,4	-

Принадлежности для подсоединений С ₁₃ и С ₃₃ (PPS) Ø 160 мм	Ед. пост.	Артикул
Вертикальное коаксиальное окончание Ø 160/220 мм, PPS/оцинкованная сталь	DY 826	100002400
Горизонтальное коаксиальное окончание Ø 160/220 мм, PPS/оцинкованная сталь	DY 827	100002401
Удлинение для горизонтального коакс. дымохода Ø 160/220 мм, дл. 1000 мм, PPS	DY 857	100004040
Удлинение Ø 160 мм длиной 500 мм, PPS	DY 822	100002396
Удлинение Ø 160 мм длиной 1000 мм, PPS	DY 821	100002395
Труба с лючком для ревизии Ø 160 мм, дл. 300 мм, PPS	DY 833	100002471
Колено 87° Ø 160 мм	DY 823	100002397
Колено 45° Ø 160 мм	DY 824	100002398
Колено с лючком для ревизии Ø 160 мм, PPS	DY 834	100002472
Крепежный хомут Ø 160 мм	DY 842	100002693
Проходной элемент для плоской крыши Ø 160/220 мм	DY 828	100002402
Проходной элемент для наклонной крыши 35° Ø 160/220 мм	DY 829	100002403
Пластина внутренней отделки Ø 220 мм (2 штуки)	DY 840	100002700

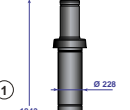
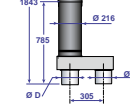
2 Подсоединение С₃₃

ВЕРТИКАЛЬНЫЙ КОАКСИАЛЬНЫЙ ДЫМОХОД (PPS, AL)



Вертикальный коаксиальный дымоход	PPS Ø 160/220 мм Ø D=160 мм	DY 826	
	AL Ø 150 мм/220 мм Ø D=150 мм	DY 835	
Патрубок подсоединения воздуха		DY 830	
Пластина внутренней отделки		DY 840	
Проходной элемент для наклонной крыши		DY 829	
Проходной элемент для плоской крыши		DY 828	
Переходник Ø 150 на Ø 160 мм		DY 825	

Принадлежности для подсоединений С ₁₃ и С ₃₃ (AL) Ø 150 мм	Ед. пост.	Артикул
Горизонтальное коаксиальное окончание Ø 160/220 мм, PPS/оцинкованная сталь	DY 831	100002469
Вертикальное коаксиальное окончание Ø 150/220 мм, алюминий/оцинкованная сталь	DY 835	100002473
Удлинение для горизонтального коакс. дымохода Ø 150/220 мм, дл. 1000 мм, алюминий/оцинкованная сталь	DY 864	100004243
Удлинение Ø 150 мм длиной 500 мм, алюминий	DY 645	84887645
Удлинение Ø 150 мм длиной 1000 мм, алюминий	DY 646	84887646
Удлинение Ø 150 мм длиной 1950 мм, алюминий	DY 647	84887647
Колено 87° Ø 150 мм (1 штука), алюминий	DY 649	84887649
Колено 45° Ø 150 мм (2 штуки), алюминий	DY 650	84887650
Тройник для чистки Ø 150 мм, алюминий	DY 832	100002470
Крепежный хомут Ø 150 мм	DY 841	100002692
Проходной элемент для плоской крыши Ø 160/220 мм	DY 828	100002402
Проходной элемент для наклонной крыши 35° Ø 160/220 мм	DY 829	100002403
Пластина внутренней отделки Ø 220 мм (2 штуки)	DY 840	100002700

ДЫМОХОДЫ ДЛЯ С 230 ECO

6 Подсоединение В_{23P}

ДЫМОВАЯ ТРУБА (PPS, AL)

12

КОМПЛЕКТУЮЩИЕ

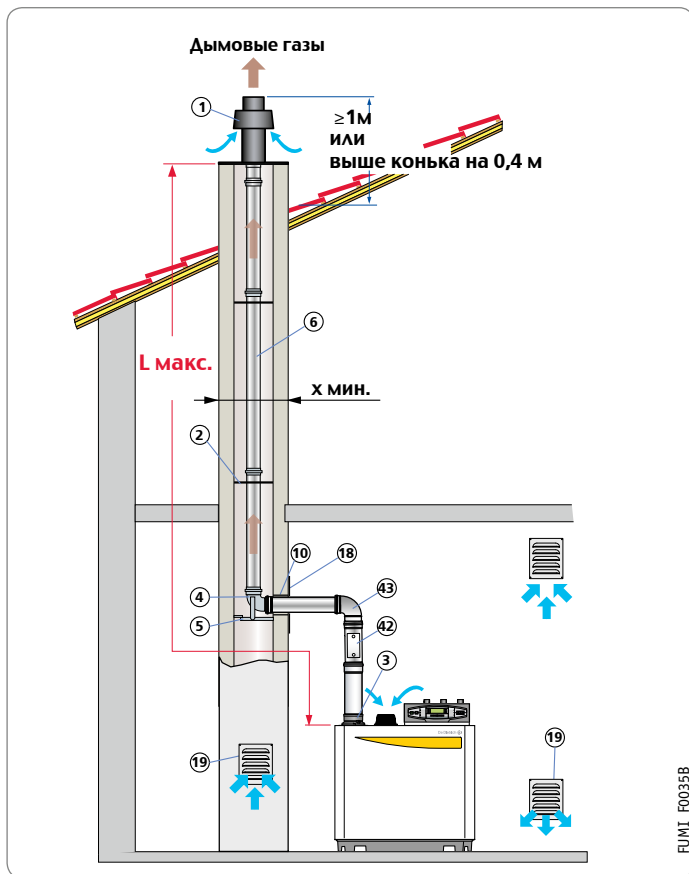

FUMI_F0035B

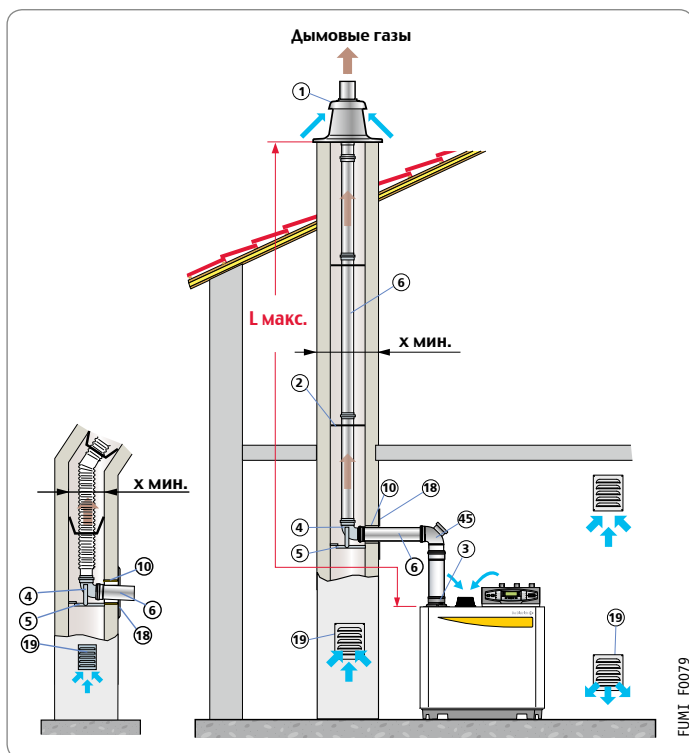

FUMI_F0079

Тип котла С 230-... ECO		L _{макс} , м			
		Ø 110 мм (PPS, жёсткий)	Ø 110 мм (PPS, гибкий)	Ø 150 мм (AL)	Ø 160 мм (PPS)
C230-85 Eco		27	14,5	50	50
C230-130 Eco		8	5	50	50
C230-170 Eco				45	50
C230-210 Eco				27	43
X мин.	∇ мм	170	170	220	220
	Ø мм	190	190	240	240

Примечание: L_{макс} определяется суммой длин прямых участков трубопровода воздуха/дымовые газы и соответствующих размеров других элементов.

	Ø 110 мм (жёсткий)	Ø 110 мм (гибкий)	Ø 160 мм (PPS)	Ø 150 мм (AL)
1 колено 87°	4,9	-	5	6,4
1 колено 45°	1,1	-	1,4	1,7
1 колено с лючком для ревизии	4,8	-	5	-
1 труба с лючком для ревизии	-	0,5	0,9	0,5
1 тройник с лючком для ревизии	5,6	-	-	6,4

Минимальное количество принадлежностей для подсоединения к дымовой трубе

Ø подсоединения	Набор для подсоединения дымовой трубы или				
	Проходной элемент	Колено 87° + опора	Пластина для отделки	Гильза длиной 500 мм	Переходник Ø 150 мм на Ø 160 мм
Ø 110 мм (PPS)	Ед. пост.	DY 177	DY 879	DY 753	DY 915
	Артикул	84887577	100010270	84887753	100017634
Ø 110 мм (PPS гибкий)	Ед. пост.	DY 888	DY 879	DY 753	DY 915
	Артикул	100015287	100010270	84887753	100017634
Ø 150 мм (AL)	Ед. пост.	DY 780	DY 855	DY 856	DY 773
	Артикул	84887780	100003968	100003969	84887773
Ø 160 мм (PPS)	Ед. пост.	DY 837	DY 836	DY 838	DY 773
	Артикул	100002475	100002474	100002476	84887773

**DY 780
DY 837**

1

**DY 773
(DY 753)**

10

**DY 855
DY 836**

4+5

**DY 856
DY 838
DY 879**

18

DY 825

3

DY 915

3

DY 177 (DY 888)

1a

2

4

5

6

1 Окончание с проходным элементом

1a Чёрная труба PPS с отделкой, длина 0,345 м

2 Звезда для центрирования (2 штуки)

4 Колено 87°

5 Направляющая опора

6 Удлинение длиной 0,5 м

MC35E_F0054A

Ø 110 мм

Принадлежности (PPS)	Ед. пост.	Артикул
Набор для подсоединения дымовой трубы	DY 177	84887577
Окончание с проходным элементом	DY 189	84887589
Удлинение длиной 500 мм	DY 180	84887580
Удлинение длиной 1000 мм	DY 179	84887579
Удлинение длиной 1950 мм	DY 178	84887578
Колено 87°	DY 181	84887581
Колено 45°	DY 182	84887582
Труба с лючком для ревизии	DY 183	84887583
Колено с лючком для ревизии	DY 188	84887588
Окончание с проходным элементом	DY 189	84887589
Звезда для центрирования (2 штуки)	DY 187	84887587
Решетка для вентиляции 250 x 300 мм	DY 35	84887435
Внутренняя решетка забора воздуха 250 x 300 мм	DY 36	84887436
Пластина отделки дымовой трубы 110 мм	DY 879	100010270

Ø 110 мм (гибкие)

Принадлежности (PPS)	Ед. пост.	Артикул
Набор для подсоединения гибкой дымовой трубы PPS Ø 110 мм	DY 888	100015287
Окончание с проходным элементом для гибкого трубопровода Ø 110 мм, PPS	DY 892	100015322
Гибкая труба PPS Ø 110 мм, дл. 15 м	DY 889	100015288
Гибкая труба PPS Ø 110 мм, дл. 25 м	DY 890	100015289
Соединительная деталь для гибкого трубопровода Ø 110 мм, PPS	DY 891	100015321
Труба с лючком для ревизии для гибкого трубопровода Ø 110 мм, PPS	DY 893	100015323
Вспомогательное оборудование для вставки гибкого трубопровода Ø 110 мм	DY 894	100015324
Переходник Ø 110 мм, PPS	DY 905	100015881
Звезда для центрирования Ø 110 мм (4 штуки)	DY 805	100002280
Переходник 150/110 мм	DY 915	100017634
Решетка для вентиляции 250 x 300 мм	DY 35	84887435
Внутренняя решетка забора воздуха 250 x 300 мм	DY 36	84887436

Ø 150 мм

Принадлежности (Al)	Ед. пост.	Артикул
Удлинение Ø 150 мм длиной 500 мм, алюминий	DY 645	84887645
Удлинение Ø 150 мм длиной 1000 мм, алюминий	DY 646	84887646
Удлинение Ø 150 мм длиной 1950 мм, алюминий	DY 647	84887647
Колено 87° Ø 150 мм (1 штука), алюминий	DY 649	84887649
Колено 45° Ø 150 мм (2 штуки), алюминий	DY 650	84887650
Тройник для чистки Ø 150 мм, алюминий	DY 832	100002470
Звезда для центрирования Ø 150 мм (2 штуки)	DY 648	84887648
Колено Ø 150 мм (алюминий) с опорой	DY 855	100003968
Футляр Ø 165 мм, дл. 500 мм	DY 773	84887773
Окончание с проходным элементом Ø 150 мм	DY 780	84887780
Пластина отделки дымовой трубы Ø 150 мм	DY 856	100003969
Решетка для вентиляции 250 x 300 мм	DY 35	84887435
Внутренняя решетка забора воздуха 250 x 300 мм	DY 36	84887436

Ø 160 мм

Принадлежности (PPS)	Ед. пост.	Артикул
Переходник Ø 150-160 мм	DY 825	100002399
Удлинение Ø 160 мм длиной 500 мм, PPS	DY 822	100002396
Удлинение Ø 160 мм длиной 1000 мм, PPS	DY 821	100002395
Труба с лючком для ревизии Ø 160 мм, дл. 300 мм, PPS	DY 833	100002471
Колено 87° Ø 160 мм	DY 823	100002397
Колено 45° Ø 160 мм	DY 824	100002398
Колено с лючком для ревизии Ø 160 мм, PPS	DY 834	100002472
Звезда для центрирования Ø 160 мм (2 штуки)	DY 839	100002540
Решетка для вентиляции 250 x 300 мм	DY 35	84887435
Внутренняя решетка забора воздуха 250 x 300 мм	DY 36	84887436

7 Подсоединение V_{23P} (для С 230 Есо)

для каскадной установки

Использовать только дымоходы, предназначенные для такого типа оборудования

- Котлы С 230 Есо, режим 50/30°С
- Отсечные клапана для С 230 Есо необходимо заказывать отдельно (Ед. пост. GV 24)

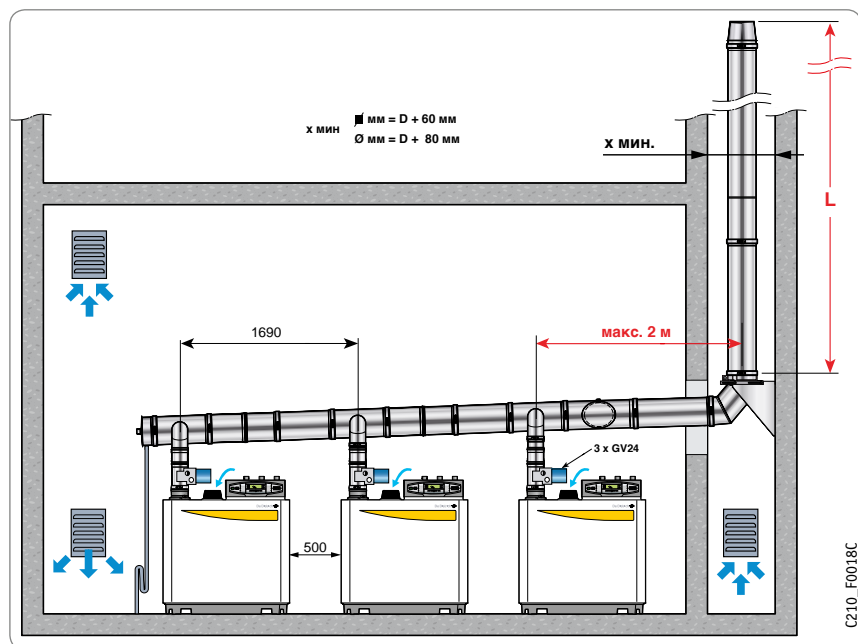

Макс. в зависимости от диаметра трубопровода D (мм) для различных комбинаций каскадной установки С 230 (Значения длин были определены с учетом размеров, приведенных слева. Для других случаев требуется расчет.)

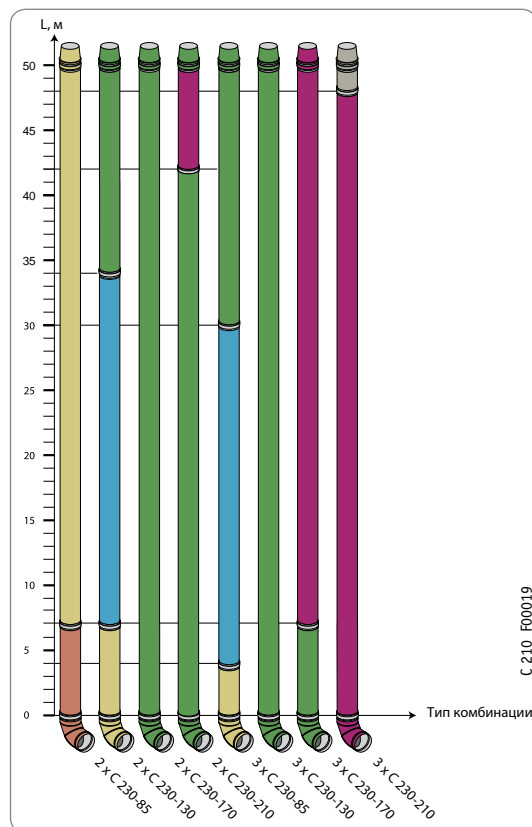

Примечание:
Приведенные значения длин имеют рекомендательный характер.

ДЫМОХОДЫ ДЛЯ С 330 ECO И С 630 ECO

2 Подсоединение С₃₃

ВЕРТИКАЛЬНЫЙ КООКСИАЛЬНЫЙ ДЫМОХОД ДЛЯ С 330 ECO И С 630 ECO

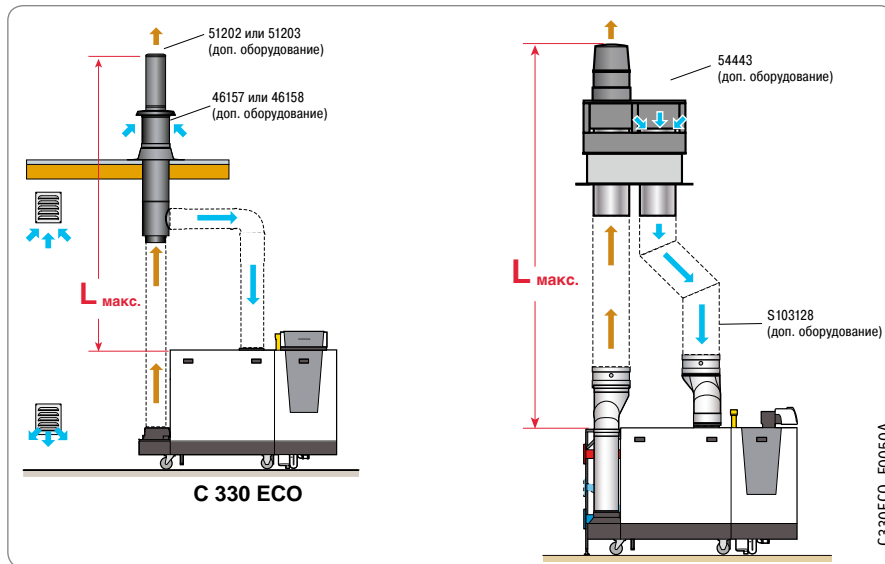

- Котлы С 330 Eco / С 630 Eco, режим 50/30°C
- Избыточное давление на выходе из котла меньше 50 Па

Тип котла С 330-... ECO	Максимальная длина L (1)
	Ø 250 мм
280	50 м
350	50 м
430	50 м
500	50 м
570	34 м
650	50 м

Тип котла С 630-... ECO	Максимальная длина L (1)	
	Ø 350 мм	Ø 400 мм
560	50 м	50 м
700	50 м	50 м
860	50 м	50 м
1000	35 м	50 м
1140	16 м	24 м
1300	10 м	12 м

(1) Эти значения максимальных длин также можно использовать для подсоединения С₆₃

12 КОМПЛЕКТУЮЩИЕ

Принадлежности (AI)	Ед. пост.	Артикул
Для С 330 ECO		
Вертикальное коаксиальное окончание Ø 200/300 мм, алюминий/оцинкованная сталь		51202
Вертикальное коаксиальное окончание Ø 250/350 мм, алюминий/оцинкованная сталь		51203
Проходной элемент для плоской крыши Ø 300 мм		46157
Проходной элемент для плоской крыши Ø 350 мм		46158
Переходник дымовых газов с С310 на С330		S103178
Переходник с Ø 250 мм на Ø 200 мм		S103179
Коллектор дымовых газов для 2 x С330		S103118
Коллектор забора воздуха для 2 x С330		S103128
Для С 630 ECO		
Вертикальное коаксиальное окончание 2 x Ø 350 мм		54443
Коллектор дымовых газов для 2 x С330		S103118
Коллектор забора воздуха для 2 x С330		S103128

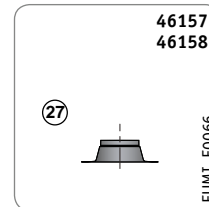
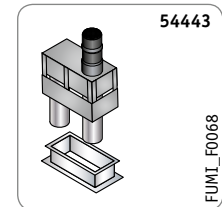
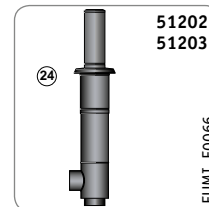

5 Подсоединение С₅₃

РАЗДЕЛЬНЫЕ ТРУБОПРОВОДЫ ВОЗДУХА И ДЫМОВЫХ ГАЗОВ

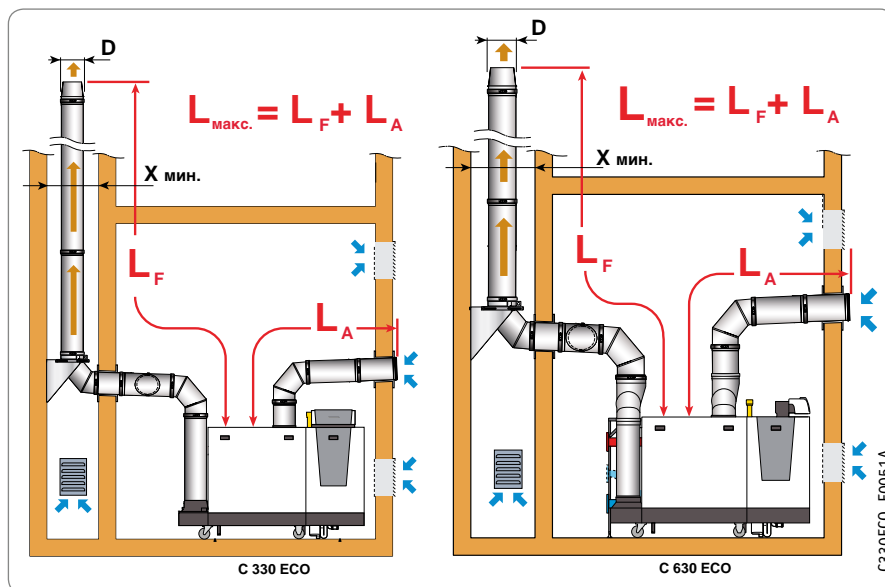

Тип котла С 330-... ECO	Максимальная длина L (1)
	Ø 250 мм
280	50 м
350	50 м
430	50 м
500	50 м
570	49 м
650	40 м

Тип котла С 630-... ECO	Максимальная длина L (1)	
	Ø 350 мм	Ø 400 мм
560	50 м	50 м
700	50 м	50 м
860	50 м	50 м
1000	33 м	50 м
1140	-	22 м
1300	-	-

(1) Для жёсткой дымовой трубы без колпака

X мин.	□ мм	D + 60
	∅ мм	D + 80

6 7 Подсоединение В_{23р}

ДЫМОВАЯ ТРУБА

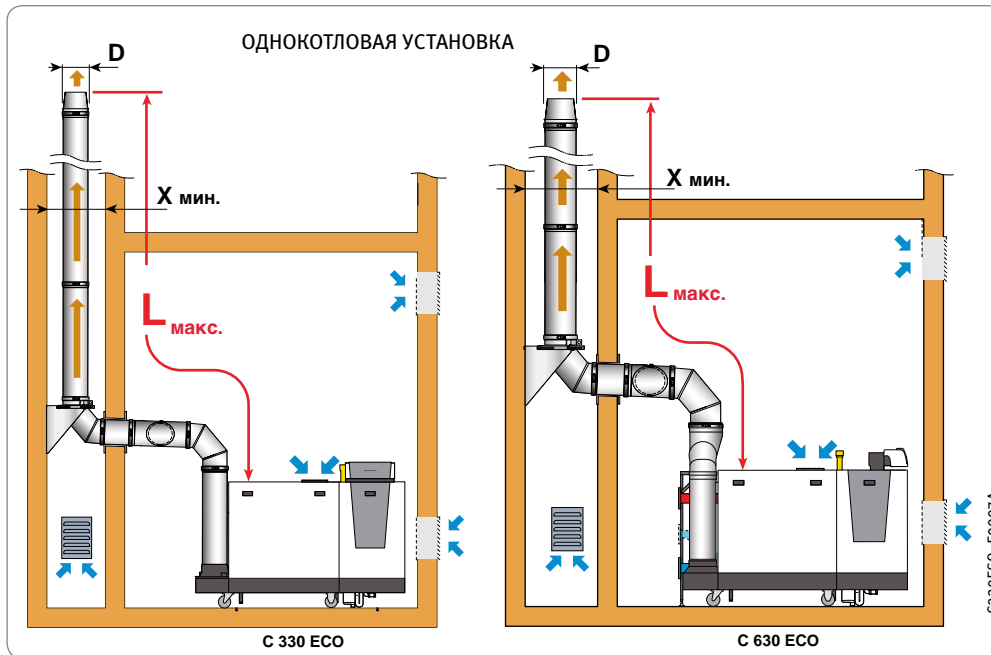

X мин.	□ мм	D + 60
	∅ мм	D + 80

Тип котла С 330-... ECO	Максимальная длина L (1) ∅ 250 мм
280	50 м
350	50 м
430	50 м
500	50 м
570	50 м
650	50 м

Тип котла С 630-... ECO	Максимальная длина L (1) ∅ 350 мм
560	50 м
700	50 м
860	50 м
1000	50 м
1140	50 м
1300	50 м

(1) Для жёсткой дымовой трубы без колпака

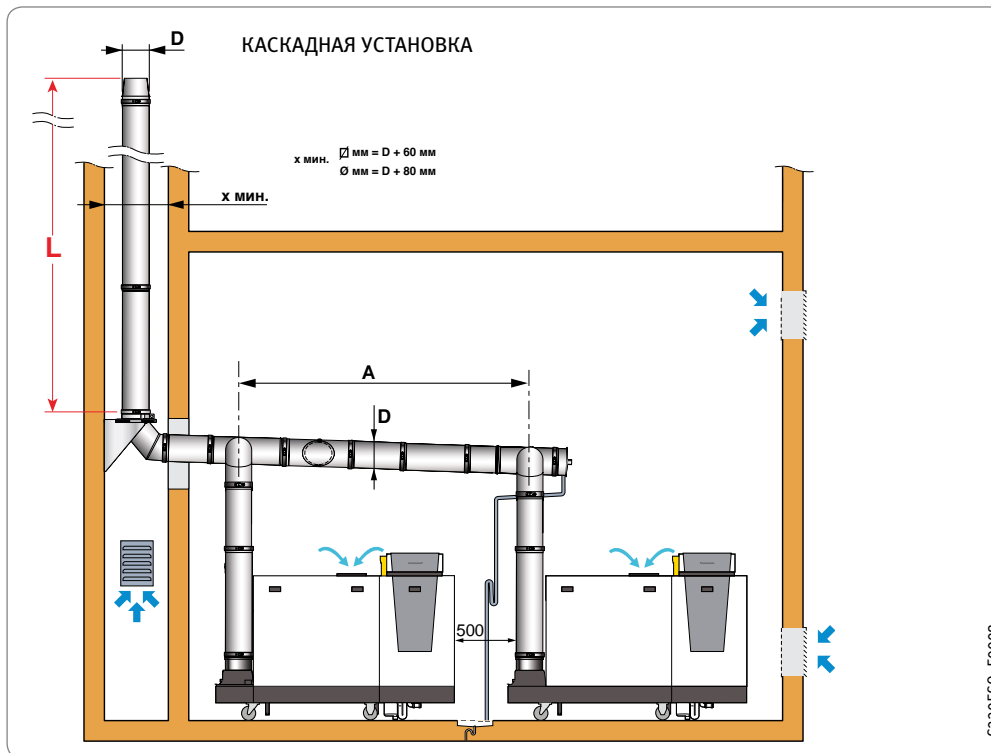

ДЫМОХОДЫ

С 330-... ECO/ С 630-... ECO

МАКСИМАЛЬНО ДОПУСТИМАЯ ДЛИНА L (М) В ЗАВИСИМОСТИ ОТ ДИАМЕТРА ТРУБОПРОВОДА D (ММ) ДЛЯ РАЗЛИЧНЫХ КОМБИНАЦИЙ КАСКАДНОЙ УСТАНОВКИ*

Котлы С 330-... ECO/ С 630-... ECO:

- режим работы 50/30°C,
- встроенный обратный клапан на горелке

С 330-... Eco

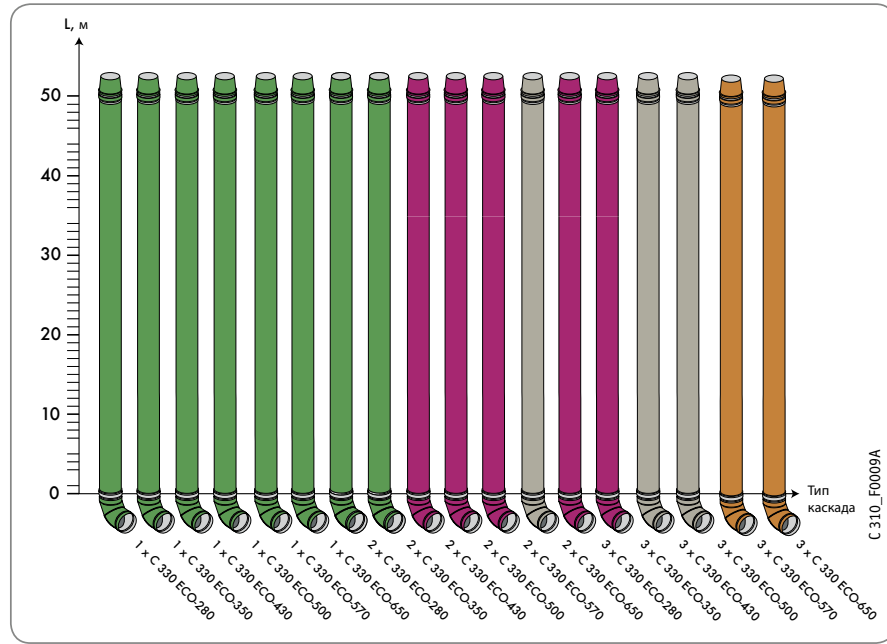

С 630-... Eco

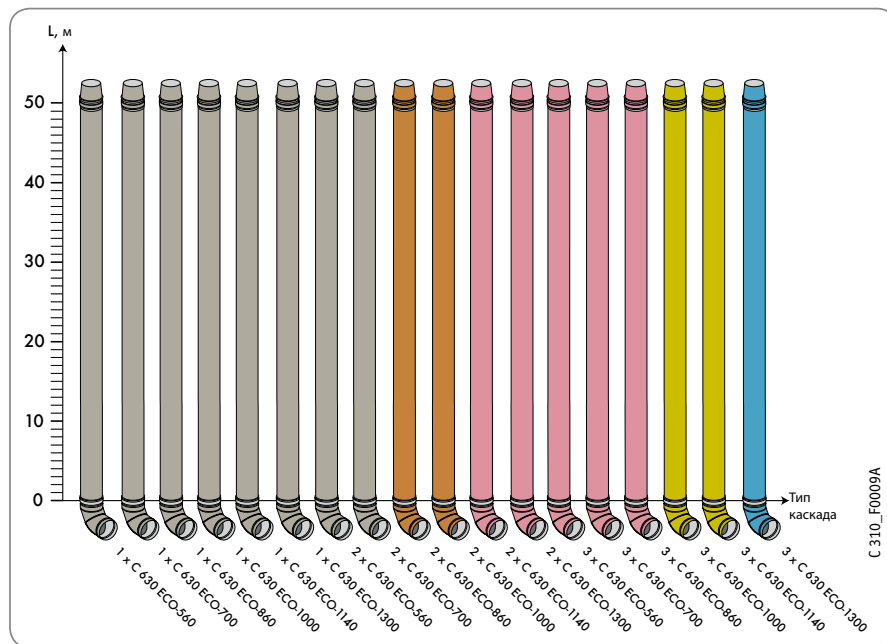

Примечание:

Приведенные значения длин имеют рекомендательный характер.

* Значения длин были определены с учетом размеров, приведенных выше. Для других случаев требуется расчет.

12
КОМПЛЕКТУЮЩИЕ

ПАНЕЛИ УПРАВЛЕНИЯ

МОДЕЛИ		СТР.
 85380008	Diematic 3, Diematic-m 3	150
 MCA_00010	Diematic iSystem	154
 VM_00001	Diematic VM iSystem	156
 VM_00001	IniControl 2	158
 85380008	«Стандартная» и «Базовая»	159
 Isense_0004	Другие системы управления	159

ПАНЕЛИ УПРАВЛЕНИЯ

Diematic 3, Diematic-m 3



85380008

13

КОМПЛЕКТУЮЩИЕ

Поистине электронный мозг котла, управляемый микропроцессором, панель управления серии Diematic® включает в себе программное двухпозиционное управление, учитывающее наружную температуру, регулирующее работу одно-, двухступенчатой, а также модулирующей горелки.

Модели серии Diematic® с заранее введенным программным кодом готовы к работе сразу после установки времени. Чрезвычайно простая в обращении, панель управления серии Diematic® позволяет в любое время изменять температуру, программы отопления и многие другие параметры. Диалоговый экран панели серии Diematic® позволяет осуществлять взаимодействие посредством понятных сообщений на русском, немецком, французском или английском языках, управляя работой как простейших, так и очень сложных и дорогих отопительных установок. Удачный дизайн панелей управления серии Diematic® подчеркивает превосходное классическое конструктивное решение.

В комплекте заводской поставки панель управления Diematic 3 способна управлять работой контура котла (путем воздействия на одноступенчатую или модулирующую горелку).

После простого добавления дополнительного оборудования – датчика ГВС, она может управлять (с приоритетом) и программировать производство горячей санитарно-технической воды. Для моделей со встроенным производством горячей санитарно-технической воды этот датчик уже включен в комплект поставки.

После добавления 1 или 2 дополнительных плат панель управления способна дополнительно управлять 1 или 2 смесительными контурами.

После добавления одного или нескольких датчиков комнатной температуры или диалоговых модулей панель управления Diematic 3 становится самоадаптирующейся, т.е. она сама без предварительных настроек способна автоматически подстроить отопительную кривую каждого контура к характеристикам установки и действительным потребностям в тепле.

Для каждого контура отопления к панели управления Diematic 3 можно подключить дополнительное оборудование – диалоговый модуль CDI 2/CDI 4 (или CDR 2/CDR 4 – беспроводной диалоговый модуль) или упрощенное дистанционное управление с датчиком комнатной температуры.

Как и Diematic 3, панель управления Diematic-m 3, предназначенная для котельных установок средней и большой мощности, в комплекте заводской поставки способна управлять работой контура котла (путем воздействия на одноступенчатую, двухступенчатую или модулирующую горелку).

В комплекте заводской поставки панель управления Diematic-m 3 может управлять 1 прямым контуром или 1 смесительным контуром (датчик подающей линии поставляется в качестве дополнительного оборудования). Дополненная 1 или 2 дополнительными платами, панель управления способна управлять работой до 3 смесительных контуров.

После простого добавления дополнительного оборудования – датчика ГВС, она также может управлять (с приоритетом) и программировать производство горячей санитарно-технической воды.

В комплекте заводской поставки панель управления Diematic-m 3 способна управлять работой каскада, в котором количество ведомых котлов с панелью управления КЗ может быть до 9.

Каждый из котлов с панелью управления КЗ, подключенных к панели управления Diematic-m 3, также сможет управлять работой до 3 смесительных контуров (соответствующие платы поставляются в качестве дополнительного оборудования).

После добавления одного или нескольких датчиков комнатной температуры или диалоговых модулей панель управления Diematic-m 3 становится самоадаптирующейся, т.е. она сама без предварительных настроек способна автоматически подстроить отопительную кривую каждого контура к характеристикам установки и действительным потребностям в тепле.

Diematic-m 3 в своей базовой версии была задумана для взаимодействия с одним или несколькими настенными модулями Diematic VM iSystem, каждый из которых способен управлять 2 дополнительными гидравлическими контурами, и/или с совместимыми системами удаленного управления.

ПАНЕЛЬ УПРАВЛЕНИЯ DIEMATIC 3 ДЛЯ GT 220¹/2200

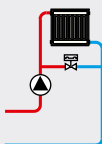
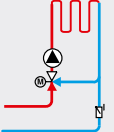
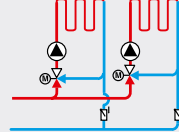
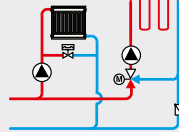
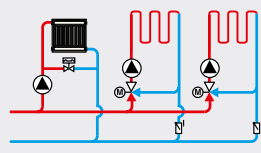
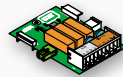
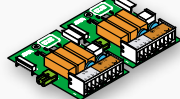

Выбор необходимого дополнительного оборудования в зависимости от реализуемой установки

	 <p>1 прямой контур</p>	 <p>1 смесительный контур</p>	 <p>2 смесительных контура</p>
		или	или
<p>GT 220¹/2200</p>	<p>заводская поставка</p>	 <p>1 прямой контур и 1 смесительный контур</p>	 <p>1 прямой контур и 2 смесительных контура</p>
		 <p>1 плата FM 48</p>	 <p>2 платы FM 48^{1,2}</p>









¹ речь идет о котлах GT 220 D, для котлов GT 220 D + AD 217 см. следующую страницу

² в случае 2 котлов, подключенных в каскаде, в панель управления каждого из этих котлов можно установить 1 или 2 платы FM 48.

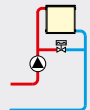
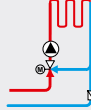
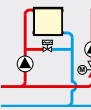
ПАНЕЛИ УПРАВЛЕНИЯ

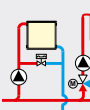
Diematic 3, Diematic-m 3

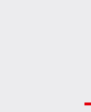
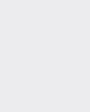





ПАНЕЛЬ УПРАВЛЕНИЯ D + AD 217 ДЛЯ GT 220 (DIEMATIC 3 + ПЛАТА 2-СТУПЕНЧАТОЙ/МОДУЛИРУЮЩЕЙ ГОРЕЛКИ/ ТРЕХХОДОВОГО КЛАПАНА)

		Выбор необходимого доп. оборудования в зависимости от реализуемой установки					
 Одиночный котел или котел 1 (ведущий) в каскаде (GT 220 D + AD 217)	 Diematic 3 + плата AD 217	 для управления 1 прямым контуром (без смесителя)	 только 1 смесительный контур	 2 контура, 1 из них — смесительный	 2 контура, каждый из них — смесительный	 3 контура, 2 из них — смесительные	Дополнительное оборудование -
	 Diematic 3 + плата AD 217	Дополнительное оборудование	 только 1 смесительный контур	 2 контура, каждый из них — смесительный	<ul style="list-style-type: none"> • 1 датчик подающей линии AD 199 	<ul style="list-style-type: none"> • 1 датчик подающей линии AD 199 • 1 плата FM 48 	<ul style="list-style-type: none"> • 1 датчик подающей линии AD 199 • 1 плата FM 48
	 Diematic 3 + плата AD 217	Дополнительное оборудование	для каждого ведомого котла				до 10 котлов в каскаде: каждый ведомый котел в каскаде может управлять работой до 2 дополнительных смесительных контуров

13

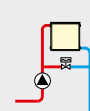
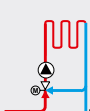
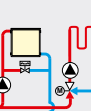
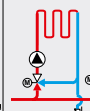
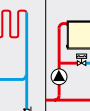
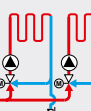

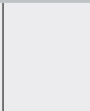
КОМПЛЕКТУЮЩИЕ

ПАНЕЛЬ УПРАВЛЕНИЯ DIEMATIC-M 3 КОТЛОВ GT 330/430/530, DTG 230/330 И С 230 ECO, SAVK И SAVK PLUS

		Выбор необходимого доп. оборудования в зависимости от реализуемой установки							
 Одиночный котел или котел 1 (ведущий) в каскаде (GT 330/430/530 Diematic-m 3 или DTG 230/330 Diematic-m 3)	 Diematic-m 3	 1 прямой контур (без смесителя)	 только 1 смесительный контур	 2 контура, 1 из них — смесительный	 2 контура, каждый из них — смесительный	 3 контура, 2 из них — смесительные	 3 контура, каждый из них — смесительный	Дополнительное оборудование -	
	 K3	Дополнительное оборудование	 только 1 смесительный контур	 2 контура, каждый из них — смесительный	 3 смесительных контура	<ul style="list-style-type: none"> • 1 датчик подающей линии AD 199 • плата FM 48 	<ul style="list-style-type: none"> • 1 датчик подающей линии AD 199 • 1 плата FM 48 	<ul style="list-style-type: none"> • 2 платы FM 48 	<ul style="list-style-type: none"> • 1 датчик подающей линии AD 199 • 2 платы FM 48
	 K3	Дополнительное оборудование	<ul style="list-style-type: none"> • 1 плата AD 220 	<ul style="list-style-type: none"> • 1 плата AD 220 • 1 плата FM 48 	<ul style="list-style-type: none"> • 1 плата AD 220 • 2 платы FM 48 	до 10 котлов в каскаде: каждый ведомый котел в каскаде может управлять работой до 3 дополнительных смесительных контуров			



Дополнительное оборудование: стр. 152–153

Для панели управления Diematic 3 и Diematic-m 3



	85180022	Датчик ГВС Позволяет осуществлять программирование и регулирование с приоритетным включением производства горячей воды	AD 212 ¹	10000030
	85750036	Плата + датчик для 1 смесительного контура: Для управления работой электромеханического или термического серводвигателя трехходового смесителя. Плата вставляется в панель управления Diematic 3 и подключается посредством фиксированного штекерного соединения. Diematic 3 может быть оснащена одной или двумя платами для управления, управляя соответственно 1 или 2 контурами со смесителем	FM 48	85757743
AD 285 AD 284		Диалоговый модуль CDI 2/CDI 4 Беспроводной модуль объединенный CDR 2/CDR 4 (без радиопередатчика)	AD 285	100018924
			AD 284	100018923
	CALENTA_00005	При помощи диалоговых модулей можно осуществлять дистанционное управление, изменяя команды панели управления Diematic 3 и Diematic-m 3. Кроме того, при наличии данных модулей осуществляется автоматическая настройка отопительной кривой контура отопления (1 модуль CDI 2/CDI 4 или CDR 2/CDR 4 для каждого контура). В случае CDR 2/CDR 4 данные передаются по радиоканалу от места установки диалогового модуля до радиопередатчика (Ед. пост. AD 252), установленного рядом с котлом.		
	85750037	Упрощенный блок дистанционного управления с датчиком комнатной температуры Позволяет производить дистанционное управление, изменяя команды панели управления Diematic 3. Кроме того, осуществляет автоматическое подстраивание отопительной кривой теплового контура (саморегулирование). Каждый тепловой контур (не более 3) может быть снабжен датчиком	FM 52	85757747
	85750048	Датчик температуры дымовых газов С его помощью можно считать значение температуры дымовых газов на экране панели управления и следить за состоянием чистоты поверхностей теплообмена	FM 47	85757742
	82270020	Соединительный кабель BUS длиной 12 м Кабель BUS позволяет соединить 2 котла, оборудованных панелью управления Diematic 3 в рамках каскадной установки, или осуществить соединение с модулем регулирования Diematic VM iSystem	AD 134	88017851
	85750034	Беспроводной датчик наружной температуры Беспроводной датчик наружной температуры поставляется, как дополнительное оборудование и предназначен для использования в тех случаях, когда установка датчика наружной температуры (проводного), поставляемого с панелью управления Diematic 3 и Diematic-m 3, усложнена. Если датчик AD 251 используется: • с проводным диалоговым модулем (AD 285 или FM 52), необходимо заказать радиопередатчик AD 252; • с беспроводным диалоговым модулем AD 284, нет необходимости заказывать радиопередатчик AD 252	AD 251	100013306
	86660172A	Радиопередатчик панели управления котла	AD 252	100013307
	86660174	Датчик комнатной температуры Позволяет из помещения, в котором он установлен, осуществлять регулирование работы котла, автоматически настраивая отопительную кривую соответствующего контура	AD 244	100012044
		Датчик для буферного водонагревателя (солнечные установки)	AD 160	88017887

¹ Для котлов со встроенным водонагревателем данный датчик входит в комплект поставки и учтен в цене.

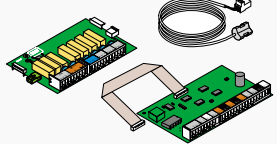

Только для GT 220

	GT220_00001	<p>Плата 2-ступенчатой горелки/модулирующей горелки/трехходового клапана Эта плата обеспечивает управление котлом GT 220 D, оборудованного 2-ступенчатой или модулирующей горелкой. Она также содержит программирование и управление одного контура с трехходовым смесительным клапаном; тем не менее, датчик температуры смесительного контура (Ед. пост. AD 199) заказывается отдельно (дополнительное оборудование)</p>	AD 217	100004294
	GT220_00002	<p>Датчик подающей линии Этот датчик необходим в случае использования «платы 2-ступенчатой горелки/модулирующей горелки/трехходового клапана» для управления одним контуром с трехходовым смесительным клапаном</p>	AD 199	88017017

Для GT 330/430/530 и DTG 230/330

	GT330_F0004	<p>Плата реле и датчиков для 1-го смесительного контура Эта ед. пост. необходима для подключения 1-го смесительного контура на котле с панелью управления K3 в рамках каскадной установки</p>	AD 220	100004970
	GT220_00002	<p>Датчик подающей линии Этот датчик необходим в случае для подключения 1-го смесительного контура на котле с панелью управления Diematic-m 3</p>	AD 199	88017017

Разное

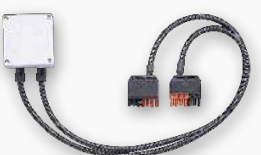
	82270063	<p>Соединительный кабель длиной 40 м Данный кабель может заменить кабель RX 10 длиной 10 м (для Diematic VM iSystem ед. пост. AD 123), или кабель RX12 длиной 12 м (ед. пост. AD 134) в случае, когда их длины не достаточно</p>	DB 119	81997720
	82270022	<p>Удлинитель для кабеля BUS Он позволяет соединить между собой кабели BUS в случае очень больших расстояний</p>	AD 139	88017858
	88010018	<p>Погружной датчик с приемной гильзой Погружной датчик NTC 147 поставляется с соединительной коробкой IP 54 и с приемной гильзой диаметром 1/2" (доступная длина до головки – 120 мм)</p>	AD 218	100004781
	88010019	<p>Релейный комплект для горелок Для управления горелкой (при электропитании от однофазной сети 230 В) с данными, более высокими, чем допустимые для панели управления, или с механической мощностью > 450 Вт, или с пусковым током > 16 А. Этот релейный комплект подключается благодаря штекерным соединениям между кабелем горелки, идущим от панели управления, и коробкой горелки. Предельными значениями тогда становятся 1500 Вт механической мощности и 50 А макс. за 0,5 с</p>	BP 51	82197781

ПАНЕЛИ УПРАВЛЕНИЯ

DIEMATIC iSYSTEM



MCA_00010

Diematic iSystem — это самая современная панель с эргономичным управлением. Она содержит погодозависимую электронную систему регулирования, которая воздействует на модулирующую горелку: температура воды в котле автоматически регулируется в зависимости от наружной или комнатной температур, при условии, что подключено дополнительное оборудование: диалоговый модуль CDI 2/CDI 4, CDR 2/CDR 4, упрощенный блок дистанционного управления с датчиком комнатной температуры или датчик комнатной температуры.

В комплекте заводской поставки панель управления Diematic iSystem способна автоматически регулировать работу установки центрального отопления с одним прямым контуром без смесительного клапана. При подключении дополнительно датчика подающей линии (Ед. пост. AD 199) становится возможным управление 2-ым отопительным контуром со смесительным клапаном. Управление 3-м отопительным контуром со смесительным клапаном осуществляется при добавлении платы с датчиком для смесительного контура (ед. поставки AD 249).

Для каждого из этих 3 отопительных контуров можно

подключить диалоговый модуль CDI 2/CDI 4, CDR 2/CDR 4, упрощенный блок дистанционного управления с датчиком комнатной температуры или датчик комнатной температуры.

После подключения датчика ГВС (Ед. пост. AD 212 — дополнительное оборудование) можно обеспечивать программирование и управление с приоритетом одного контура ГВС.

Эта панель была специально разработана для оптимального управления системами с теплогенераторами различного типа (котел + тепловой насос + солнечная установка...). Она предоставляет возможность задать параметры всей отопительной установки, независимо от ее уровня сложности.

Для мощных отопительных установок существует возможность подключения от 2 до 10 котлов в каскаде. В этом случае котел с панелью управления Diematic iSystem будет ведущим котлом в каскаде, на ведомых котлах должна быть установлена панель iniControl.

Если количество отопительных контуров больше 3, то в качестве одного ведомого котла (нескольких ведомых котлов) нужно использовать котел с панелью управления Diematic iSystem.

13

КОМПЛЕКТУЮЩИЕ

ПАНЕЛИ УПРАВЛЕНИЯ ДЛЯ INNOVENS MCA 15–35

Выбор дополнительного оборудования в зависимости от типа и количества подключенных контуров отопления							
Панель управления Diematic iSystem ^{1,2}	Тип контура						
		ГВС	прямой	смесительный	прямой + 1 смесительный	2 смесительных	прямой + 2 смесительных
MCA 15, 25, 35	1 x AD 212	Заводская поставка	1 x AD 199	1 x AD 199	1 x AD 199 + 1 x AD 249	1 x AD 199 + 1 x AD 249	1 x AD 199 + 1 x AD 249
MCA.../BS... MCA 25/28 MI, MCA 25/28 VIC	Заводская поставка	Заводская поставка	1 x AD 199	1 x AD 199	1 x AD 199 + 1 x AD 249	1 x AD 199 + 1 x AD 249	1 x AD 199 + 1 x AD 249

¹ Для каждого контура отопления можно подключить диалоговый модуль AD 285, AD 252/284 или FM 52.

² До 10 котлов в каскаде

ПАНЕЛИ УПРАВЛЕНИЯ ДЛЯ INNOVENS PRO MCA 45–115, С 330 ECO И С 630 ECO











Дополнительное оборудование в зависимости от типа панели управления и количества контуров отопления						
INNOVENS PRO MCA 45–115, С 330 Eco и С 630 Eco с панелью управления	Однокотловая установка или ведущий котел (котел №1) в каскаде					
	ГВС	прямой	смесительный	прямой + 1 смесительный	2 смесительных	прямой + 2 смесительных
iniControl	+ 1 x AD 212	Заводская поставка ¹	нет	нет	нет	нет
Diematic iSystem ³	+ 1 x AD 212	Заводская поставка	1 x AD 199	1 x AD 199	1 x AD 199 + 1 x AD 249	1 x AD 199 + 1 x AD 249
INNOVENS PRO MCA 45–115, С 330 Eco и С 630 Eco с панелью управления	Ведомый котел (котел №2..10) в каскаде. Для каждого ведомого котла ² :					
	ГВС	смесительный		2 смесительных		
iniControl	+ 1 x AD 212	нет		нет		
Diematic iSystem ³	+ 1 x AD 212	1 x AD 199		1 x AD 199 + 1 x AD 249		

¹ Для погодозависимого регулирования однокотловой установки необходимо заказать датчик наружной температуры (Ед. пост. FM 46). Без этого датчика котлы MCA с панелью управления iniControl (одиночные котлы или котлы в каскаде) регулируются при помощи сигнала 0-10 В.

² В зависимости от количества контуров отопления необходимо установить 1 или несколько ведущих котлов MCA или С 330/630 Eco с панелью управления Diematic iSystem, оставшиеся ведомые котлы в каскаде — с панелью управления iniControl.

³ Для каждого контура отопления можно подключить диалоговый модуль AD 285, AD 252/284 или FM 52, или датчик комнатной температуры AD 244.

Дополнительное оборудование для панели управления Diematic iSystem

	85180022	Датчик ГВС После подключения этого датчика панель управления обеспечивает программирование и управление с приоритетом производства горячей санитарно-технической воды при помощи емкостного водонагревателя.	AD 212	100000030
	85750036	Датчик температуры подающей линии после смесительного клапана После подключения этого датчика панель управления Diematic iSystem может управлять 1-ым контуром со смесительным клапаном.	AD 199	88017017
	MCA_00013	Плата + датчик для 1 смесительного контура Она управляет работой электромеханического или термического серводвигателя трехходового смесителя. Плата устанавливается в боковой отсек панели управления Diematic iSystem и подключается при помощи штекерных разъемов. В Diematic iSystem можно установить только одну такую плату с датчиком для управления 1 дополнительным смесительным контуром (2-ой смесительный контур).	AD 249	100013304
	CALENTA_00005	Диалоговый модуль CDI 2/CDI 4 Беспроводной модуль объединенный CDR 2/CDR 4 (без радиопередатчика) При помощи диалоговых модулей можно осуществлять дистанционное управление, изменяя команды панели управления Diematic iSystem. Кроме того, при наличии данных модулей осуществляется автоматическая настройка отопительной кривой контура отопления (1 модуль CDI 2/CDI 4 или CDR 2/CDR 4 для каждого контура). В случае CDR 2/CDR 4 данные передаются по радиоканалу от места установки диалогового модуля до приемопередатчика (Ед. пост. AD 252), установленного рядом с котлом.	AD 285	100018924
	AD 251	Беспроводной датчик наружной температуры	AD 251	100013306
	AD 252	Радиопередатчик для панели управления котла	AD 252	100013307
	85750034	Беспроводной датчик наружной температуры поставляется в качестве дополнительного оборудования. Он предназначен для тех случаев, когда установка проводного датчика наружной температуры (поставляется с панелью управления DIEMATIC iSystem) может оказаться очень сложной. Если этот датчик используется: • с проводным диалоговым модулем (ед. пост. AD 285 или FM 52), то необходимо дополнительно заказать «Радиопередатчик для панели управления котла»; • с беспроводным диалоговым модулем (Ед. пост. AD 284), который уже работает с «Радиопередатчиком для панели управления котла» (Ед. пост. AD 252), то не нужно заказывать второй радиопередатчик.		
	8660172A			
	85750037	Упрощенный блок дистанционного управления с датчиком комнатной температуры При помощи упрощенного блока дистанционного управления можно изменять некоторые команды панели управления Diematic iSystem: изменять режим работы и заданное значение комнатной температуры. Кроме того, при наличии данного блока осуществляется автоматическая настройка отопительной кривой контура отопления (1 упрощенный блок дистанционного управления для каждого контура).	FM 52	85757747
	82270020	Соединительный кабель BUS длиной 12 м При помощи кабеля BUS можно соединить между собой 2 котла с панелями Diematic iSystem и iniControl в каскаде, или подключиться к модулю Diematic VM iSystem.	AD 134	88017851

Только для C 330/630 Eco

	VM_00002	Плата интерфейса OTH - MODBUS для каскада Плата необходима для управления каскадом котлов, для обеспечения связи между котлами и для назначения каждому котлу своего номера. Плата устанавливается непосредственно в панель управления iniControl. Входит в комплект поставки для котлов C 630 Eco с панелями управления iniControl.	AD 287	100018921
	C330ECO_00017	Плата SCU-S05 для подключения внешних устройств безопасности Эта плата устанавливается в панели управления DIEMATIC iSystem и iniControl. К ней можно подключить различные внешние исполнительные устройства или датчики (более подробно — см. технический буклет для котлов C 330/630 Eco).		S103055

ПАНЕЛИ УПРАВЛЕНИЯ

DIEMATIC VM iSYSTEM



VM_0001

Настенный модуль Diematic VM iSystem позволяет управлять 2 контурами отопления (прямыми или смесительными), 1 контуром ГВС и 1 вспомогательным выходом.

Можно соединить между собой до 20 модулей Diematic VM iSystem и обеспечить различные варианты работы модуля (модулей):

- Автономная работа одного или нескольких модулей VM iSystem. Он(и) используется (используются) для погодозависимого управления дополнительными контурами отопления и ГВС, которое не зависит от котла. В этом случае необходимо заказать датчик наружной температуры (Ед. пост. FM 46, дополнительное оборудование).
- Совместная работа одного или нескольких модулей VM iSystem с существующим котлом или каскадом котлов. Модуль (модули) используется (используются) для погодозависимого управления дополнительными контурами отопления и ГВС. В этом случае VM iSystem при помощи кабеля BUS обменивается информацией с панелью управления Diematic 3, Diematic-m 3 или Diematic iSystem.
- Кроме того, VM iSystem может управлять котлом через протокол OpenTherm (есть соответствующий выход на клеммной колодке VM iSystem), если котёл поддерживает

этот протокол, или для любого котла при помощи вспомогательного выхода – управление «Вкл./Выкл.».

- г) VM iSystem может управлять каскадом котлов:
- котлы с панелью управления Diematic 3, Diematic-m 3 или Diematic iSystem;
 - котлы с поддержкой протокола OpenTherm (для каждого котла необходима плата интерфейса BUS-OpenTherm).

VM iSystem имеет вспомогательный выход, который можно использовать для управления – сигнал «Вкл./Выкл.», для управления циркуляционным насосом, для управления насосом первичного контура, для управления 2-ым ёмкостным водонагревателем, для передачи сигнала о неисправности и т.д. Также модуль VM iSystem имеет вход 0-10 В, который можно сконфигурировать для удалённого управления сигналом «Вкл./Выкл.». Размеры: ширина – 320 мм, высота – 260 мм, глубина – 130 мм.

Класс защиты: IP 21 – закрывающаяся пластиковая прозрачная дверца, установленная на поворотном шарнире.

Модуль Diematic VM iSystem	Ед. пост.	Артикул
	AD 281	100018254

Выбор дополнительного оборудования в зависимости от типа и количества подключенных контуров отопления

Панель управления Diematic VM iSystem	Тип контура	Схемы подключения контуров				
		ГВС	прямой	смесительный	прямой + 1 смесительный	2 смесительных
		1 x AD 212	Заводская поставка	1 x AD 199	1 x AD 199	2 x AD 199

ПРИМЕР УСТАНОВКИ

Innovens MCA PRO + Diematic VM iSystem

- 4 смесительных контура

Оборудование	Ед. пост.	Артикул
Котёл MCA 45 iSYSTEM		100016199
Датчик температуры смесительного контура	AD 199	88017017
Плата и датчик для смесительного контура	AD 249	100013304
Модуль VM iSystem	AD 281	100018254
Датчик температуры смесительного контура	2 x AD 199	2 x 88017017
Соединительный кабель BUS RX 12 (12 м)	AD 134	88017851
Дополнительное оборудование		
Диалоговый модуль CDI 2/CDI 4	4 x AD 285	4 x 100018924
Набор для гидравлического подключения MCA 45/115	HC 139	100002310

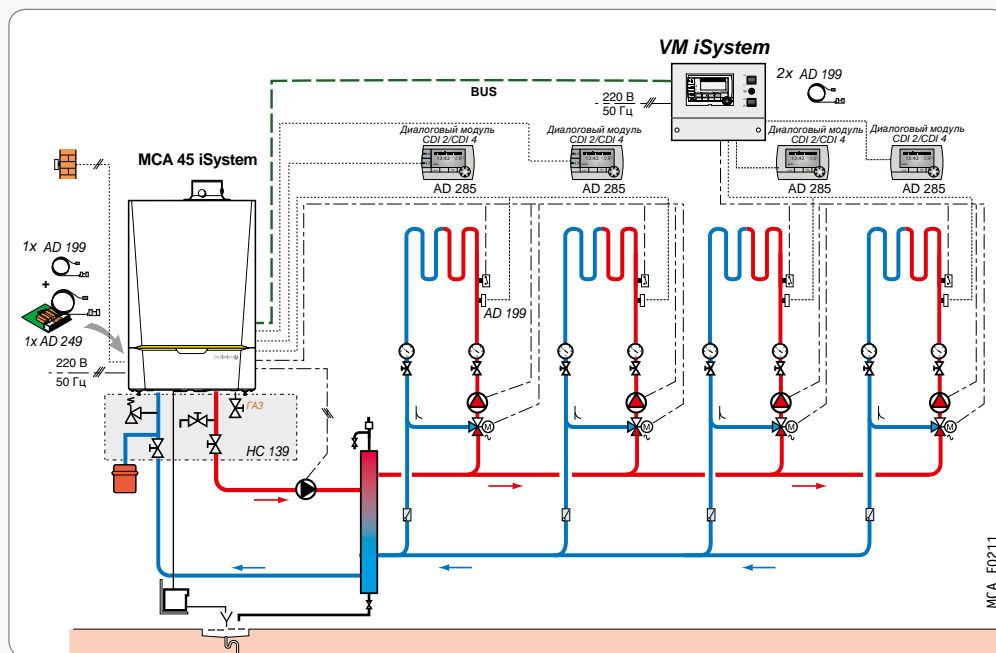

MCA_F0211

Дополнительное оборудование для модуля Diematic VM iSystem

	85750034	Датчик наружной температуры Позволяет измерять наружную температуру. Необходим для погодозависимого управления контурами	FM 46	85757741
	85180022	Датчик ГВС После подключения этого датчика обеспечивается программирование и управление (с приоритетом) нагревом горячей санитарно-технической воды в ёмкостном водонагревателе	AD 212	10000030
	6220_0002	Датчик температуры смесительного контура После подключения этого датчика Diematic VM iSystem может управлять смесительным контуром	AD 199	88017017
	AD 284/285	Диалоговый модуль CDI 2/CDI 4	AD 285	100018924
	AD 252	Беспроводный модуль объединённый CDR 2/CDR 4 DD (без радиопередатчика)	AD 284	100018923
	86660172A	Радиопередатчик для панели управления котла При помощи диалоговых модулей можно осуществлять дистанционное управление, изменяя команды Diematic VM iSystem. Кроме того, при наличии данных модулей осуществляется автоматическая настройка отопительной кривой контура отопления (1 модуль CDI 2/CDI 4 или CDR 2/ CDR 4 для каждого контура). В случае CDR 2/ CDR 4 данные передаются по радиоканалу от места установки диалогового модуля до приемопередатчика (ед. пост. AD 252), установленного рядом с котлом.	AD 252	100013307
	85750037	Упрощенное ДУ с датчиком комнатной температуры При помощи упрощенного блока дистанционного управления можно изменять некоторые команды Diematic VM iSystem: изменять режим работы и заданное значение комнатной температуры. Кроме того, при наличии данного блока осуществляется автоматическая настройка отопительной кривой контура отопления (1 упрощенный блок дистанционного управления)	FM 52	85757747
	AD 251	Беспроводной датчик наружной температуры	AD 251	100013306
	AD 252	Радиопередатчик для панели управления котла Он предназначен для тех случаев, когда установка проводного датчика наружной температуры может оказаться очень сложной. Если этот датчик используется: • с проводным диалоговым модулем (ед. пост. AD 285 или FM 52), то необходимо дополнительно заказать «Радиопередатчик для панели управления котла»; • с беспроводным диалоговым модулем (ед. пост. AD 284), который уже работает с «Радиопередатчиком для панели управления котла» (ед. пост. AD 252), то не нужно заказывать второй радиопередатчик.	AD 252	100013307
	VM_0003	Настенный блок интерфейса OPENTHERM/MODBUS Необходим для управления каскадом котлов (1 блок интерфейса для каждого котла)	AD 286	100018920
	88010021	Соединительный кабель BUS RX 12 (12 м) Кабель BUS позволяет соединить между собой панель управления Diematic и модуль Diematic VM iSystem	AD 134	88017851
	88010022	Соединительный кабель BUS RX 11 (1 м) Кабель BUS позволяет соединить между собой 2 модуля Diematic VM iSystem	AD 124	88017836
	81990063	Соединительный кабель BUS (40 м) Предназначен для замены кабелей длиной 1 м и 12 м, если их длины недостаточно	DB 119	81997720

ПАНЕЛИ УПРАВЛЕНИЯ

INICONTROL 2

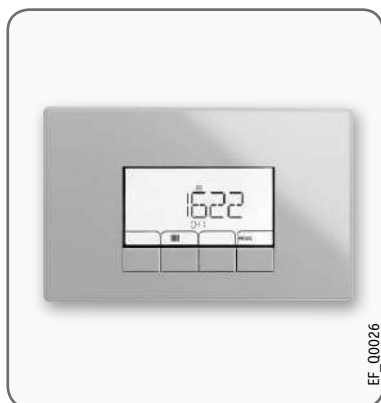

EF_00026

В комплекте заводской поставки панель управления IniControl 2 способна управлять (с недельным и суточным программированием) одним прямым контуром отопления без смесительного клапана. После подключения дополнительного оборудования — датчика наружной температуры (ед. поставки FM 46) обеспечивается погодозависимое управление контуром отопления.





Панель управления IniControl 2 может управлять и смесительным контуром отопления. Для этого надо установить и подключить дополнительное оборудование — плату и датчик для смесительного контура (ед. поставки MY 440). Панель управления IniControl 2 котлов EF/EFU 36/46 способна управлять 2 смесительными контурами отопления.

После подключения датчика ГВС (ед. пост. AD 212 — дополнительное оборудование) обеспечивается управление контуром ГВС с приоритетом, а также ввод недельной и суточной программы для нагрева горячей санитарно-технической воды.

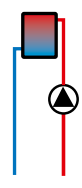
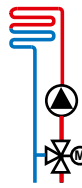

На большом ЖК-дисплее при помощи символов и буквенно-цифровых кодов отображается температура котла и его режим работы. В памяти панели управления сохраняются последние сообщения об ошибках, а также счётчики часов работы, количества включений насоса и горелки и пр.

13

КОМПЛЕКТУЮЩИЕ

Выбор дополнительного оборудования в зависимости от подключенных контуров		Управление и программирование					
		1 контур ГВС	контур(ы) отопления, в зависимости от наружной температуры				
EASYLIFE	NeoVo EcoNox... I	 ГВС	 прямой	 смесительный	 прямой + смесительный	 2 смесительных (только для EF/EFU 36/46)	 прямой + 2 смесительных (только для EF/EFU 36/46)
			заводская поставка	MY 440	MY 440	2 x MY 440 (2)	2 x MY 440 (2)
		Датчик ГВС AD 212 или Датчик ГВС AD 212 + модулирующие термостаты «Open Therm» — ед. поставки AD 301, AD 288 или AD 289	Для каждого контура отопления можно подключить следующее дополнительное оборудование: <ul style="list-style-type: none"> • для регулирования в зависимости от комнатной температуры заказывается термостат комнатной температуры — ед. поставки AD 140, AD 247, AD 248, AD 269, AD 301, AD 288 или AD 289; • для регулирования в зависимости от наружной температуры заказывается: <ul style="list-style-type: none"> – датчик наружной температуры — ед. поставки FM 46; – датчик наружной температуры и термостат комнатной температуры — ед. поставки FM 46 и ед. поставки AD 140, AD 247, AD 248, AD 269, AD 301, AD 288 или AD 289. 				

Дополнительное оборудование для панели управления IniControl 2

Изображение	Описание	Ед. пост.	Артикул
 EF_00027	Плата и датчик для смесительного контура Она управляет работой электромеханического или термического серводвигателя трехходового смесителя. Плата устанавливается в панель управления IniControl 2 и подключается при помощи штекерных разъемов. В IniControl 2 котлов EF/EFU 22/29 можно установить только одну такую плату с датчиком для управления 1 дополнительным смесительным контуром, а в панель управления IniControl 2 котлов EF/EFU 36/46 можно установить 2 таких платы.	MY 440	7628142
 85180022	Датчик ГВС После подключения этого датчика панель управления обеспечивает программирование управление с приоритетом нагревом горячей санитарно-технической воды при помощи ёмкостного водонагревателя.	AD 212	10000030
 85750034	Датчик наружной температуры Необходим для погодозависимого управления контурами отопления.	FM 46	85757741

Термостаты комнатной температуры и модулирующие термостаты





см. стр. 159

ПАНЕЛИ УПРАВЛЕНИЯ

«СТАНДАРТНАЯ» И «БАЗОВАЯ»

Стандартная панель управления котлов GT 330/430/530				
	Эта панель управления предназначена для установок без системы регулирования или для установок, которые имеют шкаф управления в котельной. Она позволяет управлять 2-ступенчатой горелкой			
Базовая панель управления				
Позволяет управлять 1 (или 2) прямым контуром (контурами), а также 1- ступенчатой или 2- ступенчатой горелкой согласно схеме приведенной ниже				
Панель управления				
B (GT 220/2200 B)		1-ступенчатая	В комплекте заводской поставки	В комплекте заводской поставки при подключении 2 термостатов комнатной температуры
B-Control (NeOvo EcoNox B) B2 (GT 220 B2)		2-ступенчатая (1-ступенчатая для NeOvo EcoNox B)	В комплекте заводской поставки	—
B3 (GT 330/430/530 B3, DTG 230/330 B3)		2-ступенчатая	В комплекте заводской поставки	—

ДРУГИЕ СИСТЕМЫ УПРАВЛЕНИЯ

Термостаты комнатной температуры для котлов PMC-M Plus, DTG X..N, DTG 230/330 B3, NeOvo EcoNox, GT 220/2200 B/B2, GT 330/430/530 B3 (с базовой панелью управления)			Ед. пост.	Артикул
	88010003	Непрограммируемый термостат комнатной температуры Этот термостат позволяет регулировать комнатную температуру в диапазоне от 6 до 30°C, воздействуя на горелку. Статическая погрешность +/- 1,4 К. Подключение при помощи 2 проводов	AD 140	88017859
	88010002A	Программируемый термостат комнатной температуры Этот термостат обеспечивает регулирование и еженедельное программирование отопления, воздействуя на горелку, и согласно трем следующим режимам работы: • Автоматический: в соответствии с программой (4 программы на выбор) автоматически переключается в режим «пониженной» или «комфортной» температуры. «Пониженная» или «комфортная» температура регулируются в диапазоне от 5 до 30°C. • Постоянный: поддержание постоянной температуры (в диапазоне от 5 до 30°C). • Отпуск: используется при длительном отсутствии. Поддерживает заданную температуру (в диапазоне от 5 до 30°C) для определенного периода времени (от 1 до 99 дней) Питание от 2 поставляемых элементов LR6. Статическая погрешность +/- 0,3 К. Подключение при помощи 2 проводов	AD 137 (проводной) AD 247 (проводной)	88017855 100012645
	86660120		AD 200 (беспроводной) AD 248 (беспроводной)	88017018 100013138
Модулирующий термостат комнатной температуры «Open Therm» для настенных котлов PMC-M Plus				
	AD 288 AD 289	Этот термостат обеспечивает регулирование и еженедельное программирование отопления и горячего водоснабжения. Он адаптирует мощность котла к реальным потребностям системы. Возможны 3 режима работы: • Автоматический: в соответствии с установленной недельной программой. Для каждого программируемого периода можно установить желаемую температуру. • Постоянный: позволяет поддерживать постоянную заданную дневную, ночную температуру или температуру защиты от замораживания. • Отпуск: используется при длительном отсутствии. Позволяет задать дату начала и конца отпуска, а также значение температуры защиты от замораживания. Для организации погодозависимого управления может быть добавлен датчик наружной температуры (ед. поставки FM 46 – для PMC-M Plus).	AD 289 (проводной)	S103293
			AD 288 (беспроводной)	S103295
Модуль для управления 2 контурами для настенных котлов PMC-M Plus				
	CMX_00001	Этот модуль, подключенный к модулирующему термостату комнатной температуры, может управлять 2 дополнительными контурами. Каждый из этих 2 контуров может быть прямым, или смесительным контуром отопления или контуром ГВС.	AD 290	S103303
Модуль электронного управления RX77 S для котлов DTG X..N				
	DTGX_00005	RX77 S обеспечивает погодозависимое управление и еженедельное программирование двумя контурами отопления (один из которых может быть смесительным) и контуром ГВС, применяется только с котлами DTG X..N. Вместе с модулем поставляется датчик наружной температуры, котловой датчик, датчик ГВС	AD 230	100008844
		Дополнительное оборудование для модуля RX 77 S		
		Накладной датчик подающей линии СТР-KTY81	AD 240	100010843
		Датчик комнатной температуры СТИ-02-KTY81	AD 238	100010844
		Датчик комнатной температуры СТИ-S-03 с регулировкой	AD 239	100010845
Система удаленного управления ZONT H-1B для котлов MS, MSL, DTG X N, DTG 230/330 B3, PMC-M Plus, NeOvo EcoNox, GT 220/2200 B/B2, GT 330/430/530 B3, MCA Pro 160 iniControl, C 330/630 iniControl				
		Система удаленного управления котлом со встроенным GSM модемом. Управление котлом возможно с любого телефона, планшета или ПК, через бесплатные приложения для телефона или личный кабинет на сайте. В основной блок вставляется SIM карта любого оператора, обеспечивающего устойчивый приём. ZONT H-1B можно подключать к котлу на разъём комнатного термостата и получить удаленное управление комнатной температурой. При подключении к котлам MS, MSL, PMC-M PLUS, NeOvo EcoNox, MCA Pro 160 iniControl, C 330/630 iniControl, имеющим интерфейс OpenTherm, пользователь получает гораздо более широкие возможности управления котлом. Проводной датчик комнатной температуры и разъем для подключения к OpenTherm входят в комплект поставки.		00002069

13

КОМПЛЕКТУЮЩИЕ

ВЫСОКИЙ ИНТЕЛЛЕКТ



Дизайн и эргономика

ЖК-дисплей с подсказками на русском языке.

Выбор уровня комфорта

Недельные и часовые программы для отопления и ГВС, которые подходят для всех случаев.

Дистанционное управление

Управление всей отопительной установкой из одной комнаты.



Расширенные возможности управления

Управление несколькими контурами отопления (радиаторы, теплые полы, бассейн и пр.) и горячим водоснабжением

Управление различными источниками энергии

Котлы, тепловые насосы, водонагреватели солнечной установки







Простая эксплуатация

Удобное движение по меню и изменение настроек



Панель управления Diematic iSystem

ВОДОНАГРЕВАТЕЛИ

МОДЕЛИ	НАЗНАЧЕНИЕ	СТР.
 <p>L 160/L 250</p> <p>85750041</p> <p>160 и 250 л</p>	ГОРИЗОНТАЛЬНЫЙ ЕМКОСТНЫЙ ВОДОНАГРЕВАТЕЛЬ, РАЗМЕЩАЕМЫЙ ПОД КОТЛОМ	162
 <p>GMT 130</p> <p>DD982</p> <p>130 л</p>	ВЕРТИКАЛЬНЫЙ ЕМКОСТНЫЙ ВОДОНАГРЕВАТЕЛЬ, РАЗМЕЩАЕМЫЙ ПОД КОТЛОМ ИЛИ ОКОЛО КОТЛА	163
 <p>BLC 150, 200, 300, 400 и 500</p> <p>BLC_00001A</p> <p>150–500 л</p>	 <p>ЕМКОСТНЫЙ ВОДОНАГРЕВАТЕЛЬ</p>	164
 <p>BPB 150, 200, 300, 400 и 500</p> <p>BPB_00001A</p> <p>150–500 л</p>	 <p>ЕМКОСТНЫЙ ВОДОНАГРЕВАТЕЛЬ</p>	165
 <p>B 650 – 3000</p> <p>RSB_00004A</p> <p>650 – 3000 л</p>	ЕМКОСТНЫЙ ВОДОНАГРЕВАТЕЛЬ	166

14

КОМПЛЕКТУЮЩИЕ

ВОДОНАГРЕВАТЕЛИ

L 160/L 250

ГОРИЗОНТАЛЬНЫЙ ЕМКОСТНЫЙ ВОДОНАГРЕВАТЕЛЬ, РАЗМЕЩАЕМЫЙ ПОД КОТЛОМ



85750041

160 и 250 л

- Горизонтальный водонагреватель косвенного нагрева, размещаемый под котлом, отвечает современным требованиям
- Бак емкостного водонагревателя из листовой стали со специально разработанным покрытием из эмали
- Укомплектован теплоизоляцией из высококачественного вспененного пенополиуретана с низким содержанием фреона, что уменьшает тепловые потери и минимизирует расход энергии для поддержания температуры
- Объемный теплообменник в виде спирали, защищенный слоем специальной эмали
- Фланец для технического обслуживания расположен на фронтальной поверхности водонагревателя
- Изначально оборудован анодом с автоматически настраиваемым током "Titan Active System®", который не требует технического обслуживания
- Регулируемые ножки
- Кожух из листовой стали, покрытый белой эмалью
- Объем поставки: 1 упаковка

Характеристики серии

Макс. рабочая температура	первичный контур (теплообменник)	95 °C
	вторичный контур ГВС	95 °C
Макс. рабочее давление	первичный контур (теплообменник)	12 бар
	вторичный контур ГВС	10 бар

Технические характеристики см. в разделе GT 2200

Модель водонагревателя	L 160	L 250	
Устанавливается с	GT 2204 GT 2205	GT 2204 GT 2205	
Емкость	160	250	л
Мощность теплообмена	28	36	кВт
Производительность ГВС при $\Delta T = 35$ K	690	885	л/ч
Пиковая производительность ГВС за 10 мин при $\Delta T = 30$ K	255	385	л/10 мин
Потребление энергии для поддержания температуры	1,7	2,19	Вт·ч/24ч

Приведенные данные получены при: 20 °C – комнатная температура, 10 °C – температура холодной водопроводной воды, 60 °C – температура хранения воды, 80 °C – температура воды первичного контура

	Ед. пост.	Артикул
L 160	BH 103	100001580
L 250	BH 104	100001581

Основные размеры

- ⑤ Подающая труба системы ГВС, G1
- ⑥ Вход холодной воды, G1
- ⑦ Циркуляционный патрубок, G 3/4
- ⑧ Выход теплообменника, R 3/4
- ⑨ Вход теплообменника, R 3/4

R: Наружная резьба

G: Наружная цилиндрическая резьба, герметичная при добавлении плоской прокладки

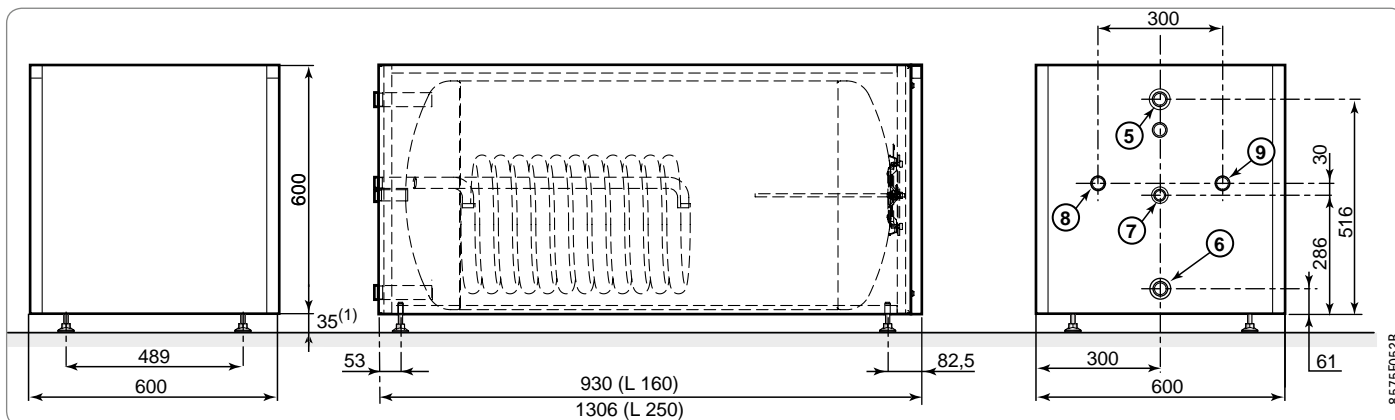

⁽¹⁾ Ножки высотой 35 мм, регулируемые от 35 до 45 мм

85750052B

ВОДОНАГРЕВАТЕЛИ

GMT 130

ВЕРТИКАЛЬНЫЙ ЕМКОСТНЫЙ ВОДОНАГРЕВАТЕЛЬ, РАЗМЕЩАЕМЫЙ ПОД КОТЛОМ ИЛИ ОКОЛО КОТЛА

Характеристики серии		
Макс. рабочая температура	первичный контур (теплообменник)	90°C
	вторичный контур ГВС	90°C
Макс. рабочее давление	первичный контур (теплообменник)	12 бар
	вторичный контур ГВС	10 бар

Технические характеристики см. в разделе DTG X..N

GMT 130	Ед. пост.	Артикул
	EA 1	89529060

- Высокопроизводительный водонагреватель GMT 130
- Компактный и функциональный, сходный по дизайну с котлами серии DTG X..N
- Бак и теплообменник покрыты слоем эмали с высоким содержанием кварца
- Теплообменник большой площади
- Усиленная теплоизоляция без содержания фреона, что уменьшает тепловые потери и минимизирует расход энергии для поддержания температуры
- Защитный магниевый анод, позволяет проводить контрольные измерения без демонтажа
- Регулируемые ножки
- Объем поставки: 1 упаковка



DD982

130 л

14

КОМПЛЕКТУЮЩИЕ

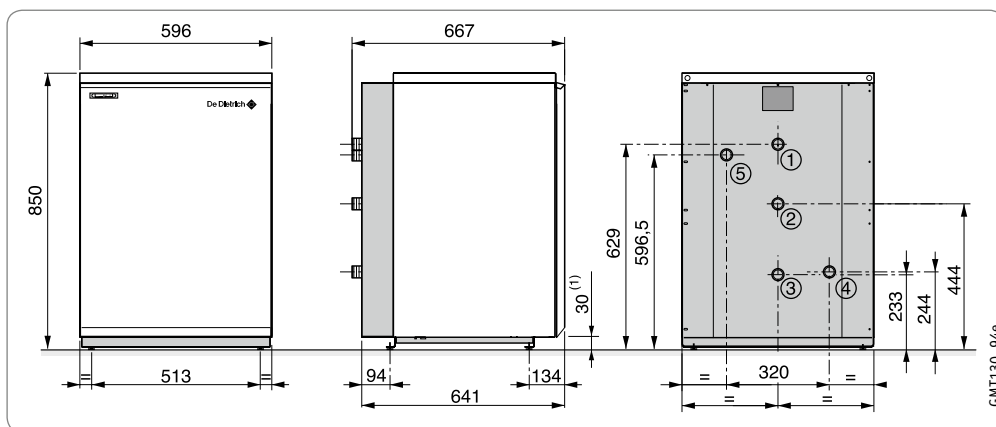

Основные размеры

- 1 Подающая труба системы ГВС, R 3/4
- 2 Циркуляционный патрубок, R 3/4
- 3 Вход холодной воды, R 3/4
- 4 Вход теплообменника, R 3/4
- 5 Выход теплообменника, R 3/4

⁽¹⁾ Минимальная высота (основание и ножки): 30 мм
Диапазон регулирования 30–42 мм

ВОДОНАГРЕВАТЕЛИ

BLC 150, 200, 300, 400 И 500

ЕМКОСТНЫЕ ВОДОНАГРЕВАТЕЛИ



- Высокопроизводительные ёмкостные водонагреватели косвенного нагрева
- Цилиндрической формы
- Бак из листовой эмалированной стали
- Встроенный теплообменник в виде спирали из эмалированной стали
- Боковой фланец
- Опорожнение в нижней части
- Теплоизоляция 50 мм из вспененного пенополиуретана, не содержит фреона, что соответствует требованиям по защите окружающей среды
- Магниевый анод
- Объем поставки: 1 упаковка

Характеристики серии		
Макс. рабочая температура	первичный контур (теплообменник)	95 °С
	вторичный контур ГВС	95 °С
Макс. рабочее давление	первичный контур (теплообменник)	10 бар
	вторичный контур ГВС	10 бар

14

150–500 л

КОМПЛЕКТУЮЩИЕ

Технические данные		BLC 150			BLC 200			BLC 300			BLC 400			BLC 500			
Ёмкость		150			200			300			395			500			л
Площадь поверхности теплообмена		0,76			0,93			1,2			1,8			2,2			м²
Номинальный расход теплоносителя в первичном контуре		3			3			3			3			3			м³/ч
Потери напора в первичном контуре при номин. расходе		11			12			13			17			20			кПа
Темп. горячей воды на выходе водонагревателя 45 °С	Темп. теплоносителя в первичном контуре	70	80	90	70	80	90	70	80	90	70	80	90	70	80	90	°С
	Мощность теплообмена	19,8	26	32,8	25,2	33	41,6	29,8	39	49,1	42,7	56	70,6	50,4	66	83,2	кВт
Темп. горячей воды на выходе водонагревателя 60 °С	Производительность ГВС при ΔТ=35 К	490	640	805	620	810	1020	730	960	1210	1050	1375	1735	1240	1620	2045	л/ч
	Темп. теплоносителя в первичном контуре	70	80	90	70	80	90	70	80	90	70	80	90	70	80	90	°С
Пиковая производительность ГВС за 10 мин при ΔТ = 30 К (1)	Мощность теплообмена	13,8	21,3	28,1	17,5	27,1	35,6	20,7	32	42,1	29,7	45,9	60,5	35	54,1	71,3	кВт
	Производительность ГВС при ΔТ=50 К	240	370	485	300	465	615	355	550	725	510	790	1040	600	930	1225	л/ч
Константа охлаждения		0,24			0,23			0,2			0,18			0,15			Вт·ч/24ч·л К
Постоянные суточные потери при ΔТ = 45 К		1,4			1,8			2,2			2,6			3			кВт·ч/24ч
Вес нетто (без воды)		57			74			99			134			161			кг

(1) темп. холодной воды – 10°С, темп. на входе теплообменника – 80°С

Артикул	BLC 150	BLC 200	BLC 300	BLC 400	BLC 500
экспортный вариант	100018088	100018089	100018090	100018091	100018092

Основные размеры

- 1 Выход горячей воды для ГВС, G 1
- 2 Циркуляция ГВС, G 3/4
- 3 Вход теплообменника, G 1
- 4 Приёмная гильза для датчика ГВС, внутр. Ø 16,1 мм
- 5 Выход теплообменника, G 1
- 6 Вход холодной воды и отверстие для слива, G 1
- 7 Термометр
- 8 Магниевый анод

(1) Регулируемые ножки: 19 -29 мм
(2) Для моделей 300, 400 и 500 л

G: Наружная цилиндрическая резьба (герметичная при использовании плоской прокладки)

BLC 200, 300, 400 и 500

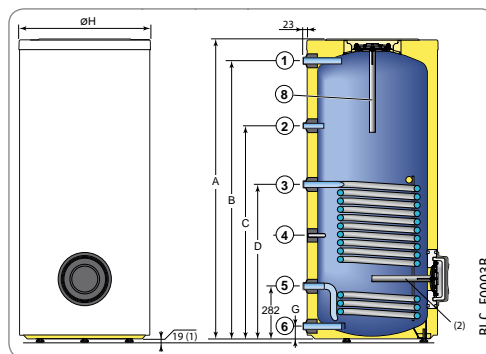

BLC 150

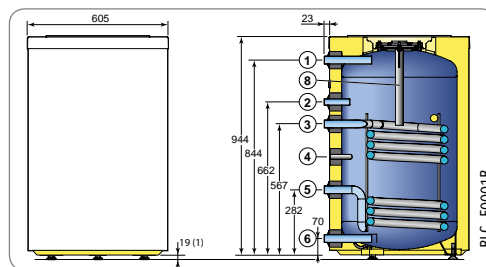

	A	B	C	D	G	Ø H
BLC 200	1214	1114	840	657	70	610
BLC 300	1734	1634	1142	747	70	610
BLC 400	1622	1509	1155	836	61	710
BLC 500	1740	1618	1213	896	71	760

ДОПОЛНИТЕЛЬНОЕ ОБОРУДОВАНИЕ

Для BLC и BPB

Принадлежности	Ед. пост.	Артикул
Анод с наводимым током TAS-2 (для котлов с панелью B, B2, B3, Diematic 3, Diematic-m 3, Diematic iSystem)	ЕС 431	100010652
Анод с наводимым током, дл. 232 мм (для BPB/BLC 150, 200 и 300) (1)	AJ 38	89757752
Анод с наводимым током (для BPB/BLC 400 и 500) (1)	AM 7	89608920
Панели управления		
Система управления загрузочным насосом SLA 2	ЕС 320	100007832
Нагревательный элемент		
Открытый электрический нагревательный элемент 1,7-5,3 кВт с термостатом (для BPB 150-500) (1)	ЕС 740	7628986

(1) Одновременная установка этого нагревательного элемента и анода с наводимым током невозможна

ВОДОНАГРЕВАТЕЛИ

BPB 150, 200, 300, 400 И 500

ЕМКОСТНЫЕ ВОДОНАГРЕВАТЕЛИ

Характеристики серии		
Макс. рабочая температура	первичный контур (теплообменник)	95°C
	вторичный контур ГВС	95°C
Макс. рабочее давление	первичный контур (теплообменник)	10 бар
	вторичный контур ГВС	10 бар

- Высокопроизводительные ёмкостные водонагреватели косвенного нагрева
- Цилиндрической формы
- Бак из листовой эмалированной стали
- Встроенный теплообменник в виде спирали из эмалированной стали
- Боковой фланец
- Опорожнение в нижней части
- Теплоизоляция 75 мм из вспененного пенополиуретана, не содержит фреона, что соответствует требованиям по защите окружающей среды
- Внешняя обшивка выполнена из ударопрочного пластика
- Магниевого анода
- Термометр
- Объем поставки: 1 упаковка



150–500 л

14

Технические данные		BPB 150			BPB 200			BPB 300			BPB 400			BPB 500			
Емкость		150			200			300			395			500			л
Площадь поверхности теплообмена		0,84			1,2			1,7			2,2			3,1			м²
Номинальный расход теплоносителя в первичном контуре		3			3			3			3			3			м³/ч
Потери напора в первичном контуре при номин. расходе		12			14			17			20			26			кПа
Темп. горячей воды на выходе водонагревателя 45°C	Темп. теплоносителя в первичном контуре	70	80	90	70	80	90	70	80	90	70	80	90	70	80	90	°C
	Мощность теплообмена	22,1	29	36,5	29,8	39	49,1	41,2	54	68	51,9	68	85,7	65,5	86	108,4	кВт
Производительность ГВС при ΔT=35 K		545	710	900	730	960	1205	1015	1330	1675	1275	1670	2105	1615	2115	2665	л/ч
Темп. горячей воды на выходе водонагревателя 60°C	Темп. теплоносителя в первичном контуре	70	80	90	70	80	90	70	80	90	70	80	90	70	80	90	°C
	Мощность теплообмена	15,4	23,8	31,3	20,7	32	42,1	28,6	44,3	58,3	36	55,8	73,4	45,6	70,5	92,9	кВт
Производительность ГВС при ΔT=50 K		265	410	540	355	550	725	490	760	1005	620	960	1265	785	1215	1600	л/ч
Пиковая производительность ГВС за 10 мин при ΔT = 30 K (1)		250			340			520			670			780			л/10 мин
Константа охлаждения		0,18			0,17			0,15			0,14			0,11			Вт·ч/24ч·л K
Постоянные суточные потери при ΔT = 45 K		1,1			1,3			1,6			2			2,2			кВт·ч/24 ч
Вес нетто (без воды)		57			74			99			134			161			кг

(1) темп. холодной воды – 10°C, темп. на входе теплообменника – 80°C

Артикул	BPB 150	BPB 200	BPB 300	BPB 400	BPB 500
	100018093	7610708	100018095	100018096	100018097

	A	B	C	E	F	G	Ø H
BPB 150	964	70	282	612	692	844	660
BPB 200	1234	70	282	747	910	114	660
BPB 300	1754	70	282	972	1262	1634	660
BPB 400	1642	66	282	972	1220	1509	760
BPB 500	1760	71	283	1152	1348	1618	810

(1) Регулируемые ножки : 19 -29 мм
(2) Для моделей 300, 400 и 500 л

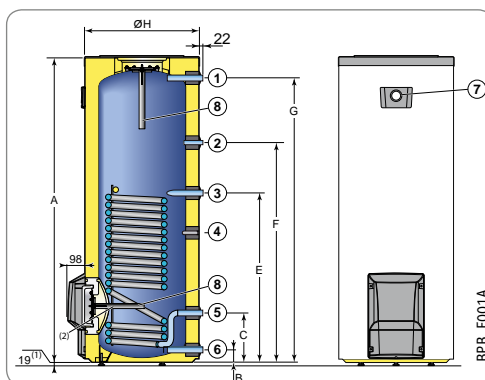

Основные размеры

- 1 Выход горячей воды для ГВС, G 1
- 2 Циркуляция ГВС, G 3/4
- 3 Вход теплообменника, G 1
- 4 Приёмная гильза для датчика ГВС, внутр. Ø 16,1 мм
- 5 Выход теплообменника, G 1
- 6 Вход холодной воды и отверстие для слива, G 1
- 7 Термометр
- 8 Магниевого анода

G: Наружная цилиндрическая резьба (герметичная при использовании плоской прокладки)

ДОПОЛНИТЕЛЬНОЕ ОБОРУДОВАНИЕ

Для VLS и BPB

Набор для подключения водонагревателя BPB/VLS к котлу		
Комплект соединительных трубопроводов котёл/водонагреватель (GT 224/225 и водонагреватель 150-200-300 л)	EA 117	100007835
Комплект соединительных трубопроводов котёл/водонагреватель (GT 226-228 и водонагреватель 150-200-300 л)	EA 118	100007836
Соединительные трубопроводы котел/водонагреватель (MCA PRO 45-115)	EA 121	100007827
Соединительные трубопроводы котел/водонагреватель (EF/EFU)	ER 599	7639495

ВОДОНАГРЕВАТЕЛИ

В 650 - 3000 HR/МО HR

ЁМКОСТНЫЕ ВОДОНАГРЕВАТЕЛИ ДЛЯ ГОРЯЧЕГО ВОДОСНАБЖЕНИЯ

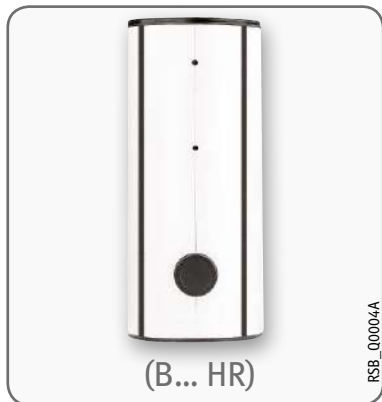

(В... HR)

RSB_00004A

- Высокопроизводительные ёмкостные водонагреватели косвенного нагрева
- Бак из высококачественной эмалированной стали, защищенный магниевым анодом
- Теплообменник в виде эмалированного стального змеевика
- 2 варианта обшивки:
 - жесткая обшивка (HR) с тепловой изоляцией из полиэфирного волокна толщиной 100 мм и наружным слоем из полистирола;
 - жесткая обшивка (МО HR) с классом огнезащиты МО, из минераловатного утеплителя толщиной 100 мм с покрытием из алюминиевой фольги.
- Боковой фланец
- Объем поставки: 2 упаковки

Характеристики серии

Макс. рабочая температура	первичный контур (теплообменник)	110°C
	вторичный контур (бак)	95°C
Макс. рабочее давление	первичный контур (теплообменник)	12 бар
	вторичный контур (бак)	7 бар

Основные размеры

- ① Выход горячей воды для ГВС/ удаление воздуха: 2"
- ② Вход/ выход теплообменника: Rp 1"1/2
- ③ Вход холодной/ выход горячей воды для ГВС
- ④ Приёмная гильза \varnothing 6 мм
- ⑤ Циркуляция ГВС: Rp 1"
- ⑥ Муфта для приёмной гильзы/ анода: 3/4"
- ⑦ Слив с заглушкой: R 3/4"

R: наружная резьба

Rp: внутренняя резьба

14

от 650 до 3000 л

КОМПЛЕКТУЮЩИЕ

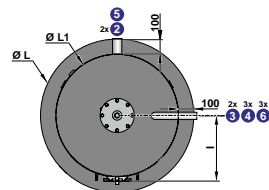
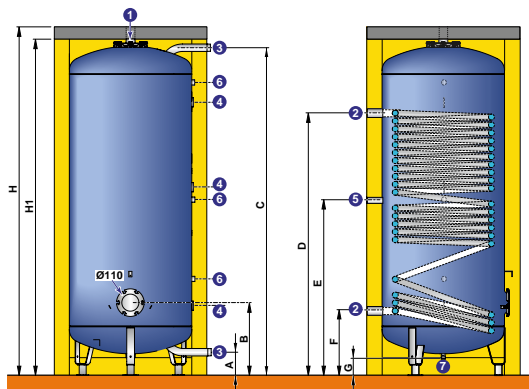

PREP_F0005

В...	\varnothing ③
650	R 1"1/2
800	R 1"1/2
1000	R 1"1/2
1500	R 1"1/2
2000	R 1"1/2
2500	R 2"
3000	R 2"

В...	H	H1	\varnothing L	\varnothing L1	A	B	C	D	E	F	G	I
650	1746	1646	990	790	150	470	1588	1338	869	420	107	425
800	2057	1957	990	790	150	470	1899	1338	1025	420	107	425
1000	2273	2173	990	790	150	470	2115	1695	1133	420	107	425
1500	2011	1911	1300	1100	150	502	1799	1542	975	452	59	584
2000	2242	2142	1300	1100	150	502	2040	1542	1095	452	59	584
2500	2036	1936	1600	1400	185	530	1740	1215	963	450	27	-
3000	2198	2098	1600	1400	185	530	1902	1215	1044	450	27	-

Тех. данные	В... HR/HS	650	800	1000	1500	2000	2500	3000													
Ёмкость бака		650	780	980	1500	2000	2500	3000	л												
Площадь поверхности теплообмена		4	4	4,4	5,5	5,5	5,5	5,5	м²												
Объем змеевика		30,4	30,4	33,4	41,8	41,8	41,8	41,8	л												
Коэффициент тепловых потерь		1,85	2,12	2,43	2,93	3,71	4,20	4,76	Вт/К												
Производительность ГВС (ΔТ первичного контура 15К)																					
Температура на выходе котла		70	80	85	70	80	85	70	80	85	70	80	85	70	80	85	70	80	85	°C	
Данные для температуры ГВС 60 °С																					
- Мощность теплообмена		64,6	95,0	114,0	64,6	95,0	114,0	71,1	104,5	125,4	88,8	130,6	156,8	88,8	130,6	156,8	88,8	130,6	156,8	88,8	кВт
- Производительность ГВС		1,2	2,4	2,2	1,2	2,4	2,2	1,4	2,0	2,4	1,7	2,5	3,0	1,7	2,5	3,0	1,7	2,5	3,0	1,7	м³/ч
- Потери давления в змеевике		1,2	1,8	3,3	1,2	1,8	3,3	1,6	3,6	4,9	3,1	6,1	8,6	3,1	6,1	8,6	3,1	6,1	8,6	3,1	м. вод. ст.
Данные для температуры ГВС 45 °С																					
- Мощность теплообмена		95,0	125,4	140,6	95,0	125,4	140,6	104,5	137,9	154,7	130,6	172,4	193,3	130,6	172,4	193,3	130,6	172,4	193,3	130,6	кВт
- Производительность ГВС		2,3	3,1	3,5	2,3	3,1	3,5	2,6	3,4	3,8	3,2	4,2	4,8	3,2	4,2	4,8	3,2	4,2	4,8	3,2	м³/ч
- Потери давления в змеевике		2,4	3,9	5,1	2,4	3,9	5,1	1,4	3,0	7,2	6,1	11,1	13,1	6,1	11,1	13,1	6,1	11,1	13,1	6,1	м. вод. ст.
Вес		275		290		327		423		460		565		644							кг

Температура холодной воды - 10°C

Водонагреватель		650	800	1000	1500	2000	2500	3000
Бак	Ед. пост.	AJ 78	AJ 79	AJ 80	AJ 81	AJ 82	AJ 83	AJ 84
	Артикул	7650480	7650481	7650482	7650483	7650484	7650485	7650486
Жесткая обшивка (В...HR)	Ед. пост.	AJ 94	AJ 95	AJ 97	AJ 99	AJ 101	AJ 103	AJ105
	Артикул	7650496	7650497	7650499	7650502	7650506	7650508	7650511
Жесткая обшивка (В...МО HR) (класс огнезащиты МО)	Ед. пост.	-	AJ 141	AJ 142	AJ 143	AJ 144	AJ 145	AJ 146
	Артикул	-	7650583	7650584	7650585	7650587	7650589	7650590

ДОПОЛНИТЕЛЬНОЕ ОБОРУДОВАНИЕ

Принадлежности	Ед. пост.	Артикул
Термометр	AJ 32	89757746
Анод с наводимым током	AM 7	89608920
Приемная гильза 1/2", длина 350 мм	AJ 162	7651078
Боковой фланец с муфтой 1" 1/2	AJ 163	7651082

Принадлежности	Ед. пост.	Артикул
Открытые электрические нагревательные элементы		
- 6 кВт/400 В, 1" 1/2 (для всех моделей)	AJ 36	89757750
- 9 кВт/400 В, 1" 1/2 (для В 1500-2500-3000)	AJ 47	100019313
- 12 кВт/400 В, 1" 1/2 (для В 2500-3000)	ER 335	100019314
- 9 кВт/400 В, для установки на фланце DN 110 (для всех моделей)	AJ 164	7651086
- 15 кВт/400 В, для установки на фланце DN 110 (для В 2500-3000)	AJ 165	7651088
- 30 кВт/400 В, для установки на фланце DN 110 (для В 2500-3000)	AJ 166	7651116

БУФЕРНЫЕ БАКИ

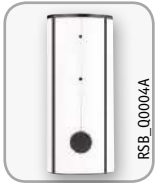
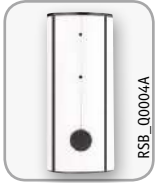
МОДЕЛИ	НАЗНАЧЕНИЕ	СТР.
 RSB_00004A PSB 600-3000 HR/HS 600 – 3000 л	БУФЕРНЫЕ БАКИ ДЛЯ ОТОПЛЕНИЯ	168
 RSB_00004A RSB 800-3000 HR/HS 800 – 3000 л	БУФЕРНЫЕ БАКИ ДЛЯ ГВС	169

БУФЕРНЫЕ БАКИ

PSB 600-3000 HR/HS

ДЛЯ ОТОПЛЕНИЯ



PSB_00004A

- Буферные баки из листовой стали большой толщины
- Внутреннее покрытие бака: грунтовка чёрного цвета для защиты от коррозии
- Предназначение: буферная ёмкость только для воды системы отопления
- Снаружи бака есть несколько патрубков для подсоединения одного или нескольких котлов и нескольких контуров отопления
- 2 варианта обшивки:
 - жесткая обшивка (HR) с тепловой изоляцией из полиэфирного волокна толщиной 100 мм и наружным слоем из полистирола;
 - гибкая обшивка (HS) с классом огнезащиты M1, из минераловатного утеплителя толщиной 100 мм с наружным покрытием из ПВХ.
- Объем поставки: 2 упаковки (бак и обшивка)

15

600 – 3000 л

Характеристики серии

Макс. рабочее давление	7 бар
Макс. рабочая температура	95°C

Технические данные	PSB... HR/HS	600	800	1000	1500	2000	2500	3000	
Объём		550	750	1000	1500	2000	2500	3000	л
Коэффициент тепловых потерь (для обшивки HS)		1,45	1,78	2,22	2,60	3,31	3,76	4,25	Вт/К
Вес		120	150	170	335	360	450	480	кг

	PSB... HR/HS	600	800	1000	1500	2000	2500	3000
Бак	Ед. пост.	AJ 52	AJ 53	AJ 54	AJ 55	AJ 56	AJ 57	AJ 58
	Артикул	7650454	7650455	7650456	7650457	7650458	7650459	7650460
Жесткая обшивка (HR)	Ед. пост.	AJ 87	AJ 88	AJ 89	AJ 90	AJ 91	AJ 92	AJ 93
	Артикул	7650489	7650490	7650491	7650492	7650493	7650494	7650495
Гибкая обшивка (HS)	Ед. пост.	AJ 107	AJ 108	AJ 109	AJ 110	AJ 111	AJ 112	AJ 113
	Артикул	7650513	7650514	7650526	7650527	7650528	7650529	7650532

Основные размеры

- 1, 2, 3 Вход/выход воды для отопления
- 4 Муфта для приёмной гильзы, 1/2"
- 5 Приёмная гильза (труба), 1/2"
- 6 Выход воды из буферного бака/ удаление воздуха, Rp 2"

R: наружная резьба
Rp: внутренняя резьба

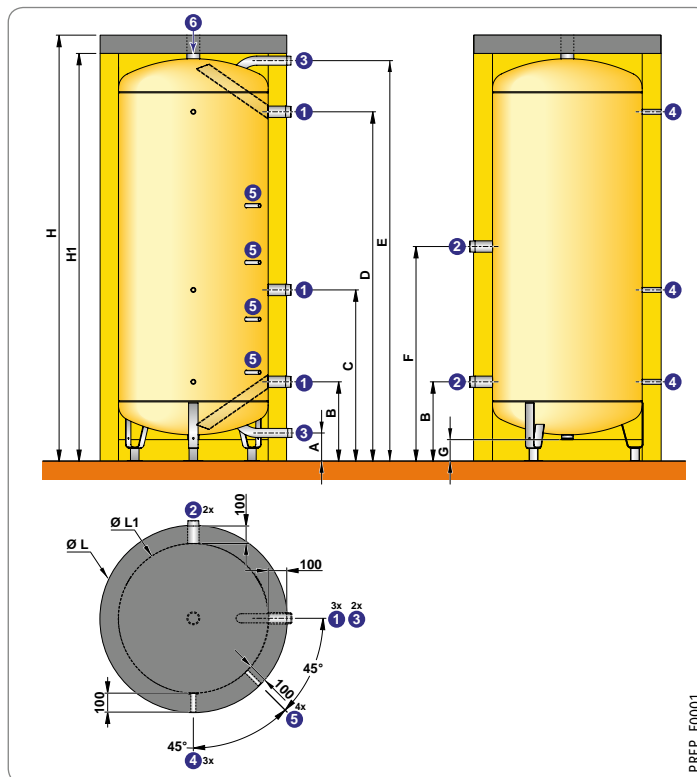

PREP_F0001

PSB...HR	Ø 1 2	Ø 3
600	R 1"1/2	R 1"1/2
800	R 1"1/2	R 1"1/2
1000	R 2"	R 1"1/2
1500	R 2"	R 1"1/2
2000	R 2"	R 1"1/2
2500	R 2"1/2	R 2"
3000	R 2"1/2	R 2"

PSB...HR	H	H1	Ø L	Ø L1	A	B	C	D	E	F	G
600	2111	2011	830	630	1370	1120	820	250	1985	1713	852
800	1940	184	990	790	1250	950	650	470	1802	1532	790
1000	2253	2153	990	790	1350	1050	750	470	2115	1845	905
1500	1985	1885	1300	1100	1202	1003	702	502	1799	1497	804
2000	2226	2126	1300	1100	1452	1212	912	502	2040	1738	881
2500	2013	1913	1600	1400	1280	1040	740	530	1740	1445	790
3000	2175	2075	1600	1400	1280	1040	740	530	1902	1607	856

БУФЕРНЫЕ БАКИ

RSB 800-3000 HR/HS

ДЛЯ ГОРЯЧЕГО ВОДОСНАБЖЕНИЯ

- Буферные баки из листовой стали большой толщины
- Внутреннее покрытие бака: специальное эмалевое покрытие, подходящее в том числе и для высокотемпературных режимов, например, для солнечных установок.
- Предназначение: буферная ёмкость для системы горячего водоснабжения
- Защита от коррозии: магниевый анод
- Боковой фланец для чистки DN 110
- Муфта 1 1/2" для электрического нагревательного элемента (доп. оборудование)
- Слив в нижней части бака
- Пластина-держатель для идеального расположения датчиков ГВС

- 3 варианта обшивки:
 - жесткая обшивка (HR) с тепловой изоляцией из полиэфирного волокна толщиной 100 мм и наружным слоем из полистирола;
 - гибкая обшивка (HS) с классом огнестойкости М1, из минераловатного утеплителя толщиной 100 мм с наружным покрытием из ПВХ;
 - жесткая обшивка (MO HR) с классом огнестойкости М0, из минераловатного утеплителя толщиной 100 мм с покрытием из алюминиевой фольги.
- Объем поставки: 2 упаковки (бак и обшивка)



DD982

800 – 3000 л

15

Характеристики серии	
Макс. рабочее давление	7 бар
Макс. рабочая температура	95°C

Технические данные	RSB... HR/HS	800	1000	1500	2000	2500	3000	
Объём		800	1000	1500	2000	2500	3000	л
Коэффициент тепловых потерь (для обшивки HS)		1,91	2,22	2,60	3,31	3,76	4,25	Вт/К
Вес		255	265	340	372	450	541	кг

	RSB... HR/HS	800	1000	1500	2000	2500	3000
Бак (боковой фланец Ø 110 мм)	Ед. пост.	AJ 72	AJ 67	AJ 68	AJ 69	AJ 70	AJ 71
	Артикул	7650474	7650469	7650470	7650471	7650472	7650473
Жесткая обшивка (HR)	Ед. пост.	AJ 95	AJ 97	AJ 99	AJ 101	AJ 103	AJ 105
	Артикул	7650497	7650499	7650502	7650506	7650508	7650511
Гибкая обшивка (HS) (класс огнестойкости М1)	Ед. пост.	AJ 115	AJ 117	AJ 119	AJ 121	AJ 123	AJ 125
	Артикул	7650534	7650554	7650558	7650561	7650563	7650566
Жесткая обшивка (HR M0) (класс огнестойкости М0)	Ед. пост.	AJ 141	-	-	-	-	-
	Артикул	7650583	-	-	-	-	-

КОМПЛЕКТУЮЩИЕ

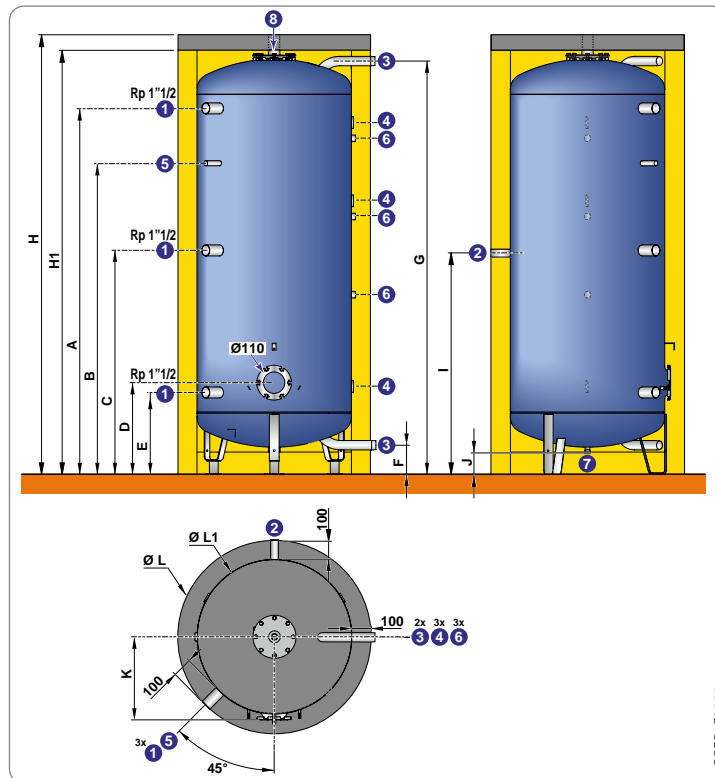

Основные размеры

- 1, 3 Вход холодной/выход горячей воды для ГВС
- 2 Циркуляция ГВС: Rp 1"
- 4 Приёмная гильза Ø 6 мм
- 5 Приёмная гильза (труба), 1/2" (термометр)
- 6 Муфта для приёмной гильзы/ анода: 3/4"
- 7 Слив с заглушкой, R 3/4"
- 8 Выход горячей воды/ удаление воздуха, Rp 2"

R: наружная резьба
Rp: внутренняя резьба

RSB...HR	H	H1	Ø L	Ø L1	A	B	C	D	E	F	G	I	J	K
800	2055	1955	990	790	1629	1303	976	470	420	150	1899	1025	107	425
1000	2271	2171	990	790	1873	1593	1147	470	420	150	2115	1133	107	425
1500	2011	1911	1300	1100	1502	1302	1002	502	452	150	1799	975	59	584
2000	2252	2152	1300	1100	1740	1418	1096	502	452	150	2040	1095	59	584
2500	2033	2026	1600	1400	1446	1230	963	530	480	185	1740	963	27	733
3000	2195	2098	1600	1400	1610	1339	1045	530	480	185	1902	1044	27	734

RSB...	Ø 3
800	R 1 1/2"
1000	R 1 1/2"
1500	R 1 1/2"
2000	R 1 1/2"
2500	R 2"
3000	R 2"

Дополнительное оборудование: стр. 170

ДОПОЛНИТЕЛЬНОЕ ОБОРУДОВАНИЕ

Принадлежности	Ед. пост.	Артикул
Термометр	AJ 32	89757746
Анод с наводимым током	AM 7	89608920
Приемная гильза 1/2", длина 350 мм	AJ 162	7651078
Боковой фланец с муфтой 1" 1/2	AJ 163	7651082

Принадлежности	Ед. пост.	Артикул
Открытые электрические нагревательные элементы		
- 6 кВт/400 В, 1" 1/2 (для всех моделей)	AJ 36	89757750
- 9 кВт/400 В, 1" 1/2 (для RSB 1500–3000)	AJ 47	100019313
- 12 кВт/400 В, 1" 1/2 (для RSB 2500–3000)	ER 335	100019314
- 9 кВт/400 В, для установки на фланце DN 110 (для всех моделей)	AJ 164	7651086
- 15 кВт/400 В, для установки на фланце DN 110 (для RSB 1500–3000)	AJ 165	7651088
- 30 кВт/400 В, для установки на фланце DN 110 (для RSB 2500–3000)	AJ 166	7651116

15

КОМПЛЕКТУЮЩИЕ

De Dietrich

Архангельск (8182)63-90-72
Астана (7172)727-132
Астрахань (8512)99-46-04
Барнаул (3852)73-04-60
Белгород (4722)40-23-64
Брянск (4832)59-03-52
Владивосток (423)249-28-31
Волгоград (844)278-03-48
Вологда (8172)26-41-59
Воронеж (473)204-51-73
Екатеринбург (343)384-55-89

Иваново (4932)77-34-06
Ижевск (3412)26-03-58
Казань (843)206-01-48
Калининград (4012)72-03-81
Калуга (4842)92-23-67
Кемерово (3842)65-04-62
Киров (8332)68-02-04
Краснодар (861)203-40-90
Красноярск (391)204-63-61
Курск (4712)77-13-04
Липецк (4742)52-20-81

Магнитогорск (3519)55-03-13
Москва (495)268-04-70
Мурманск (8152)59-64-93
Набережные Челны (8552)20-53-41
Нижний Новгород (831)429-08-12
Новокузнецк (3843)20-46-81
Новосибирск (383)227-86-73
Омск (3812)21-46-40
Орел (4862)44-53-42
Оренбург (3532)37-68-04
Пенза (8412)22-31-16

Пермь (342)205-81-47
Ростов-на-Дону (863)308-18-15
Рязань (4912)46-61-64
Самара (846)206-03-16
Санкт-Петербург (812)309-46-40
Саратов (845)249-38-78
Севастополь (8692)22-31-93
Симферополь (3652)67-13-56
Смоленск (4812)29-41-54
Сочи (862)225-72-31
Ставрополь (8652)20-65-13

Сургут (3462)77-98-35
Тверь (4822)63-31-35
Томск (3822)98-41-53
Тула (4872)74-02-29
Тюмень (3452)66-21-18
Ульяновск (8422)24-23-59
Уфа (347)229-48-12
Хабаровск (4212)92-98-04
Челябинск (351)202-03-61
Череповец (8202)49-02-64
Ярославль (4852)69-52-93

Киргизия (996)312-96-26-47 Казахстан (772)734-952-31 Таджикистан (992)427-82-92-69

<http://dedietrich.nt-rt.ru> || dhd@nt-rt.ru